

აკადემიური წერა დამწყებთათვის

ლია კაჭარავა
ხათუნა მარწყვიშვილი
ლილი ხეჩუაშვილი



თბილისი
2007

სოციალურ მეცნიერებათა სერია

მთავარი რედაქტორი: მარინე ჩიტაშვილი

რედაქტორი: ლელა წიქარიშვილი

დაკაბადონება: თამარ შენგელია

ყდის დიზაინი: მამუკა ცეცხლაძე

© სოციალურ მეცნიერებათა ცენტრი 2007

© Center for Social Sciences 2007

ქ. თბილისი, 0108, თ. ჭოველიძის ქ. 110

ელ.ფოსტა: contact@ucss.ge

ინტერნეტ გვერდი: www.ucss.ge

ISBN: 978 - 99940 -873 -6-5

ISSN – 1512 -4576

ს ა რ ჩ ე ვ ი

| | |
|---|-----------|
| თავი 1. პრინციპები, რომლებიც ნებისმიერ ტექსტზე მუშაობისას გამოგადგებათ..... | 4 |
| თავი 2. წერის პროცესის შეფასება და წერისთვის მოსამზადებელი სამუშაოები..... | 5 |
| როგორ ვიწყებთ წერას | 5 |
| წერის პროცესის ანალიზი..... | 5 |
| დაგეგმვა: წერისთვის მოსამზადებელი ეტაპი..... | 12 |
| თავი 3. აზნაცი..... | 18 |
| რა არის აზნაცი..... | 18 |
| აზნაციის ტიპები..... | 33 |
| თავი 4. რა არის ესე..... | 45 |
| საკვანძო დებულება..... | 45 |
| შესავალი..... | 47 |
| ნაშრომის ძირითადი ნაწილი – განმავითარებელი აზნაცი..... | 49 |
| დასკვნა..... | 52 |
| თავი 5. არგუმენტირებული ესე..... | 53 |
| არგუმენტირებული დებულება ანუ თეზისი..... | 53 |
| საწინააღმდეგო შეხედულება..... | 54 |
| მიზეზების ახსნა და დასაბუთება..... | 55 |
| არგუმენტირებული ესეს სტრუქტურა..... | 56 |
| არგუმენტირებულ ესეში არგუმენტების დალაგების სტრუქტურა..... | 60 |
| არგუმენტირებული ესეს შეფასების მეთოდები | 63 |
| თავი 6. კრიტიკა..... | 68 |
| კრიტიკულად აზროვნება და კითხვა..... | 68 |
| კრიტიკის სტრუქტურა..... | 78 |
| თავი 7. პლაგიატი..... | 79 |
| რა არის პლაგიატი..... | 79 |
| ციტირება და პერიფრაზირება..... | 79 |
| როგორ ავარიდოთ თავი პლაგიატს | 82 |
| თავი 8. მართლწერის წესები და სავარჯიშოები | 84 |
| რიცხვითი სახელების მართლწერა | 84 |
| სხვათა სიტყვის მართლწერა..... | 85 |
| თანდებულისა და თანდებულნი სიტყვების მართლწერა | 86 |
| სათაურების მართლწერა..... | 87 |
| ქვემდებარისა და შემასმენლის შეთანხმება რიცხვში..... | 88 |
| ნაცვალსახელთა მართლწერის საკითხები | 89 |
| კომპოზიტების (რთული სიტყვების) მართლწერა | 90 |
| პუნქტუაცია | 92 |
| თავი 9. დოკუმენტის ფორმატი სოციალურ მეცნიერებებში ამერიკის ფსიქოლოგიური ასოციაციის (APA) სტილით..... | 99 |
| დოკუმენტის შედგენის ფორმალური მახასიათებლები | 99 |
| ლიტერატურის ციტირების წესები APA-ის სტანდარტის მიხედვით | 102 |
| სქოლიო და შენიშვნა | 104 |
| ცხრილები და სურათები..... | 106 |
| გამოყენებული ლიტერატურა..... | 113 |
| დანართი..... | 117 |
| ნაშრომის ფორმალური მახასიათებლების შესაფასებელი კითხვარი..... | 118 |
| გამოყენებული ლიტერატურა..... | 120 |

თავი 1. პრინციპები, რომლებიც ნებისმიერ ტექსტზე მუშაობისას გამოგადგებათ

განსაზღვრეთ მიზანი

პროფესიული ურთიერთობა სასურველი შედეგის მიღწევას გულისხმობს. წერილობით დოკუმენტს იმისთვის ქმნით, რომ რაღაც უნდა მოხდეს ან შეიძლება მოხდეს. ამიტომ, როდესაც რაიმეს დაწერას გადაწყვეტთ, კარგად განსაზღვრეთ, რის გაკეთებას აპირებთ. მაშინაც კი, როდესაც ვინმესთვის მხოლოდ რაიმეს შეტყობინებას აპირებთ, მას ეს ინფორმაცია ისე უნდა მიაწოდოთ, რომ საკუთარი გეგმების შეცვლა თქვენ მიერ მიწოდებული ინფორმაციის შესაბამისად მოუწოდეს. თუ მიგაჩნიათ, რომ მისი მხრიდან რაიმე ქმედება არ არის საჭირო, მაშინ ეს შეტყობინება მას არც უნდა გაუზავნოთ.

იყავით კონკრეტულნი

მიზნის განსაზღვრა წინაპირობაა იმისა, რომ მაქსიმალურად კონკრეტულნი იყოთ. სამოქმედო ფორმულა, რომელიც საქმის წარმოებაში კონკრეტული გადაწყვეტილებების მიღებისას მთელ მსოფლიოში ფართოდ გამოიყენება ასეთია: „ვინ რას როგორ როდის სად და რატომ აკეთებს“. ვინაიდან ყველა სამოქმედო გეგმა ამ ფორმულაში კარგად ჯდება, ის უკლებლივ ყველა სიტუაციაში გამოგადგებათ.

წერეთ მკითხველისთვის

ეს სწორი გადაწყვეტილების მიღების საშუალებას იძლევა, თუ როგორ უნდა გამოიყურებოდეს თქვენ მიერ მომზადებული წერილობითი დოკუმენტი. თქვენ უნდა გაითვალისწინოთ ვინ იქნება თქვენი მკითხველი და რატომ გაცნობა ის თქვენ მიერ მომზადებულ დოკუმენტს. წერის დაწყებამდე მოიფიქრეთ, საჭიროა თუ არა პოტენციური მკითხველის შესახებ დამატებითი ინფორმაციის მოძიება. მკითხველის გათვალისწინების შემთხვევაში გაგიადვილებათ დოკუმენტში ჩასართავი დეტალების განსაზღვრა, რადგან თქვენთვის ერთნაირად წამგებიანი იქნება როგორც ზედმეტი, ისე – მწირი ინფორმაციის მიწოდება.

ძირითადი აზრი დასაწყისშივე წარმოადგინეთ

ეს პრინციპი გამოიყენება ესეს, მოხსენებითი ბარათის, ოფიციალური წერილების შედგენისას და კითხვებზე პასუხის გაცემისას. პირველი რიგში, წარმოაჩინეთ ძირითადი აზრი და მხოლოდ ამის შემდეგ მიაწოდეთ დამატებითი მოსაზრებები, რომლებიც ძირითად იდეას მეტ საფუძვლიანობას შესძენს. სხვა სიტყვებით, ჯერ გადმოვიტოვოთ დასკვნა და შემდეგ დაასაბუთოთ მისი სისწორე. ამასთან, ნუ შეაწუხებთ მკითხველს თქვენი ფიქრის პროცესით, ვინაიდან ამ პროცესისთვის თვალის მიდევნება რთულია და დიდ დროსაც მოითხოვს, რის გამოც დიდია ალბათობა, რომ ადრესატის ყურადღებას ვერ მიიპყრობთ. ამიტომ დაიწყეთ დასკვნებით.

გამოიყენეთ დოკუმენტის შედგენის სტანდარტული მეთოდი „განსაზღვრეთ-დაალაგეთ-დააჯგუფეთ-დაახარისხეთ-გადახედეთ“

ესაა ფორმულა, რომელიც ნებისმიერ რთული ტექსტის შესადგენად გამოგადგებათ და რომელიც თანმიმდევრულად განსახორციელებელ ქმედებებს მოიცავს: (ა) განსაზღვრეთ მიზანი, (ბ) დაალაგეთ აზრები და ინფორმაცია, (გ) დააჯგუფეთ აზრები, (დ) ორგანიზებული სახე მიეცით თქვენს აზრებს და (ე) გადახედეთ შედეგს.

თავი 2. წერის პროცესის შეფასება და წერისთვის მოსამზადებელი სამუშაოები

როგორ ვიწყებთ წერას

ყოველთვის, როდესაც ამბობთ, რომ წერას იწყებთ, ამ სიტყვით ყველა იმ ფიზიკურ და ფსიქიკურ აქტივობას გულისხმობთ, რომელიც დასრულებული ნაშრომის შექმნაში მონაწილეობს. ეს არ არის იოლი შრომა, გამოცდილი ავტორებისთვისაც კი წერა შრომატევადი და რთულია. დახვეწილი სტატია თუ ნაშრომი დიდი შრომის ფასად – აზრების მკაფიოდ ფორმულირების, აზრების დამუშავებისა და სტრუქტურირების ხანგრძლივი პროცესის შედეგად მიიღწევა.

გახსოვდეთ, რომ არ არსებობს წერის ერთადერთი სწორი გზა. ორი სხვადასხვა ავტორი ნაშრომის შექმნისას ვერ მოახერხებს იდენტური რეკომენდაციებისა და მითითებების გაზიარებას, ვინაიდან თითოეული მათგანი საკუთარი შეხედულებებისა და გამოცდილების გათვალისწინებით წარმართავს წერის პროცესს, თუმცა მაინც არსებობს ნაშრომის შექმნის გარკვეული ეტაპები, რომლებსაც ყველა ავტორი ითვალისწინებს და რომლებიც ნაწილობრივ თანხვდებიან კიდევ ერთმანეთს. ეს ეტაპებია:

- *წერის პროცესის ანალიზი*. ამ ეტაპზე განისაზღვრება ნაშრომის თემა, მიზანი, სამიზნე აუდიტორია ანუ მკითხველი და პროექტის სხვა ელემენტები;
- *დაგეგმვა*. ამ ეტაპზე ნაშრომში განსახილველი საკითხი დაკონკრეტდება და ინფორმაცია შეგროვდება. ყურადღება გამახვილებულია ერთ კონკრეტულ საკითხზე. ლაღებმა მოპოვებული მასალა;
- *მონახაზი*. ამ ეტაპზე გამოიხატება იდეები, მოსაზრებები, მათ შორის მყარდება კავშირები;
- *გადასინჯვა*. ამ ეტაპზე ხდება ნაშრომის სტრუქტურის, შინაარსის, სტილისა და გამოხატვის ხერხების ხელახალი გააზრება და გაუმჯობესება.

წერის გამოცდილებასთან ერთად თანდათანობით გამოიმუშავეთ ნაშრომის აგების თქვენეულ სტილს.

ცხადია, წერილობითი ნაშრომი უფრო მისაღები იქნება მკითხველისთვის, თუ ის გრამატიკულად და სტილისტურად გამართული იქნება, მაგრამ კარგი ნაწერის ღირსება მხოლოდ ეს არ არის. წერისას ჯერ კარგად უნდა დარწმუნდეთ, რომ სათქმელი ზუსტად და მკაფიოდ ჩამოაყალიბეთ და მხოლოდ ამის შემდეგ შეიძლება გრამატიკასა და სტილზე ფიქრი (Fowler H.R; Aaron J. E. & Anderson D., 2000).

წერის პროცესის ანალიზი¹

ნებისმიერი წერილობითი ნაშრომი კონკრეტული მკითხველისთვის კონკრეტული საკითხის გარკვეული მიზნით განსახილველად და მოწოდებული. თქვენ შეიძლება კვლევის ჩატარება დაგჭირდეთ. ამასთან, თქვენ წინაშე დადგება მოთხოვნები ნაშრომის მოცულობასთან, გაფორმების ფორმატთან და დასრულების ვადებთან დაკავშირებით.

ყოველივე ზემოთ თქმული წერის სიტუაციის კომპონენტებია, რომელთა გააზრება წერის დაწყებამდე გაცილებით ადრე მოგიწევთ. ცხრილში ¹2.1 მოცემულია კითხვები წერის პროცესის კომპონენტების ანალიზისათვის (Fowler H.R; Aaron J. E. & Anderson D., 2000):

¹ ქვეთავი მოლიანად მომზადებულია შემდეგ წყაროზე დაყრდნობით: Fowler H. Ramsey; Aaron Jane E.; Anderson Daniel (2000). *The Little, Brown Handbook*. 8th edition. Addison-Wesley

ცხრილი N2.1. კითხვები წერის პროცესის კომპონენტების ანალიზისათვის

თემა

- რას ეხება წერილობითი დავალება? თუ კონკრეტული დავალება არ გაქვთ, რის შესახებ ისურვებდით წერას?
- რა გაინტერესებთ მოცემული თემის ფარგლებში? არის რამე, რის თაობაზეც უკვე გაქვთ გარკვეული მოსაზრებები ან გასურთ, რომ მეტი იცოდეთ?
- კონკრეტულად რა მოთხოვნებს გიყენებთ მიღებული დავალება, როგორ უნდა შეხედოთ თემას?

მკითხველი

- ვინ წაიკითხავს თქვენს ნაშრომს? რა იცინა და რას ფიქრობენ თქვენი მკითხველები განსახილველ საკითხზე?
- ხასიათდებიან თუ არა თქვენი მკითხველები რაიმე ნიშან-თვისებით, რომელმაც შეიძლება გავლენა მოახდინოს ნაშრომის აღქმაზე? ასეთი მახასიათებელი შეიძლება იყოს, მაგალითად, საგანმანათლებლო სისტემაში მუშაობის გამოცდილება, თქვენს სფეროში მუშაობის გამოცდილება, პოლიტიკური მოსაზრებები.
- რა ურთიერთობა გაქვთ მკითხველთან? რამდენად ფორმალური ან არაფორმალური უნდა იყოს თქვენი ნაშრომი?
- რა გასურთ, რომ იფიქრონ ან მოიმოქმედონ თქვენმა მკითხველებმა ნაშრომის წაკითხვის შემდეგ?

მიზანი

- რა მიზანს ისახავს თქვენი დავალება? მაგალითად, რაიმე უნდა ახსნათ, თუ კონკრეტული პოზიციის დასაბუთებას უნდა შეეცადოთ?
- რატომ წერთ? რისი მიღწევა გასურთ თქვენი ნაშრომით?
- რა გზით შეიძლება მიზნის სრულად მიღწევა?

კვლევა

- რა სახის მტიცებულებები – ფაქტები, მაგალითები, ექსპერტთა მოსაზრებები – გამოგადგებათ ყველაზე მატეად თქვენს ნაშრომში განსახილველი საკითხის, მკითხველის და მიზნის გათვალისწინებით?
 - მოითხოვს თუ არა თქვენი დავალება ინფორმაციის წყაროების მოძიებას ან სხვა ისეთი კვლევის ჩატარებას, როგორცაა გამოკითხვა, ინტერვიუ ანდა ექსპერიმენტი?
 - დავალების მოთხოვნების გარდა, რა დამატებითი ინფორმაცია გჭირდებათ ნაშრომში განსახილველ საკითხზე? როგორ მოიპოვებთ მას?
 - წყაროების ციტირების რომელ სტილს გამოიყენებთ ნაშრომში?
-

სავარჯიშო N2.1: ქვემოთ მოცემულია ფსიქოლოგიის შესავლის კურსის ფარგლებში შესასრულებელი დავალება. რა მოთხოვნებს უყენებს ეს დავალება წერის პროცესის კომპონენტებს? ამ დავალების შესრულებისას როგორ უპასუხებდით ცხრილში ¹ მოცემულ კითხვებს?

როდის არის ფსიქოთერაპია ყველაზე ეფექტური? ანუ კლიენტის, თერაპევტისა და თეორიის რა მიმართების შემთხვევაში მიიღწევა დადებითი შედეგი? თქვენი პოზიციის, მოსაზრებებისა და დასკვნების გასამყარებლად ციტირებული უნდა იყოს შესაბამისი წყაროები. მოცულობა: 1500-1800 სიტყვა. ნაშრომი ელექტრონული ფოსტით უნდა გაიგზავნოს. ნაშრომები განიხილება პირველ ნოემბერს.

თემის შერჩევა და დაკონკრეტება. რომელ სფეროს განეკუთვნება ნაშრომი?

სწავლის პერიოდში მრავალი ნაშრომის დაწერა მოგიწევთ. წერილობითი დავალების მოცემისას შეიძლება დაგიკონკრეტონ თემა, ან არჩევანი თქვენ მოგანდონ; თუმცა, ნებისმიერ შემთხვევაში, ნაშრომის შექმნისას უნდა შესრულდეს შემდეგი პირობები:

- შერჩეული თემა უნდა შეესაბამებოდეს მიღებულ დავალებას;
- თემა არც ძალზე ზოგადი უნდა იყოს და არც მეტად კონკრეტული; უნდა შეესაბამებოდეს ნაშრომის მოცულობასა და შესრულების ვადებს;
- თემა უნდა გაინტერესებდეთ.

ნაშრომის თემის მისადაგება თქვენს ინტერესებსა და არსებულ გამოცდილებასთან

ზოგიერთი დავალება, როგორცაა, მაგალითად, ლაბორატორიული კვლევის ანგარიში ან შემთხვევის განხილვა პოლიტიკურ მეცნიერებაში, საკუთარი თავის წარმოჩენის მწირ საშუალებას იძლევა, თუმცა, ერთი შეხედვით, ძალზე ხისტ და მოსაწყენ საკითხებზე მუშაობის დროსაც შეგიძლიათ, გარკვეულწილად, თავისუფალი იყოთ, მაგალითად, თუ უნდა დაწეროთ ორი ნაცნობი ადამიანის შედარებითი დახასიათება, შესადარებელი ადამიანებისა და მათი შედარების ხერხების შერჩევა თქვენი პრეროგატივაა; ასევე, თქვენზეა დამოკიდებული, უბრალოდ დაწერთ დავალებას, თუ წერით ისიამოვნებთ და ბევრ ახალ თვისებასაც აღმოაჩენთ ამ ადამიანებში.

როდესაც დავალებაში არ არის თემა დაკონკრეტებული, ის თქვენს გამოცდილებასა და ინტერესთა სფეროში შეგიძლიათ მოიძიოთ. ქვემოთ მოცემულია სავარაუდო კითხვები, რომლებიც შეიძლება ნაშრომის თემის შერჩევისას გაჩნდეს.

- რომელი თემაა თქვენთვის ნაცნობი ან რომელი თემა გაინტერესებთ? ეს შეიძლება იყოს სპორტი, უმუშევრობა თქვენს ქალაქში, კლასიკური მუსიკა და ა.შ.
- უახლოეს წარსულში მონაწილეობა ხომ არ მიგიღიათ რომელიმე საინტერესო დისკუსიაში? ეს შეიძლება იყოს ცვლილებები ქალისა და მამაკაცის ურთიერთობაში, საუნივერსიტეტო სწავლების რეფორმირების წარმატებულობა, უნივერსიტეტში ფსიქოლოგიური სამსახურის არსებობის აუცილებლობა და ა.შ.
- რა წაიკითხეთ ან ნახეთ ამ ბოლო დროს? ეს შეიძლება იყოს ძალიან საინტერესო წიგნი, სასაცილო ფილმი, სკანდალური ტელეგადაცემა და ა.შ.
- რა გახარებთ ან რა გწყინთ? ეს შეიძლება იყოს თქვენი ჰობი, მეზობლების ქცევა, ხმაური ქუჩაში და ა.შ.

ნაშრომისთვის შერჩეული თემისა და შესასრულებელი დავალების შესაბამისებაში მოყვანა

დავალების მიღების შემდეგ ყურადღებით წაიკითხეთ ის და შეეცადეთ მის ადეკვატური თემა შეარჩიოთ. ამაში ქვემოთ მოცემული კითხვები დაგეხმარებათ.

- რას მოითხოვენ ჩემგან? მრავალი წერილობითი დავალება მოიცავს ისეთ სიტყვებს, როგორებიცაა *განიხილეთ, აღწერეთ, გააანალიზეთ, წარმოადგინეთ, მოახდინეთ ინტერპრეტაცია, ახსენით, განსაზღვრეთ, დაასაბუთეთ* ან *შეაფასეთ*. ეს სიტყვები მიგითითებენ, თუ როგორ უნდა მიუდგეთ თემას, როგორ აზროვნებას მოელიან თქვენგან და რა ზოგადი მიზანი უნდა დაისახოთ.
- ვისთვის წერთ? ზოგიერთ დავალებაში დაკონკრეტებულია მკითხველის ვინაობა, თუმცა, ჩვეულებისამებრ, თქვენ თავად უნდა განსაზღვროთ, თუ ვინ იქნება თქვენი მკითხველი – იქნება ეს მთელი საზოგადოება, თანაკურსელები, თქვენი უფროსი, ინსტრუქტორი, უნივერსიტეტის სტუდენტობა, რომელიმე სხვა ჯგუფი, თუ ინდივიდი.
- რა ტიპის კვლევა მოგეთხოვებათ? ზოგჯერ დავალებაში მითითებულია, თუ რა ტიპის ლიტერატურით უნდა ისარგებლოთ. ამ წყაროების გამოყენება ნაშრომის საკითხის მოსაძიებლად შეიძლება.
- საჭიროებს თუ არა დავალების თემა შემდგომ დაკონკრეტებას, რათა ნაშრომის მოცულობისა და შესრულების ვადების მოთხოვნები დააკმაყოფილოთ?

ნაშრომის თემის დაკონკრეტება

თუ დავალებათა უმრავლესობა (მაგალითად, ინტერნეტი, საპრეზიდენტო მმართველობის დადებითი და უარყოფითი მხარეები, ბავშვის განვითარების თავისებურებები და ა.შ.) კონკრეტული საკითხის არჩევის თავისუფლებას გაძლევთ, მასში დავალებები საკმაოდ ზოგადია ხოლმე. მცირე მოცულობის დავალების დასაწერად თქვენ მაქსიმალურად უნდა დააკონკრეტოთ თემა ისე, რომ ნაშრომში საკმარისად იყოს ფაქტები, მაგალითები და დეტალები, რომლებიც მას მნიშვნელოვანსა და საინტერესოს გახდის.

ცხრილში N22 მოცემულია მაგალითები, თუ როგორ არის შესაძლებელი საკმაოდ ზოგადი თემის რამდენიმე კონკრეტულ საკითხებად დაყოფა.

ცხრილი N22. ზოგადი თემის რამდენიმე კონკრეტულ საკითხად დაშლის მაგალითები

| ზოგადი თემა | კონკრეტული საკითხები |
|--|--|
| ინტერნეტი | <ul style="list-style-type: none">• „ონლაინ“ კომუნიკაციის უპირატესობები;• უნდა არეგულირებდეს თუ არა სახელმწიფო ვებ გვერდების შინაარსს;• რამდენად მონაწილეობს ინტერნეტი სოციალური და ეკონომიკური უთანასწორობის ფორმირებაში. |
| საზაფხულო სამუშაოები | <ul style="list-style-type: none">• საზაფხულო სამუშაოები არაპროფესიონალებისათვის;• როგორ მოვძებნოთ საზაფხულო სამუშაო;• რა შეიძლება გვასწავლოს საზაფხულო სამუშაომ. |
| სახელმწიფო დახმარებები სტუდენტებისათვის დახმარებები; | <ul style="list-style-type: none">• რომელ სტუდენტებს ეკუთვნით სახელმწიფო დახმარება;• სტუდენტებისათვის ხელმისაწვდომი სახელმწიფო დახმარებები;• რატომ უნდა დაეხმაროს (ან არ დაეხმაროს) მთავრობა სტუდენტებს. |

სავარჯიშო N2.2: ქვემოთ მოცემულია რამდენიმე ზოგადი წერილობითი დავალება.

საკუთარ ინტერესებსა და წაკითხულ მასალაზე დაყრდნობით, დააკონკრეტეთ თითოეული ზოგადი თემა.

1. ქალაქის გაზეთის რედაქტორისათვის მისაწერ წერილში აღწერეთ მოსახლეობის მიგრაციის გავლენა თქვენს ქალაქზე. *მოცულობა: ორი გვერდი, დრო: შეუზღუდავი.*
2. აკადემიური წერის კურსისთვის განიხილეთ, თუ როგორ ცვლის ინტერნეტის არსებობა პოპულატურას. *მოცულობა: სამი გვერდი, დრო: ერთი კვირა.*
3. სოციოლოგიის კურსისათვის შეისწავლეთ და გააანალიზეთ ადამიანთა კონკრეტული ჯგუფის ქცევის დინამიკა. *მოცულობა: შეუზღუდავი, დრო: ოთხი კვირა.*
4. აკადემიური წერის კურსისათვის წაკითხეთ და დაწერეთ საპასუხო ესე თქვენ მიერ შერჩეულ ნებისმიერ სტატიაზე. *მოცულობა: სამი გვერდი, დრო: ორი კვირა.*

მკითხველი

ვინ არის მკითხველი? რატომ წაკითხავს იგი თქვენს ნაშრომს? რა სურს და რას ელის იგი თქვენგან? ეს მნიშვნელოვანი კითხვებია წერისას და ყოველთვის მოგიწევთ მათზე პასუხის გაცემა (იმ შემთხვევების გარდა, როდესაც მხოლოდ საკუთარი თავისთვის წერთ), ვინაიდან წერა ყოველთვის მოიაზრებს ვიღაცასთან კომუნიკაციას ურთიერთობას.

შესასრულებელი ნაშრომი შეიძლება თავისთავად მოიაზრებდეს მკითხველს. მაგალითად, თუ საგაზეთო სტატიას წერთ, ეს შეიძლება გაზეთის რედაქტორი იყოს, სამეცნიერო ჟურნალში დასაბეჭდი სტატიის შემთხვევაში კი – სამეცნიერო საზოგადოება, რომელიც მოცემული საკითხითაა დაინტერესებული.

თუ შესასრულებელი ნაშრომი არ მოიაზრებს მკითხველს, თქვენ თავად შეგიძლიათ სავარაუდო მკითხველის განსაზღვრა. მაგალითად, აღწერილობითი ტექსტის მკითხველი შეიძლება თქვენი ჯგუფელები, მეგობრები ან მშობლები იყვნენ.

ნებისმიერ შემთხვევაში, ვინც არ უნდა იყოს თქვენი მკითხველი, მისი განსაზღვრა ყოველთვის დაგეხმარებათ სათქმელის ფორმულირებაში, სათანადო სტილის, სიტყვებისა და ფრაზების არჩევაში.

მკითხველის მოთხოვნები

თქვენ, როგორც მკითხველმა, იცით, რომ მკითხველს სჭირდება:

- *კონტექსტი*: კავშირი თქვენს ნაშრომში წაკითხულს, საკუთარ ცოდნასა და გამოცდილებას შორის;
- *პროგნოზირება*: ავტორის მიზნისა და ამ მიზნის მიღწევის გზების ცოდნა;
- *ინფორმაცია*: კონკრეტული ფაქტები, მაგალითები და სხვა დეტალები, რომლებიც საკითხს გასაგებს, ხელშესახებს, საინტერესოსა და დამაჯერებელს ხდიან;
- *პატივისცემა*: განცდა იმისა, რომ ავტორი პატივს სცემს მკითხველის შეხედულებებს, ღირებულებებს და რწმენას, მის გამოცდილებასა და გონებრივ შესაძლებლობებს;
- *ხმა, ტონი*: განცდა იმისა, რომ ავტორი რეალური, ცოცხალი ადამიანია;
- *ლაკონურობა და სიცხადე*: ნაშრომში არ უნდა იყოს გაუგებრობები და შეცდომები.

აკადემიურ წერაში მკითხველის ინტერესებისა და თავისებურებების გათვალისწინება ერთ-ერთი აუცილებელი მოთხოვნაა, რომელსაც ნაშრომი უნდა აკმაყოფილებდეს, რადგან მკითხველის თავისებურება მნიშვნელოვანწილად განაპირობებს ნაშრომის შინაარსს, სტრუქტურასა და ტონს. ცხრილში N2.3 მოცემულია კითხვები, რომლებიც მკითხველის ტიპის განსაზღვრისთვის გამოგადგებათ.

გაითვალისწინეთ მკითხველი

მკითხველის გათვალისწინება თქვენ მიერ შექმნილი ნაშრომის სამ ძირითად ელემენტზე იმოქმედებს; ეს ელემენტებია:

- კონკრეტული ინფორმაცია, რომელსაც მკითხველის ყურადღების მისაპყრობად და შესანარჩუნებლად იყენებთ და რომელიც მკითხველს თქვენი დასკვნების მართებულობაში არწმუნებს. ეს ინფორმაცია შეიძლება შედგებოდეს კონკრეტული დეტალებისგან, ფაქტებისგან, მაგალითებისგან ან ნებისმიერი სხვა თვალსაჩინოებისგან, რომელიც გაამყარებს და გასაგებს გახდის თქვენს მოსაზრებებს და, ამასთანავე, მკითხველის გამოცდილების, კონკრეტული ინტერესებისა და მიკერძოებების შესაბამისი იქნება.
- როლი, რომელსაც ირჩევთ მკითხველთან მიმართებაში. თქვენი მიზნიდან და განსახილველი საკითხისადმი დამოკიდებულებიდან გამომდინარე, თქვენ გენდომებათ, რომ მკითხველმა გარკვეული ხედვის კუთხიდან აღგიქვით თქვენ და თქვენი დამოკიდებულება. შესაძლო როლი მრავალგვარია. ეს შეიძლება იყოს, მაგალითად, პორტრეტისტი, მთხრობელი, ლექტორი, დამცველი, ინტერპრეტატორი და ა.შ.
- ტონი, რომელსაც იყენებთ. ტონს წერისას იგივე დატვირთვა აქვს, რაც საუბრისას – ფურცელზე დაწერილი სიტყვები და წინადადებების სტრუქტურა ისეთსავე ინფორმაციას შეიცავს, როგორსაც ხმის ტემბრი და სიმაღლე. წერის პროცესიდან და თქვენი მოსაზრებებიდან

გამომდინარე, მკითხველი ელის, რომ თქვენი ტონი ფორმალური ან არაფორმალური იქნება. ნაშრომში ასახული განწყობა შეიძლება სერიოზული, მშვიდი, ამაღელვებელი, გამაღიზიანებელი ან სასიხარულო იყოს.

ცხრილი N2.3. კითხვები, რომლებიც მკითხველის ტიპის განსაზღვრაში დაგეხმარებათ

- ვინ არის ჩემი მკითხველი?
- რატომ წაიკითხავს მკითხველი ჩემს ნაშრომს? რას ელის ის?
- რა მსურს, რომ მკითხველმა იცოდეს ან მოიმოქმედოს ჩემი ნაშრომის წაკითხვის შემდეგ და როგორ გავაგებინო მას ეს?
- როგორი მკითხველისთვისაა განკუთვნილი ჩემი ნაშრომის თემა და მიზანი? მაგალითად:
 - ასაკი ან სქესი;
 - საქმიანობა: სტუდენტები, კოლეგები და ა.შ.
 - სოციალური ან ეკონომიკური სტატუსი: მოზარდები, მანქანის მყიდველები, პოტენციური დამქირავებლები და ა.შ.
 - განათლება: მოსწავლე, სტუდენტი, უმაღლესი განათლების მქონე და ა.შ.
 - ეთნიკური კუთვნილება: აფრიკელი, კავკასიელი და ა.შ.
 - პოლიტიკური და/ან რელიგიური კუთვნილება, მორალური ღირებულებები და რწმენა: მემარჯვენე, კონსერვატორი, ქრისტიანი. ზუდისტი და ა.შ.
 - ჰობი და ინტერესები: ნადირობა, კოლექციონერობა, ხელსაქმე და ა.შ.
- რა გავლენას მოახდენს მკითხველის მახასიათებლები საკითხისადმი მის დამოკიდებულებაზე?
- ამჟამად რა იცის ან რა არ იცის მკითხველმა ჩემ მიერ წარდგენილი საკითხის შესახებ? რამდენად დიდი მასალა უნდა მივაწოდო მას?
- თუ ჩემ მიერ წარდგენილი საკითხი სპეციფიკური ენის ან ტერმინების გამოყენებას საჭიროებს, რამდენად შემოიძლია მათი გამოყენება ან განმარტება?
- რომელმა მოსაზრებებმა, იდეებმა ან ინფორმაციამ შეიძლება გააკვირვოს მკითხველი? ააღელვოს? შეურაცხავს? რა უნდა გავაკეთო ამ დროს?
- რა შეიძლება ესმოდეს მკითხველს არასწორად ჩემ მიერ წარდგენილ საკითხთან ან ჩემეულ ხედვასთან დაკავშირებით? როგორ შემიძლია ამის გამოსწორება?
- რა ურთიერთობა მაქვს მკითხველთან? რამდენად ფორმალურ ან არაფორმალურ ნაწერს მოეღოს იგი ჩემგან? რა როლი და როგორი ტონი უნდა შევარჩიო?
- როგორ მოეპყრობა მკითხველი ჩემს ნაშრომს? უნდა ველოდო, რომ იგი თითოეულ სიტყვას გულდასმით წაიკითხავს და ზედმიწევნით გაიაზრებს, მხოლოდ გადახედავს ახალი ინფორმაციის მოსაძიებლად თუ მხოლოდ დასკვნებს გაითვალისწინებს? როგორ უნდა ჩამოვაყალიბო სათაურები, შეჯამება და სხვა ელემენტები?

სავარჯიშო N2.3: ქვემოთ მოცემული თემებიდან აირჩიეთ ერთი და თითოეული ტიპის მკითხველისთვის უპასუხეთ ცხრილში 13 მოცემულ კითხვებს. განსაზღვრეთ ოთხი მოსაზრება, რომელსაც ნაშრომში მოიტანდით, შეარჩიეთ როლი და ტონი თითოეული ტიპის მკითხველისთვის.

1. მოწვევის გავლენა. მკითხველი: საშუალო სკოლის მოსწავლეები და მოზრდილი მწეველები;
2. თქვენი მოსაზრება სოციალური დაზღვევის შესახებ. მკითხველი: დაზღვევის მქონე ინდივიდები და დაზღვევის არმქონე ინდივიდები, რომლებიც არ ენდობიან სოციალურ დაზღვევას;
3. რატომ უნდა გაიყვანონ ეზოდან თქვენმა მეზობლებმა ავტოავარიამი დამტვრეული მანქანა. მკითხველი: თქვენი მეზობლები და რაიონის გამგებელი.

მიზნის განსაზღვრა

წერის დროს მიზანი უმთავრესია. კონკრეტულ მკითხველს კონკრეტულ საკითხზე ესაუბრებით. მიზანში მოიაზრება ის კონკრეტული სიტუაცია, რომელშიც თქვენ მუშაობთ და ის, რისი მიღწევის იმედიც გაქვთ.

განსაზღვრეთ ზოგადი მიზანი

მიზანი შეიძლება იყოს გართობა, თვითგამოხატვა, ახსნა ან დარწმუნება (იხ. ცხრილი N2.4). ეს მიზნები ერთ ნაშრომში შეიძლება გარკვეულწილად თანხვედრად იქონიებდნენ კიდეც ერთმანეთს, მაგრამ ერთ-ერთი მათგანი მაინც წამყვანია ხოლმე. ძირითადია ის რომელიც გავლენას ახდენს თემის მიმართულეობაზე, შერჩეული დამასაბუთებელი ელემენტების თავისებურებებსა და გამოყენებულ სიტყვებზეც კი. სწავლის პროცესში შესასრულებელი წერილობითი ნაშრომების მიზანი, ძირითადად, ახსნა და დარწმუნებაა.

ცხრილი N2.4. წერის ზოგადი მიზნები

- მკითხველის გართობა;
- თქვენი გრძნობებისა თუ მოსაზრებების გამოხატვა;
- მკითხველისათვის რაიმეს ახსნა (ჩვენება);
- მკითხველის დარწმუნება თქვენი მოსაზრების (არგუმენტების) სისწორეში და მისი თქვენს პოზიციასზე გადმოყვანა

• ნაშრომს, რომლის ძირითადი მიზანი მკითხველისთვის რაღაცის ახსნაა, **ახსნითს** უწოდებენ. ამ ტიპის ნაშრომში მაგალითების, ფაქტებისა და სხვა თვალსაჩინო მტკიცებულებების გამოყენებით ავტორი მკითხველს წარუდგენს მოცემულ საკითხს ისე, რომ მკითხველმა შეძლოს ამ საკითხის გაგება. ახსნითი ნაშრომისთვის ნებისმიერი საკითხი შეიძლება გამოდგეს. მაგალითად, როგორ მოემზადონ აბიტურიენტები მისაღები გამოცდებისთვის, რა ხდება, როდესაც ცაზე ელვა გამოჩნდება, რა პროცესი უდევს საფუძვლად ბავშვის მიერ ენის ათვისებას და ა.შ. ამ ტიპის ნაშრომებს ხშირად შევხვდებით გაზეთებში, ჟურნალებსა და სახელმძღვანელოებში.

• ნაშრომს, რომლის ძირითადი მიზანი დარწმუნებაა, **არგუმენტირებულს** უწოდებენ. ამ ტიპის ნაშრომში მაგალითების, ფაქტებისა და სხვა თვალსაჩინო მტკიცებულებების გამოყენებით ავტორი ამყარებს, ასაბუთებს თავის პოზიციას რაიმე საკამათო საკითხებთან დაკავშირებით ისე, რომ მკითხველმა, სულ მცირე, უნდა განიხილოს მაინც მისი მოსაზრება, უკეთეს შემთხვევაში კი, დაეთანხმოს. არგუმენტირებული ნაშრომის მაგალითი შეიძლება იყოს სტატია საგზაო მოძრაობის წესების დარღვევისათვის ჯარიმის ოდენობის გაზრდის მართებულობის შესახებ, რომელიმე გრანტის კონკურსში შეტანილი კვლევის პროექტი და ა.შ.

განსაზღვრეთ კონკრეტული მიზანი

ნაშრომის ზოგადი მიზანი უფრო კონკრეტულად შეიძლება გამოიხატოს, რაც ნაშრომის კონკრეტული საკითხისა და მოსალოდნელი შედეგის განსაზღვრას გულისხმობს, მაგალითად. ახსნა იმისა, თუ რა ეტაპი უნდა გაიაროს აბიტურიენტმა ეროვნულ გამოცდებამდე. მკითხველის დარწმუნება, რომ საგზაო მოძრაობის წესების დარღვევისთვის ჯარიმის ოდენობის გაზრდა ხელს შეუწყობს ავტოსაგზაო შემთხვევების რაოდენობის შემცირებას.

თუ ისეთი დავალება მიიღეთ, რომელშიც არ არის მიზანი განსაზღვრული, შეეცადეთ, განსაზღვროთ ის. ნუ აღელდებით, თუ ამას ვერ შეძლებთ წერის დაწყებამდე, ვინაიდან ნაშრომის მიზანი ხშირად მხოლოდ მონახაზის გაკეთებისას გამოიხატება ხოლმე (Fowler H.R; Aaron J.E & Anderson D., 2000)

სავარჯიშო N2.4: სავარჯიშოში **N2.2** მოცემული ზოგადი თემების დაკონკრეტებით მიღებულ თითოეულ საკითხს შეურჩიეთ ზოგადი მიზანი (გართობა, თვითგამოხატვა, ახსნა, დარწმუნება) და შეეცადეთ, განსაზღვროთ კონკრეტული მიზანიც.

დაგეგმვა: წერისათვის მოსამზადებელი ეტაპი

წერის პროცესის შეფასების შემდეგ (ან შეფასების პროცესში) თქვენ იდეების გენერირებასა და ნაშრომისთვის გამოსადეგი ინფორმაციის შეგროვებას იწყებთ. ამასთან, გარკვეულწილად თქვენი აზრების მოწესრიგებასაც ცდილობთ, რათა მკითხველმა ისინი ისე მიიღოს, როგორც თქვენ გსურთ.

იდეების გენერირება

ზოგჯერ წერილობითი დავალება ძალზე მარტივია: იდეები წყალივით მოედინება და ფურცელზე ან ეკრანზე იოლად გადადის, ზოგჯერ კი თავში იმდენად არაფერი მოგდით, რომ საერთოდ ვერ წერთ. ასეთ მომენტებში მოლოდინის იდეების გენერირების მეთოდების გამოყენება სჯობს. შეგიძლიათ გააკეთოთ ყველაფერი, რაც თქვენ სატანადო განწყობას შეგიქმნით, მაგალითად, დახატოთ ან ფოტოები გადაიღოთ, ან სხვა.

ქვემოთ იდეების გენერირების რამდენიმე მეთოდს განვიხილავთ. ზოგიერთი მათგანი შეიძლება გამოგადგეთ მანამ, სანამ თემას შეარჩევდეთ, წერის დაწყებამდე, ზოგიერთი კი – წერისას. გახსოვდეთ, რომ, რომელი მეთოდიც არ უნდა გამოიყენოთ, ეს წერილობით უნდა გააკეთოთ და არა ზეპირად, თქვენს წარმოსახვაში.

იდეების გენერირების მეთოდების ჩამონათვალი წარმოდგენილია ცხრილში N2.5.

ცხრილი N2.5. იდეების გენერირების მეთოდები

- დღიური
- გარშემომყოფებზე დაკვირვება
- თავისუფალი წერა
- გონებრივი იერიში
- დაჯგუფება
- კითხვები

დღიური

დღიური რომელშიც აზრებსა და დაკვირვებებს ჩაიწერთ, შესაძლოა იდეების კარგი წყარო გახდეს. ასეთ დღიურში ყოველდღიური აქტივობებისა და მოვლენების ნაცვლად იდეები და მოსაზრებებია ასახული.

დღიური უპირატესობა ისაა, რომ მასში მხოლოდ თქვენთვის წეროთ, რაც იმას ნიშნავს, რომ თქვენ არ გიწევთ იდეების ორგანიზებაზე, გრამატიკულად გამართული წერისა და სხვა მოთხოვნების შესრულებაზე ზრუნვა. დღიურში არ ითვალისწინებთ მკითხველს, რომელიც შეაფასებდა თქვენს ნააზრევსა და გადმოცემის უნარებს.

შესაძლოა ორი ტიპის დღიურის წარმოება: – (1) წაკითხულის დღიური, რომელშიც კრიტიკულად აზროვნებთ (წერილობით) იმის შესახებ, რასაც კითხულობთ და (2) კვლევის დღიური, რომელშიც კვლევითი პროექტის განხორციელებისას თქვენს იდეებსა და აქტივობებს იწერთ.

გარშემომყოფებზე დაკვირვება

ზოგჯერ კარგი თემის ან იდეების მიგნება ჩვეულებრივ ცხოვრებისეულ გარემოშიც შესაძლებელია, რისთვისაც გარემოს ყურადღებით დათვალიერებაა საჭირო. მაგალითად, ავტობუსში შეიძლება მგზავრებს დააკვირდეთ: – რომელიმე მგზავრი ხომ არ გამოირჩევა სხვებისგან? რას შეიძლება ფიქრობდეს მძღოლი? დაკვირვებისას შეიძლება ჩანაწერები აწარმოოთ, ფაქტები გადაიღოთ, შემდეგ კი დაალაგოთ და დაახარისხოთ შეგროვილი მასალა და რაიმე საინტერესო აღმოაჩინოთ (Fowler H.R; Aaron J.E & Anderson D., 2000).

წერის პროცესის შეფასების შემდეგ ხშირად მაინც ძნელია წერის რეალურად დაწყება. ამ სირთულის დასაძლევად გამოიყენება კონკრეტული მეთოდები. ქვემოთ მოცემულია იდეების გენერირებისთვის გამოსადეგი ზოგიერთი მეთოდი. ისინი გამოგადგებათ მაშინ, როდესაც პირველად დაიწყებთ ფიქრს თემის შესახებ და ყოველთვის, როდესაც იდეები შემოგაკლდებათ. აქვე უნდა აღინიშნოს, რომ არაა აუცილებელი ყოველ ჯერზე ქვემოთ აღწერილი ყველა მეთოდის ერთდროულად გამოყენება. ისინი ურთიერთშენაცვლებადი და ურთიერთშემავსებელი შეიძლება იყოს ყოველ კონკრეტულ შემთხვევაში. თქვენ ირჩევთ იმ მეთოდს, რომელიც უფრო მოსახერხებელია თქვენთვის ყოველ კონკრეტულ სიტუაციაში.

გონებრივი იერიში

გონებრივი იერიში იდეების ერთმანეთთან დაკავშირებისა და აზროვნების სტიმულირების საშუალებაა. გონებრივი იერიში გულისხმობს ერთი სიტყვით ან ფრაზით დაწყებას და აზრების ნებისმიერი, თავისუფალი მიმართულებით გაშლას. გარკვეული დროის მანძილზე ნუ ცდილობთ, რომ ლოგიკურად იფიქროთ და შეეცადეთ, შეძლებისდაგვარად სწრაფად ჩამოწეროთ ნებისმიერი იდეა ან აზრი, რომელიც თავში მოგივათ, მათი გადახედვისა და წესრიგში მოყვანის გარეშე. გარკვეული დროის შემდეგ გადახედეთ ჩამოწერილ იდეებს და ნახეთ, უკავშირდება თუ არა ერთმანეთს რამდენიმე იდეა და რამდენად შესაძლებელია მათი დაჯგუფება. თუ მოახერხებთ ამის გაკეთებას, იდეების დაჯგუფება მოგაწვდით თემას ან სფეროს, რომელზეც შეძლებთ წერას. გონებრივი იერიშის გამოყენება შეგიძლიათ ერთი კონკრეტული თემის ან დაუმთავრებელ ნაშრომში მეტი მაგალითების მოძიებისთვის (Smalley R.L., Ruetten M. K & Kozirev J.R., 2000).

ქვემოთ მოცემულია გონებრივი იერიშის მაგალითი. სტუდენტმა გონებრივი იერიშით ჩამოწერილი იდეების ჩამონათვალში ვარსკვლავით (*) აღნიშნა ის იდეები, რომელთაც გამოიყენებს უნივერსიტეტში სასწავლო პროცესის აღწერისას.

სასწავლო პროცესი უნივერსიტეტში

| | | |
|------------|------------|-------------|
| თეთრი | ფაკულტეტი | * ლექტორები |
| აუდიტორია | ბალი | * გამოცდები |
| * ლექცია | * სტუდენტი | ცარცი |
| * შეფასება | კედელი | *სილაბუსი |
| ტაძარი | მეგობრები | |
| დიდი | კიბეები | |

სავარჯიშო N2.5: ქვემოთ ჩამოთვლილი თემებიდან გონებრივი იერიშისთვის აირჩიეთ 1 ან 2 მათგანი და სწრაფად იმუშავეთ 15 წუთის მანძილზე. შემდეგ დამოუკიდებლად დააჯგუფეთ იდეები. შეადარეთ თქვენ მიერ გამოყოფილი ჯგუფები სხვებისას. ყურადღება მიაქციეთ, რომ სხვადასხვა ავტორი ერთი და იმავე თემის სხვადასხვა ასპექტზე ამახვილებს ყურადღებას.

- | | |
|----------------|----------------|
| • უნივერსიტეტი | • სიყვარული |
| • მოგზაურობა | • მეხსიერება |
| • მეგობრობა | • სტრესი |
| • ბედნიერება | • კომპიუტერები |
| | • ავტომობილები |

თავისუფალი წერა

თავისუფალი წერა შეუჩერებლად წერაა. ეს ნიშნავს, რომ წერთ იმას, რაც თავში მოგდით იმაზე ფიქრის გარეშე, თუ რამდენად კარგად და სწორად წერთ. ამ მეთოდის მიზანია თქვენი გონების გათავისუფლება ემოციებისგან. ამიტომ თავისუფალი წერის დროს ნუ გაწყვეტთ იდეათა და აზრთა ნაკადს. ზუსტად ისე ჩაწერეთ ისინი, როგორც თავში მოგდით. ნუ დაბრუნდებით უკან

და ნუ გადაიკითხავთ. თავისუფალი წერის დროს დაისახეთ მიზანი, მაგალითად, წეროთ 15 წუთი ან დაწეროთ 5 გვერდი. შემდეგ წერეთ უწყვეტად მანამ, სანამ არ მიაღწევთ დასახულ მიზანს. დასრულების შემდეგ გადაიკითხეთ ნაწერი და მოძებნეთ საინტერესო იდეები, რომლებიც, შესაძლოა, სასარგებლო აღმოჩნდეს თქვენთვის (Smalley R.L, Ruetten M. K & Kozirev J.R, 2000).

ქვემოთ მოცემულია თავისუფალი წერის მაგალითი.

ჩემი პირველი დღე უნივერსიტეტში

მახსოვს, როგორ დავიკარგე უნივერსიტეტის კორპუსში. 17 წლის ვიყავი. ძალიან ველავდი... არავის ვიცნობდი. რომელიღაც სართულზე აღმოვჩნდი. დიდი კიბეები...

შოთა რუსთაველის ბიუსტი... თუ არა? არ მახსოვს. შეიძლება, რაღაც საინტერესო დავინახე. ამის შემდეგ მხოლოდ ის მახსოვს, რომ კიბის თავთან ჩემნაირი დაბნეული ბავშვები იდგნენ. გამიხარდა მათი დანახვა. ჯინსები მეცვა. მეც იმ ბავშვებთან დავდექი. აუდიტორიას ეძებდნენ. ისე ველავდი, არ ვიცი, რატომ, აღარ მახსოვს, როგორ აღმოვჩნდი ლექციაზე...

სავარჯიშო N2.6: აირჩიეთ ერთ-ერთი თემა; თავისუფალი წერა, 5 წუთი.

- ჩემი საუკეთესო მეგობარი
- უნივერსიტეტი
- ქართული ტრადიციები
- ჩემი სკოლა
- ბავშვობის ყველაზე ნათელი მოგონება
- ჩემი საყვარელი საქმე

კითხვები

როდესაც იწერება საგაზეთო სტატიები, პირველსავე წინადადებაში ავტორები ცდილობენ უპასუხოთ შემდეგ კითხვებს: – ვინ, რა, როდის, სად, რატომ და ხანდახან როგორ. თქვენ იმავე კითხვების გამოყენება შეგიძლიათ ნაშრომისთვის მასალის მოსაგროვებლად. ამ კითხვების დასმა თქვენი თემის სხვადასხვა მხრიდან დანახვისა და თქვენი პოზიციის უკეთ გარკვევის საშუალებას მოგცემთ. ამ მეთოდის გამოყენების შემთხვევაში დაწერეთ რაც შეიძლება ბევრი კითხვა. შემდეგ თითოეულ მათგანს შეძლებისდაგვარად სრული პასუხი გაეცით (Smalley R.L, Ruetten M. K & Kozirev J.R, 2000).

ქვემოთ მოცემულია კითხვების მაგალითები, რომელთაც ჟურნალისტი სვამს სიუჟეტის მომზადების პროცესში.

| | |
|-------------------|--------------|
| ვინ? | სად მოხდა? |
| რა მოხდა? | რატომ მოხდა? |
| რა შედეგი მიიღეს? | როგორ მოხდა? |
| როდის მოხდა? | |

ეს კითხვები შეიძლება მაშინაც გამოგადგეთ, როდესაც ნაშრომის თემის არჩევას ცდილობთ, განსაკუთრებით კი მაშინ, როდესაც რაღაცის თხრობას ისახავთ მიზნად ან მოვლენის მიზეზებსა და შედეგებზე გსურთ საუბარი (Smalley R.L, Ruetten M. K & Kozirev J.R, 2000).

მიუხედავად იმისა, რომ ყველა ეს შეკითხვა ერთი მოვლენის შესახებ ინფორმაციის მოგროვებისთვისაა მოწოდებული, კონკრეტული დავალების თავისებურებიდან გამომდინარე, შესაძლებელია თქვენ მხოლოდ ზოგიერთი მათგანი დაგჭირდეთ. მაგალითად (Fowler H.R; Aaron J. E. & Anderson D., 2000):

როგორ მოხდა? თუ თქვენი დავალება თხრობას მოითხოვს, მაშინ თქვენმა ნაშრომმა უნდა უპასუხოთ ამ კითხვას და ამბავი ქრონოლოგიურად უნდა დაალაგოთ, მაგალითად,

საქართველო-იტალიის ნაკრები გუნდების შეხვედრა ფეხბურთში ან მეორე მსოფლიო ომის დაწყება.

როგორ ფიზიკური მახასიათებლები აქვს (გარეგნობა, სუნი, გემო, ხმა, გრძნობა)? პიროვნების, ადგილის, ნივთის ან გრძნობების აღწერისას კონკრეტული გარეგნული მახასიათებლები უნდა გამოიყენოთ, მაგალითად, მეგობრის, საყვარელი ადგილისა თუ შენობის აღწერა.

რა მიზეზები არსებობს? რა მაგალითების დასახელება შესაძლებელია? განსახილველი საკითხის ილუსტრაცია ერთი, ან მეტი მაგალითის (ბავშვთა სახლიდან ბავშვის შვილად აყვანის მცდელობა, სამი სატელევიზიო სერიალის დასახელება) მოყვანას, ან ლოგიკურ დასაბუთებას (ძირითად საგნად პოლიტიკური მეცნიერებების არჩევის სამი მიზეზი, ქუჩაში მოძრაობის წესების დაცვის აუცილებლობის დამასაბუთებელი ოთხი მიზეზი) გულისხმობს.

რასთან გაქვთ საქმე? რას გულისხმობს ის და რას გამოიციხავს? ეს კითხვები განსაზღვრების ან განმარტებისთვის დაგჭირდებათ. ნაშრომში ისეთი აბსტრაქტული ცნებები, როგორებიცაა, მაგალითად, სამართალი, მეგობრობა, ხელოვნება განსაკუთრებულ განმარტებებს საჭიროებენ.

რა მახასიათებლები აქვს? ანალიზის შემთხვევაში საკითხი ნაწილებად, ელემენტებად იშლება და მათ შორის არსებული მიმართებების გარჩევა ხდება. ანალიზის პირველი ეტაპი კრიტიკულად ფიქრია.

რამდენად ჰგავს ან განსხვავდება ის სხვებისგან? შედარებისას იდებებს, საგნებს, ადამიანებს, ადგილებსა და ა.შ. შორის მსგავსებები და განსხვავებები განიხილება, მაგალითად, განსხვავება პრეზიდენტობის ორ კანდიდატს შორის, ორ კომპიუტერულ სისტემას შორის მსგავსებები.

შეიძლება თუ არა მისი შედარება მკითხველისთვის ნაცნობ სხვა საგანთან? ეს კითხვა ანალოგიის შემთხვევაში ჩნდება. ანალოგია ხშირად გამოიყენება მკითხველისთვის უცნობი თემის (მაგალითად, მთავრობის სტრუქტურის) ახსნისას ნაცნობ თემაზე (მაგალითად, ოჯახის სტრუქტურაზე) მითითებით.

რატომ ხდება ეს, ან რას იწვევს? მიზეზ-შედეგობრივი ანალიზისას უნდა აიხსნას, თუ რატომ მოხდა რაღაც, ან რა შედეგები გამოიწვია, ანდა ორივე ერთად. მაგალითად, დეპრესიის განვითარების მიზეზები, ან როგორ აისახა სასამართლოს მიერ გამოტანილი განაჩენი ბრალდებულის ოჯახის წევრებზე.

როგორ კეთდება? როგორ მუშაობს? პროცესის ანალიზისას ახსნილია, თუ როგორ სრულდება რაღაც. მაგალითად, როგორ დაიწეროს არგუმენტირებული ესე, ანდა როგორ ხდება რაღაც (როგორ იზრდება მცენარე, როგორ მუშაობს კომპიუტერი).

სავარჯიშო N2.7: სავარჯიშოში N2.5 ჩამოთვლილი თემებიდან აირჩიეთ ან თავად მოიფიქრეთ ერთი თემა. შემდეგ ჩამოწერეთ მაქსიმალურად ბევრი კითხვა და უპასუხეთ მათ.

დაჯგუფება/ასოციაციური კავშირების რუკა

დაჯგუფება თქვენი იდეების ვიზუალური რუკის შექმნის პროცესია. ის გათავისუფლებთ მკაცრად სწორხაზოვანი თანმიმდევრობისგან. ამრიგად, ის უფრო კრეატიული ფიქრისა და ახალი კავშირების დამყარების საშუალებას იძლევა. ამ მეთოდის გამოყენებისას დაიწყეთ იმით, რომ შუა ფურცელზე დახაზეთ მართკუთხედი და მასში ჩაწერეთ არჩეული თემა. შემდეგ დახაზეთ მეორე მართკუთხედი, მასში თემასთან დაკავშირებული იდეა ჩაწერეთ და ხაზით შეაერთეთ თემის მართკუთხედთან. შემდეგ ამ იდეასთან ასოცირებული იდეები დაწერეთ, ისინიც შემოხაზეთ და შეაერთეთ წინა იდეასთან. განაგრძეთ მანამ, სანამ იდეები არ გამოგლევათ. როდესაც დაასრულებთ, შეისწავლეთ თქვენ მიერ შექმნილი რუკა, რათა კიდევ გაგიჩნდეთ ახალი შეხედულებები თქვენი თემის ირგვლივ და დაინახოთ იდეათა ურთიერთდამოკიდებულება (Smalley R.L., Ruetten M. K & Kozirev J.R., 2000).

ქვემოთ მოცემულია დაჯგუფების ანუ ასოციაციური კავშირების რუკის მაგალითი (იხ. სურათი 12.1). ავტორს შეუძლია ესეს დაწერა თსუ სოციალურ და პოლიტიკურ მეცნიერებათა ფაკულტეტის სტრუქტურის შესახებ.

მონახაზის შედგენა

მონახაზის შედგენა აზნაცის ან ესეს რეალურად წერის პროცესია. მას შემდეგ, რაც მასალას შეაგროვებთ და ზოგად გეგმას დასახავთ, თქვენ მზად ხართ საწერად. პირველი მონახაზის წერისას მიყვებით უკვე შედგენილ ზოგად გეგმას. პირველი მონახაზის წერისას ყურადღება აზრების ფურცელზე გადატანაზე გაამახვილეთ. ამ ეტაპზე ტექსტის გრამატიკულ სისწორეზე ზედმეტად ნუ იღელვებთ. ნაწერის მოცულობიდან გამომდინარე, შეიძლება რამდენჯერმე სცადოთ მისი დაწერა.

გადასინჯვა

პირველი მონახაზი რეალურად მხოლოდ პირველი ნაბიჯია საბოლოო ნაშრომისაკენ. რეალური მუშაობა მხოლოდ მისი დასრულების შემდეგ იწყება. წარმატებულმა მწერალმა იცის, რომ წერის პროცესი, ძირითადად, გადასინჯვის პროცესია. ამრიგად, თუ თქვენ წერთ, ნაწერის გადასინჯვას დრო უნდა დაუთმოთ. გადასინჯვა, როგორც წესი, ორ ნაწილად იყოფა: – (1) რევიზირება/გადამუშავება ანუ აზნაცისა თუ ესეს შინაარსის შეცვლა და ორგანიზება და (2) მასში სიტყვებისა და წინადადებების რედაქტირება.

რევიზირება/გადამუშავება

გადამუშავება ნაწერის ხელახალი გააზრება ან გადახედვაა. წერისთვის მოსამზადებელ და მონახაზის შექმნის ეტაპებზე, ძირითადად, იდეების მოძიებასა და მათ გადმოცემაზე ხართ ორიენტირებული. ახლა ყურადღება მსჯელობის განვითარებაზე უნდა გადაიტანოთ. თქვენ უნდა შეაფასოთ თქვენი ნაწერი. ძალიან კარგი იქნება, თუ თქვენ გარდა კიდევ ვინმე წაიკითხავს მონახაზს და უკუკავშირს მოგცემთ. უკუკავშირის მიღების შემდეგ შეგიძლიათ გადაწყვიტოთ, რა სახის ცვლილებები შეიტანოთ ნაწერში. ქვემოთ მოცემულია გადამუშავების ძირითადი გზები:

1. *დამატება.* შეიძლება დაამატოთ მასალა იდეის განსამტკიცებლად, ან დაამატოთ წინადადებები და ფრაზები იდეების ერთმანეთთან დასაკავშირებლად.
2. *შემოკლება.* შეიძლება შეამოაკლოთ ის ნაწილი, რომელიც არ უკავშირდება თემას ან იმეორებს უკვე ნათქვამს.
3. *ჩანაცვლება.* შეიძლება დაგჭირდეთ შემოკლებული ნაწილების ჩანაცვლება.
4. *მასალის თანმიმდევრობის შეცვლა.* შეიძლება მოგინდეთ წინადადებების ან აზნაცების თანმიმდევრობის შეცვლა.

სავარჯიშო N2.8: მე-5 სავარჯიშოში ჩამოთვლილი თემებიდან აირჩიეთ ან თავად მოიფიქრეთ ერთი თემა. შემდეგ ასოციაციური რუკის გამოყენებით გამოსახეთ თქვენი იდეები. დაიწყეთ იმით, რომ ფურცლის შუაში წრეში ჩაწერეთ თემა და იმუშავეთ მის ირგვლივ.

რედაქტირება

გადამუშავებისას თქვენი იდეების გაძლიერებასა და განმტკიცებაზე ხართ ორიენტირებულნი, რაც ნაწერის შინაარსს უკავშირდება. როდესაც ბოლომდე კმაყოფილი დარჩებით ნაწერის შინაარსით, ყურადღება იმ ფორმას უნდა მიაქციოთ, რომლითაც გადმოსცემთ თქვენს მოსაზრებებს. ამ თვალსაზრისით, შეილება ზოგიერთი წინადადების პერიფრაზირება ანუ რედაქტირება დაგჭირდეთ. მოახდინეთ იმ წინადადებების პერიფრაზირება, რომლებიც ბუნდოვანი ან არაზუსტია. შემდეგ გრამატიკულად გამართეთ წინადადებები.

ბოლო ეტაპია ნაწერის კორექტურა. გადაიკითხოთ ნაწერი და ნახეთ, რაიმე შეცდომა ხომ არ არის გრამატიკაში, სიტყვების მართლწერაში ან პუნქტუაციაში, ასოები ხომ არ გაქვთ გამორჩენილი.

გახსოვდეთ, რომ წერის პროცესი ფლექსიბური, მოქნილი პროცესია. თქვენ სქემატურად, მშრალად არ უნდა მისდით ამ პროცესის აღწერილ საფეხურებს. პირიქით, უნდა შეძლოთ საფეხურიდან

საფეხურზე გადასვლა, ზოგიერთი მასალის მოსამიებლად შეიძლება დაუბრუნდეთ წერის წინა ეტაპს მას შემდეგ, რაც გადასინჯავთ უკვე დაწერილ აზრებს.

თქვენ თავად უნდა აღმოაჩინოთ წერისთვის მომზადების, მონახაზის შედგენისა და გადასინჯვის თქვენული საუკეთესო გზა. ზოგი მომზადების ეტაპს უფრო დიდხანს უნდება, ზოგი მონახაზსა და გადასინჯვას უფრო მეტ დროს ანდომებს. არ არსებობს ერთადერთი დადგენილი სწორი გზა. თანდათანობით თავად შექმნით და განავითარებთ საკუთარ ინდივიდუალურ მეთოდს (Smalley R.L, Ruetten M. K & Kozirev J.R, 2000).

სურათი N2.1. ასოციაციური კავშირების რუკის მაგალითი

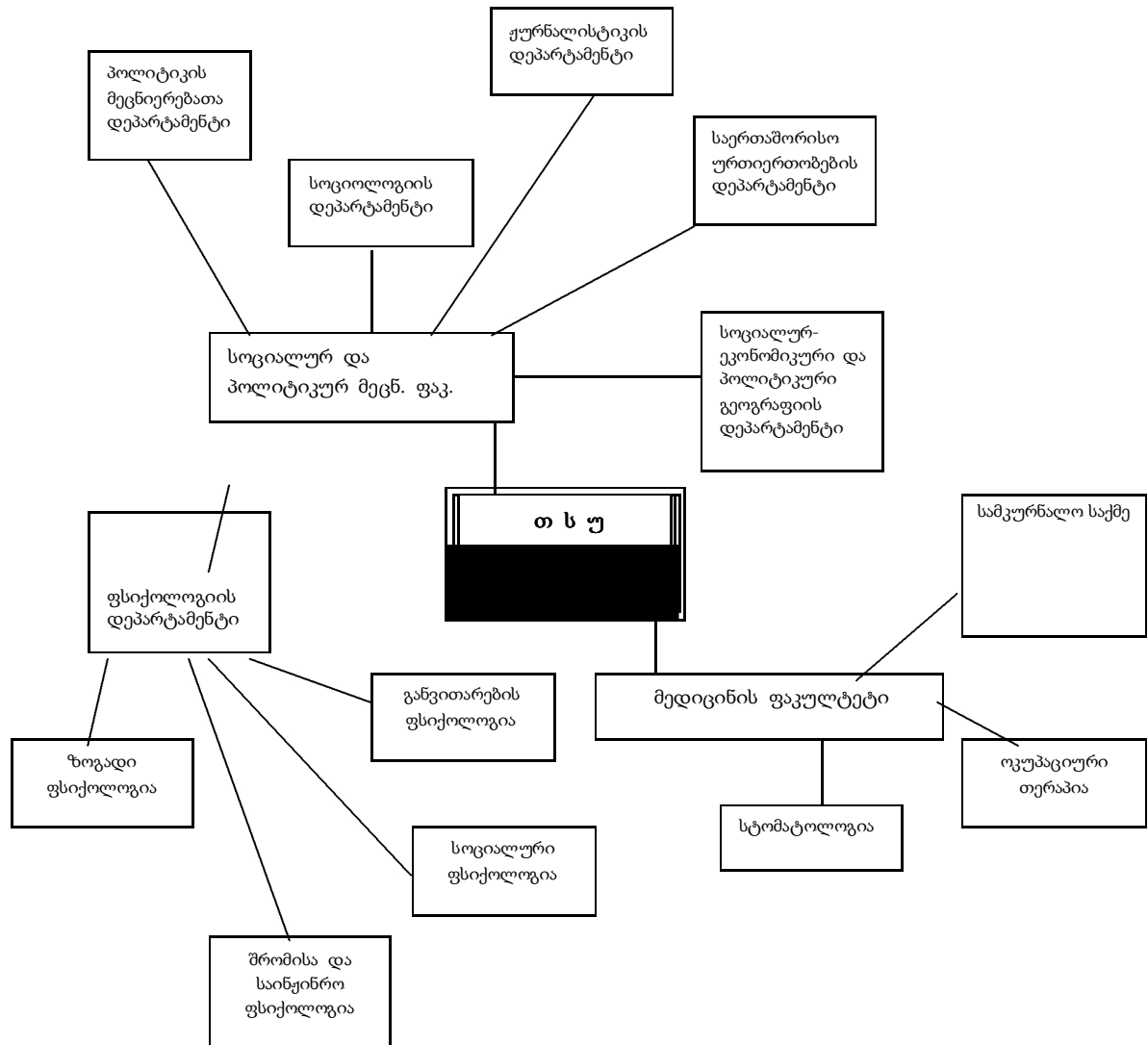

თავი 3. აბზაცი²

რა არის აბზაცი

რა არის აბზაცი? თქვენ, ალბათ, იცით, რომ აბზაცი წინადადებების ჯგუფია, რომელიც ვიზუალურად გამოყოფილია წინა სტრიქონებისგან. პირველი სტრიქონი მომდევნო სტრიქონებთან შედარებით მეტადაა შეწყული შიგნით, ვიდრე სხვები; თუმცა, ბუნებრივია, ეს განმარტება საკმარისი არ არის, აბზაცი ტიპისა და მისი შემადგენელი ელემენტების გასაგებად. მნიშვნელოვანია, თუ როგორ უკავშირდება აბზაცში წინადადებები ერთმანეთს, როგორ და სად იწყება და სად მთავრდება ის. სწორედ ამ კითხვებზე პასუხების გაცემას ეძღვნება ეს თავი.

აბზაცი თემა

აბზაცი წინადადებების ჯგუფია, რომელიც აყალიბებს, ავითარებს ერთ მთავარ იდეას, აბზაცში ჩამოყალიბებულია ერთი თემა ან თემის მხოლოდ ერთი ასპექტი. თემა არის აბზაცი საგანი, საკითხი (subject), რომლის შესახებაც არის ეს აბზაცი. მაგალითად, წაიკითხეთ შემდეგი აბზაცი, რომელიც სიგარეტის მოწვევას ეხება:

მოწვევა ძვირადღირებული ჩვევაა. თუ გავითვალისწინებთ, რომ ერთი კოლოფი სიგარეტი 1-დან 5 ლარამდე ღირს, ხოლო მწველთა უმრავლესობა დღეში ერთ კოლოფს მაინც ეწევა, ერთი წლის განმავლობაში მათ 365 ლარიდან 1695 ლარამდე უნდა დახარჯონ, მაგრამ ყველაფერი ამით არ მთავრდება. სიგარეტის მწველებისთვისაც კი არასასიამოვნო სუნი აქვს მათ ტანსაცმელს, ავეჯს, ხალიჩებსა და ფარდებს. ამის გამო მწველები უფრო ხშირად რეცხავენ საკუთარ ნივთებს, ვიდრე არამწველები. მიუხედავად იმისა, რომ ძნელია ამ დამატებითი ხარჯის ზუსტი გამოთვლა, ფაქტია, რომ ეს კიდევ უფრო ძვირადღირებულს ხდის მოწვევის ჩვევას.

ამ აბზაცი თემა სიგარეტის მოწვევა (Smalley R.L., Ruetten M. K & Kozirev J.R., 2000).

სავარჯიშო N3.1: წაიკითხეთ ქვემოთ მოცემული აბზაცი და განსაზღვრეთ, რა საკითხებზეა საუბარი.

კიდევ ერთი მიზეზი, რატომაც მიყვარს მდინარის ნაპირი, ეს მისი წყნარი გარემოა, რომელიც განმარტოების საშუალებას გაძლევს. მე იქ, მის გარდა, სხვა მოწმე არა მყავს და შემოიძლია ვილაპარაკო და ვიფიქრო. იქ ხელს არაფერია მიშლის და თან ყოველთვის არის ის, ვინც მოვისმენს. ნაპირი ყველაფერს მოისმენს, რისი თქმაც გინდა. გარდა ამისა, ეს წყნარი ადგილია, სადაც შეგიძლია იფიქრო და იმსჯელო; ამისათვის განმარტოება საჭირო. ხშირად, როცა დაბნეული ვარ, ნაპირზე მივდივარ. ეს საუკეთესო ადგილია ჩემი კონფლიქტებისა და პრობლემების გადასაწყვეტად და, საერთოდ, დასაფიქრებლად (M. Veronica Porta).

აბზაცი ეხება

ფსიქოლოგიური ახსნა, ძირითადად, აღიარებს, რომ ქცევათა უმრავლესობაზე გავლენას ფაქტორთა კომბინაცია ახდენს. ზოგიერთი ფაქტორი: გენეტიკური მოცემულობა, მოტივაცია, ინტელექტის დონე ან თვითშეფასება ინდივიდის შიგნით მოქმედებს. ქცევების ამ შინაგან დეტერმინანტებს ორგანიზმის (ორგანიზმული) ცვლადები ეწოდება, რადგან ისინი ორგანიზმის შესახებ გვაწვდიან ინფორმაციას. ადამიანის შემთხვევაში ამ დეტერმინანტებს დისპოზიციური ცვლადები ეწოდება. არსებობს, აგრეთვე, გარეგანი ფაქტორები. წარმოიდგინეთ, რომ ბავშვი ცდილობს, ასიამოვნოს მასწავლებელს, რათა ჩილდო მიიღოს ან ტრანსპორტის

² თავი მომზადებულია შემდეგ წყაროზე დაყრდნობით: Regina L. Smalley., Mary K. Ruetten., & Joann Rishel Kozirev (2000). *Refining Composition Skills*. Heinle & Heinle: Thomson Learning.

საცობში მოხვედრილი მძლოლი აგრესიული ხდება. ამ ქვევებზე დიდ გავლენას ახდენს პიროვნების გარეთ მიმდინარე მოვლენები. ქვევებზე გარეგან ზეგავლენას გარემოს ანუ სიტუაციის (სიტუაციური) ცვლადები ეწოდება. როდესაც ფსიქოლოგებს ქვევის ახსნა სურთ, ისინი თითქმის ყოველთვის ითვალისწინებენ ახსნის ორივე ტიპს. წარმოიდგინეთ, რომ ფსიქოლოგს სურს ახსნას, რატომ იწყებს ადამიანი სიგარეტის მოწევას. შესაძლებელია ინდივიდი განსაკუთრებით მიდრეკილია რისკისკენ (დისპოზიციური ახსნა), ან ზოგიერთი თანატოლთა ზეწოლას განიცდის (სიტუაციური ახსნა), ან ორივე ფაქტორი აუცილებელია (კომბინირებული ახსნა) (გერიგი, ზიმბარდო, 2007).

აზნაცი ეხება

წერისთვის მომზადება: თემის განსაზღვრა/დაკონკრეტება

ხშირად, როდესაც დასაწერად რაიმე თემას გაძლევენ, აღმოჩნდება, რომ ეს თემა ძალიან ზოგადია თუნდაც ერთი გამართული აზნაცის დასაწერად. ამიტომ თქვენ უნდა დააკონკრეტოთ თემა. ეს ნიშნავს იმას, რომ თემა უნდა დაიყვანოთ ერთ, შედრებით ვიწრო საკითხამდე (Smalley R.L., Ruetten M.

K & Kozirev J.R., 2000). მაგალითად, დავალებად გაქვთ თემის დაწერა თქვენი საყვარელი ადგილის შესახებ და თქვენ თბილისს ირჩევთ. შეგიძლიათ დაწეროთ რამდენიმე წინადადება და შეეხოთ ყველაფერს, რაც მოგწონთ თბილისში (მთაწმინდა, ძველი თბილისი, მეტეხი, სიონი, ნარიყალა, უნივერსიტეტის ბაღი, ვაკის პარკი, ოპერის თეატრი და ა. შ.), მაგრამ მკითხველისთვის უფრო საიტერესო იქნება, თუ ერთი კონკრეტული ადგილის შესახებ დაწერთ.

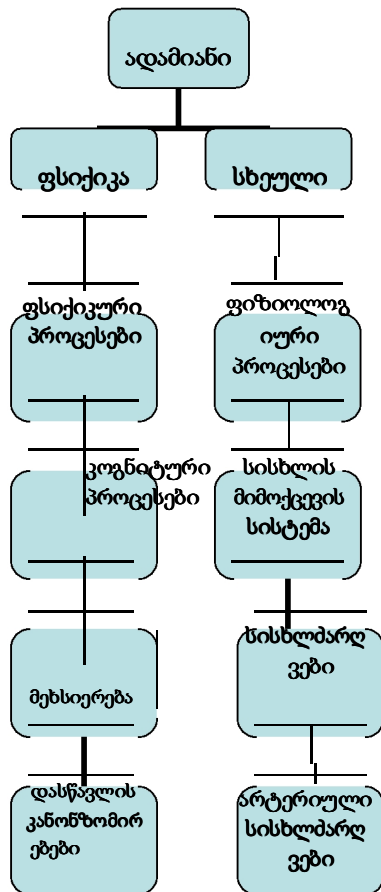

თბილისი
ღირსშესანიშნავი ადგილები
ისტორიული ძეგლები
მეტეხი

ვთქვათ, დავალებად ნარკოტიკების შესახებ აზნაცის დაწერა გაქვთ. ეს საკმაოდ ფართო თემაა იმისათვის, რომ ერთ აზნაცში ჩაეტიოთ, ამიტომ აუცილებელია მასთან დაკავშირებული კონკრეტული საკითხის არჩევა.

ნარკოტიკები
მარიხუანა
მოწევის გავლენა
გავლენა კოგნიტურ ფუნქციებზე
გავლენა მეხსიერებაზე

ან, ვთქვათ, წამლების შესახებ გაქვთ აზნაცი დასაწერი. ეს თემაც ძალზე ფართოა ერთი აზნაცისთვის. ამიტომ აქაც აუცილებელია ამ თემასთან დაკავშირებული კონკრეტული საკითხის არჩევა და მის შესახებ წერა.

სურათი N3.1. თემა „ადამიანი“ – დაკონკრეტების ნიმუში.

წამლები
ანტიკონვულსანტები
ფენობარბიტალი
ფენობარბიტალის გავლენა ქცევაზე

თემა ყოველთვის მაქსიმალურად უნდა დააკონკრეტოთ, მაგალითად, თემა ადამიანი (იხ. სურათი N3.1).
სავარჯიშო N3.2: დააკონკრეტეთ შემდეგი თემები:

- ფსიქიკური პროცესები

- აგრესია _____

- ამინდი _____

- ჩემი სამშობლო _____

- სიგარეტი _____

- კომპიუტერი _____

მთავარი, თემატური წინადადება

წინადადებას, რომელიც აღწერს აზრის თემას, ანუ რომელშიც გატარებულია ძირითადი აზრი, მთავარი, თემატური წინადადება (Topic sentence) ეწოდება. მისი ფუნქცია თემის გაცნობაა (ამიტომ, როგორც წესი, ის აზრის პირველი წინადადებაა). გარდა გაცნობისა, კარგ მთავარ წინადადებას შეუძლია იმ თემისადმი ავტორის დამოკიდებულების ჩვენება, რომელსაც ეხება მოცემული აზრის თემა. აზრის თემისადმი ავტორის დამოკიდებულებას ან აზრს წამყვანი აზრი (controlling idea) ეწოდება. ავტორის დამოკიდებულება, აზრი განსაზღვრავს, თუ რა იქნება აზრის განხილული. აზრის თემისადმი ავტორის დამოკიდებულება, აზრი განსაზღვრავს, თუ რა იქნება აზრის განხილული. აზრის თემისადმი ავტორის დამოკიდებულება, აზრი განსაზღვრავს, თუ რა იქნება აზრის განხილული. აზრის თემისადმი ავტორის დამოკიდებულება, აზრი განსაზღვრავს, თუ რა იქნება აზრის განხილული.

მოწვევა ძვირადღირებული ჩვევაა.

ამ აზრის თემა მოწვევის ჩვევაა, წამყვანი აზრი კი ისაა, რომ ის ძვირია.

მოწვევის თემასთან დაკავშირებით უამრავი აზრი შეიძლება არსებობდეს, მათ შორის, ყველაზე გავრცელებული, ალბათ, შემდეგია: – მოწვევა მანებელია ჯანმრთელობისთვის.

სავარჯიშო N3.3: წაიკითხეთ ქვემოთ მოცემული მთავარი წინადადებები. ხაზი გაუსვით თემას და შემოხაზეთ წამყვანი აზრი.

ნიმუში:

კიდევ ერთი გზა ინფლაციის შესაჩერებლად სახელმწიფო ბიუჯეტის ბალანსირებაა

1. სპორტის დაფინანსების ყველაზე დიდი პრობლემა ისაა, რომ მას განათლებასთან შედარებით ნაკლებ ყურადღებას უთმობენ.
2. დაბინძურება საშიშია, რადგან ის ოზონის შრეს აზიანებს.
3. სტუდენტების კიდევ ერთ პრობლემა სამსახურის შოვნაა.

მთავარი წინადადების დახვეწა

როგორც ვნახეთ, თემატური წინადადება მთავარ თემას და წამყვან აზრს მოიცავს, მაგრამ ეს არ არის საკმარისი. წამყვანი აზრი შემოღობისდაგვარად ნათელი და კონკრეტული ასპექტისკენ მიმართული უნდა იყოს. განვიხილოთ შემდეგი მაგალითი:

ყავის დაღვევა ცუდია.

ამ წინადადების თემა ყავის დაღვევა, წამყვანი აზრი – ცუდია, მაგრამ ორივე საკმაოდ ბუნდოვანია და მთელ რიგ შეკითხვებს ბადებს. ვისთვის და რისთვის არის ცუდი? ცუდია ყავის ნებისმიერი რაოდენობით მიღება, თუ მისი მხოლოდ დიდი რაოდენობით დაღვევა? მთავარი წინადადება უფრო კონკრეტული უნდა იყოს, რაც წამყვანი აზრის კარგად ჩამოყალიბებით მიიღწევა; მაგალითად:

ორსულებისთვის დღეში ერთ ჭიქაზე მეტი ყავის დაღვევა მავნებელია.

სავარჯიშო N3.4: წაიკითხეთ ქვემოთ მოცემული წინადადების წყვილები და შემოხაზეთ უკეთესი მთავარი წინადადება.

- 1) • *უნივერსიტეტში ჩაბარება არ არის ადვილი საქმე.*
• *მისაღები გამოცდების დროს რეგისტრაცია ერთ-ერთი მტკივნეული პროცესია.*
- 2) • *შესაძლოა, “ქარნაღებულნი” ძველი ფილმია, მაგრამ მაინც კარგია.*
• *ფილმი “ცისფერი მთები” მასში მონაწილე არაჩვეულებრივი მსახიობებით გამოირჩევა.*
- 3) • *თბილისის ახალი უბნების არქიტექტურა თანამედროვე ხელოვნების ნიმუშია.*
• *ქუთაისი საინტერესო ქალაქია მისი ისტორიისა და არქიტექტურის გამო.*

სავარჯიშო N3.5: მოცემულია არასწორი მთავარი წინადადებები. დახვეწეთ ისინი (შეადგინეთ აბზაცი):

ნიმუში: ჰონდა არაჩვეულებრივი მანქანაა. ჰონდა ეკონომიური მანქანაა.

1. ჩემი მშობლიური ქალაქი არაჩვეულებრივი ადგილია.

2. უნივერსიტეტში ბევრი რამ არის გასაუჯობესებელი.

3. ვარჯიში კარგია ჩვენთვის.

4. მანქანის ტარება სახიფათოა.

5. კომპიუტერები სასარგებლოა.

6. სტუდენტობის პერიოდში ბევრი საინტერესო რამის გაკეთება შეიძლება.

7. ტელევიზორის ყურება საზიანოა ჩვენთვის.

სავარჯიშო N3.6: დაწერეთ აბზაცი, რომლის თემაა მოწვევის ჩვევა, ხოლო წამყვანი აზრია, რომ მოწვევა მავნებელია ჯანმრთელობისთვის.

მთავარი წინადადების ამოცნობა

ამრიგად, მთავარი წინადადება თემის დაწყებასა და წამყვანი აზრის წარდგენას ემსახურება. სად უნდა განვათავსოთ აბზაცში მთავარი წინადადება? ჩვეულებრივ, რადგან მთავარი წინადადება თემის დაწყებას უზრუნველყოფს, უმჯობესია, ის აბზაცის დასაწყისში ან დასაწყისთან ახლოს იყოს. მიუხედავად ამისა, აბზაცის ტიპიდან გამომდინარე, მთავარი წინადადება შეიძლება აბზაცში სხვადასხვა ადგილას განთავსდეს (აბზაცის შუაში ან სულაც ბოლოს). ზოგჯერ არც თემა და არც წამყვანი აზრი არაა ერთი წინადადებით გადმოცემული, თუმცა, ეს არ ნიშნავს იმას, რომ აბზაცში თემა და წამყვანი აზრი საერთოდ არ არის. ასეთ აბზაცში თემა და წამყვანი აზრი იგულისხმება; ისინი ნათლად ჩანან აბზაცის განვითარებაში. ზოგადად, უკეთესია, თუ მთავარი წინადადებები ნათლად, კონკრეტულად იქნება წარმოდგენილი და ეს არა მხოლოდ იმიტომ, რომ ამ შემთხვევაში იდეა ნათელია, არამედ იმიტომაც, რომ ის აბზაცის განვითარების მიმართულების განსაზღვრაში დაგვეხმარება.

სავარჯიშო N3.7: წაიკითხეთ ქვემოთ მოცემული აბზაცები და მიუთითეთ აბზაცის მთავარი წინადადება, ხაზი გაუსვით თემას და შემოხაზეთ წამყვანი აზრი. თუ მთავარი წინადადება მოცემულია, ამოწერეთ.



კვლევებისთვის სხვა საინტერესო სფეროა განსხვავების დადგენა შინაგან და გარეგან მოტივაციაში. ჩვენ შინაგანად მოტივირებულები ვართ, როდესაც ვაკეთებთ რაიმეს უბრალოდ სიამოვნებისთვის ან რაიმე კონკრეტული ქცევის განსახორციელებლად. ჩვენ საბაზანოში იმიტომ კი არ ვმღერით, რომ ტაშს ველოდებით ან ფულის შოვნას ვცდილობთ, არამედ იმიტომ, რომ მოგვწონს ამის კეთება. ჩვენ იმიტომ ვხსნით კროსვორდებს, ვხატავთ და თვალს ვადევნებთ მზის ჩასვლას, რომ ეს ჯილდოვდება. ჩვენ არ ველოდებით რაიმე ჯილდოს. გარეგანი მოტივაცია, თავის მხრივ, იმ სიტუაციებს მიემართება, რომლებშიც ჩვენ ჯილდოს მისაღებად ვმოქმედებთ. ჩვენ სამსახურში შეიძლება მხოლოდ იმიტომ დავდიოდეთ, რომ ფული გვჭირდება. შეიძლება მხოლოდ იმიტომ ვიაროთ მუსიკაზე, რომ მშობლებს ვასიამოვნოთ. ჩვენ შეიძლება განსაკუთრებით ზრდილობიანები ვიყოთ რომელიმე ადამიანთან, რადგან მისგან რაღაცას ველით (ჯ.პ. ჰიუსტონი “მოტივაცია”. ნიუ-იორკი: მაკმილანი, 1985, გვ. 268).

მთავარი წინადადება _____



ვისაც ერთხელ მაინც უნახავს მისი ცხვირი და სხეული, ის არასოდეს დაავიწყდება. პირველი რეაქცია გაოცება იყო, მეორე – მისი ცხვირით აღფრთოვანება, თითქოს ეს დიდი სიმდიდრე იყო. მისი ცხვირი, რომელიც ბარბარა სტრეიზანდის ცხვირზე უფრო გრძელი იყო, სახის უდიდეს ნაწილს იკავებდა. როდესაც ის ილიმებოდა, ცხვირის გარდა არაფერი ჩანდა. მას ბევრ ხალხშიც კი ცხვირით გამოარჩევდნენ. წინა ცხოვრებაში ის, ალბათ, კოლი ან ჭიანჭველაჭამია იყო. მისი ცხვირი საპარსივით წვრილი იყო. ის რომ თვითმფრინავი ყოფილიყო, ადვილად შეძლებდა ღრუბლების გაკვეთას. იგი ძალიან გამბდარი იყო, 10 დღის ნაშიშშილარს ჰგავდა. ამავე დროს, ძალიან ბევრს ჭამდა. ვისაც კი ის ჭამის დროს უნახავს, უკვირდა, სად ეტეოდა ამდენი საკვები ასეთ პატარა სხეულში. ამის მიუხედავად, ის სულ უფრო ხდებოდა და ცხვირი სულ უფრო უგრძელდებოდა. ერთ მშვენიერ, ქარიან დღეს ის გაფრინდა, როგორც მერი პოპინსი (ნობუტაკა მაცუო).

მთავარი წინადადება _____



ინტელექტის ტესტირების განვითარების ისტორიაში ერთ-ერთი მთავარი ადგილი ინგლისელ არისტოკრატს, ფრენსის გალტონს უჭირავს. 1869 წელს გამოქვეყნდა მისი წიგნი “გენიოსობის მემკვიდრეობა”, რომელმაც მნიშვნელოვანი გავლენა მოახდინა ტესტირების მეთოდების, თეორიებისა და პრაქტიკის შემდგომ განვითარებაზე. გალტონი ადამიანის ქცევის შესწავლისას დარწმუნდა ევოლუციური თეორიის გამოყენებას ცდილობდა. მას აინტერესებდა, თუ როგორ და რატომ განსხვავდებიან ადამიანები ერთმანეთისგან მათთვის დამახასიათებელი უნარების მიხედვით (გერიგი, ზიმბარდო, 2007).

მთავარი წინადადება _____



ცნობიერების ყველაზე ფუნდამენტურ ცვლილებებს იწვევს ნივთიერებები, რომლებიც ჰალუცინოგენების ანუ ფსიქოდელოიკების სახელით არის ცნობილი. ეს ნივთიერებები ცვლის როგორც გარეგანი სამყაროს, ისე შინაგანი ცნობიერების აღქმას. როგორც დასახელებიდან ჩანს, ეს ნივთიერებები ხშირად იწვევენ ჰალუცინაციებსა და “მე”-სა და “არამე”-ს შორის საზღვრების გაქრობას. ოთხი ყველაზე ცნობილი ჰალუცინოგენია მესკალინი (მიიღება კაქტუსისგან), ფსილოციბინი (მიიღება სოკოსგან), LSD და PCP (ლახორატორიებში სინთეზირდება) (გერიგი, ზიმბარდო, 2007).

მთავარი წინადადება _____



ფსიქოლოგიური ახსნა, ძირითადად, აღიარებს, რომ ქცევათა უმრავლესობაზე გავლენას ფაქტორთა კომბინაცია ახდენს. ზოგიერთი ფაქტორი: გენეტიკური მოცემულობა, მოტივაცია, ინტელექტის დონე ან თვითშეფასება ინდივიდის შიგნით მოქმედებს. ქცევების ამ შინაგან დეტერმინანტებს ორგანიზმის (ორგანიზმული) ცვლადები ეწოდება, რადგან ისინი ორგანიზმის შესახებ გვაწვდიან ინფორმაციას. ადამიანის შემთხვევაში ამ დეტერმინანტებს დისპოზიციური ცვლადები ეწოდება. არსებობს, აგრეთვე, გარეგანი ფაქტორები. წარმოიდგინეთ, რომ ბავშვი ცდილობს, ასიამოვნოს მასწავლებელს, რათა ჯილდო მიიღოს ან ტრანსპორტის საცობში მოხვედრილი მძღოლი აგრესიული ხდებოდეს. ამ ქცევებზე დიდ გავლენას ახდენს პიროვნების გარეთ მიმდინარე მოვლენები.

ქვევანზე გარეგან ზეგავლენას გარემოს ანუ სიტუაციის (სიტუაციური) ცვლადები ეწოდება. როდესაც ფსიქოლოგებს ქვევის ახსნა სურთ, ისინი თითქმის ყოველთვის ითვალისწინებენ ახსნის ორივე ტიპს. წარმოდგინეთ, რომ ფსიქოლოგს სურს ახსნას, რატომ იწყებს ადამიანი სიგარეტის მოწევას. შესაძლებელია ინდივიდი განსაკუთრებით მიდრეკილია რისკისკენ (დისპოზიციური ახსნა), ან ზოგიერთი თანატოლთა ზეწოლას განიცდის (სიტუაციური ახსნა), ან ორივე ფაქტორი აუცილებელია (კომბინირებული ახსნა) (გერიგი, ზიმზარდო, 2007).

მთავარი წინადადება



ლოპორტმა სამი სახის ნიშნები გამოყო – კარდინალური, ცენტრალური და მეორადი. კარდინალურია ნიშნები, რომელთა ირგვლივაც ადამიანი თავის ცხოვრებას აგებს. მაგალითად, დედა ტერფხასთვის კარდინალური ნიშანი სხვისი კეთილდღეობისთვის საკუთარი თავის შეწირვა იქნებოდა. ყველა ადამიანს არ უვითარდება ასეთი ყოვლისმომცველი კარდინალური ნიშნები, სამაგიეროდ, ძირითადი ნიშნები, როგორცაა, მაგალითად, პატიოსნება ან ოპტიმიზმი, პიროვნების მთავარი მახასიათებლებია. მეორადი ნიშნები – სპეციფიკური პიროვნული თვისებები ის თვისებებია, რომლებიც ინდივიდის ქვევის წინასწარმეტყველებაში გვხვებარება, მაგრამ ნაკლებად გამოსადეგია ინდივიდის პიროვნების გაგებისათვის. მეორადი ნიშნების მაგალითებია ის, თუ როგორ საკვებსა და ტანსაცმელს ანიჭებს ადამიანი უპირატესობას (გერიგი, ზიმზარდო, 2007).

მთავარი წინადადება



ეგოს დაცვის მექანიზმები ფსიქიკური სტრატეგიებია, რომლებსაც ეგო იდის გამოხატვის მაძიებელ იმპულსებსა და სუპერეგოს მიერ ამ იმპულსების უარყოფის მოთხოვნებს შორის არსებული ყოველდღიური კონფლიქტებისაგან თავის დასაცავად იყენებს. ფსიქოანალიტიკურ თეორიაში ითვლება, რომ ამ მექანიზმებს სასიცოცხლო მნიშვნელობა აქვთ ინდივიდის მიერ ძლიერ შინაგან კონფლიქტებთან ფსიქოლოგიური გამკლავებისას. მათი გამოყენებით პიროვნებას საკუთარი მე-სასიამოვნო, მოსახერხებელი და სოციალურად მისაღები ხატის შენარჩუნება შეუძლია. მაგალითად, თუ ბავშვს ისეთი ძლიერი სიძულვილის გრძნობა აქვს მამის მიმართ, რომ გამოხატვის გზის ნახვის შემთხვევაში სახიფათო იქნება, განდევნა მოაგვარებს ამას და შეიძლება სძლიოს კიდევ ამ გრძნობას. შემდგომში ეს მტრული იმპულსი ცნობიერად აღარ მოითხოვს დაკმაყოფილებას და მისი არსებობაც კი აღარ იქნება ცნობიერად მოცემული; თუმცა, მიუხედავად იმისა, რომ იმპულსი აღარ გამოჩნდება და მისი არსებობის შესახებ თითქოს აღარანაირი ნიშანი არ იქნება, ის მაინც არ გაქრება. ეს განდევნილი გრძნობები კვლავაც მნიშვნელოვან როლს შეასრულებენ პიროვნების ფუნქციონირებაში, მაგალითად, მამასთან ძლიერი იდენტიფიკაციით ბავშვმა შეიძლება თვითღირებულების განცდა აიმაღლოს და შეამციროს არაცნობიერი შიში იმისა, რომ მასში მტრულ განზრახვას აღმოაჩენენ (გერიგი, ზიმზარდო, 2007).

მთავარი წინადადება



პიროვნების ობიექტურ ტესტებში შეფასების მიცემა (ქულების მინიჭება) და გამოყენება შედარებით მარტივია და კარგად განსაზღვრულ წესებს ემორჩილება. ზოგიერთ ობიექტურ ტესტში

შეფასება და ინტერპრეტაცია კი კომპიუტერული პროგრამებით ხორციელდება. საბოლოო შეფასება, როგორც წესი, ერთნიშნა რიცხვია, რომელიც ერთადერთი განზომილების გასწვრივ თავსდება, როგორცაა, მაგალითად, ადაპტაცია-დისადაპტაცია ან სხვადასხვა ნიშნის ქულათა ერთობლიობის გასწვრივ, როგორცაა იმპულსურობა, დამოკიდებულება ან ექსტრავერსია. დამუშავების შემდეგ ეს მონაცემები ნორმატიული შერჩევის მონაცემებთან შედარდება (გერიგი, ზიმბარდო, 2007).

მთავარი წინადადება

როგორ ჩამოვყალიბოთ მთავარი წინადადება

აბზაცისთვის თემის შერჩევის შემდეგ, ბუნებრივია, საჭიროა, წამყვანი აზრის შერჩევა. ერთ-ერთი მეთოდი, რომელიც მთავარი წინადადებისთვის წამყვანი აზრის დაწერაში დაგეხმარებათ, თქვენთვის უკვე ნაცნობი მეთოდებია (გონებრივი იერიში, თავისუფალი წერა, კითხვები, ასოციაციური კავშირები). მაგალითად, თქვენი ქვეყნის რომელიმე ღირსშესანიშნავი ადგილის შესახებ უნდა დაწეროთ აბზაცი. შეგიძლიათ დააკონკრეტოთ თემა და რომელიმე კურორტის შესახებ დაწეროთ.

გამოიყენეთ გონებრივი იერიშის მეთოდი და ჩამოწერეთ არჩეულ თემასთან დაკავშირებული იდეები. მაგალითად, თემა “ურეკი”.

- მზიანი სანაპირო, ქვიშა, წიწვოვანი ხეები სანაპირო ზოლზე, სუფთა კამკამა წყალი, მშვიდი ზღვა.
- დამსვენებლები ყველგან არიან, ახალი სასტუმროები გადაჭედილია დამსვენებლებით, ტურისტთა უმრავლესობა ამჯობინებს ოთახებს ზღვაზე გამავალი ფანჯრებით.
- საკურორტო სეზონი ბევრი ადამიანის დასაქმებას უწყობს ხელს, დამსვენებლებს ბევრი მემოსავალი მოაქვთ ადგილობრივი მცხოვრებლებისთვის.
- კურორტმა რამდენიმე სერიოზული კომპანია მოიზიდა, რომელთაც ფილიალები გახსნეს.

ეს ჩამონათვალი, ბუნებრივია, შეიძლება, რომ გაიზარდოს, შეიცვალოს; მაგალითად, შეგიძლიათ დაამატოთ, რომ კურორტს ეკონომიკური სარგებლობა მოაქვს რეგიონისთვის; ან შეგიძლიათ დაწეროთ კურორტის ლამაზი ადგილების შესახებ, ან იმის შესახებ, თუ რამდენად სასარგებლოა კურორტი გარკვეული დაავადებების სამკურნალოდ და რატომაა ბავშვების აქ დასვენება სასურველი.

სავარჯიშო 3.8: აირჩიეთ ერთ-ერთი თემა და თავად შეადგინეთ მთავარი წინადადება და აბზაცი. ამ დავალების შესრულებამდე შეეცადეთ, ჩამოწეროთ ის ინფორმაცია და საინტერესო იდეები, რომლებიც აბზაცის დაკონკრეტებისა და ფაქტობრივი ინფორმაციით მისი შევსების საშუალებას მოგცემთ.

თემები:

- | | |
|--------------------------------|--------------------------|
| • ცრურწმენა | • დაბინძურება |
| • საინტერესო ტრადიცია | • შადრევანი |
| • საყვარელი ლექტორი | • სტუდენტების პრობლემები |
| • მნიშვნელოვანი გადაწყვეტილება | |

მთავარი წინადადება

აზხაცი

დასაბუთება

იდეების თავმოყრისა და წამყვანი აზრის ჩამოყალიბების შემდეგ აუცილებელია თქვენი ჩამონათვალიდან იმ მასალის ამოღება, რომელსაც აზხაცის დასაწერად გამოიყენებთ. ეს მასალა მთავარ წინადადებაში გადმოცემული წამყვანი აზრის დასაბუთება (support) უნდა იყოს. ის ილუსტრაციის, გაშუქების, ახსნის ფუნქციას ასრულებს და იმ შეხედულებას ასაბუთებს, რომელიც მთავარ წინადადებაში გადმოცემით. იდეის მხარდასაჭერად ყველაზე ხშირად ფაქტობრივი დეტალები გამოიყენება. ასეთი დეტალები შეიძლება გარკვეული წყაროებიდან – ჟურნალებიდან, გაზეთებიდან, წიგნებიდან – აღებულ ფაქტებს მოიცავდეს ან სხვისი დაკვირვების შედეგები იყოს. დასაბუთებისთვის, ძირითადად, ის ინფორმაცია გამოიყენება, რომელმაც თქვენ თქვენს შეხედულებამდე მიგიყვანათ.

როდესაც მთავარი წინადადების დასაბუთების მოსამებნად თქვენს ინფორმაციას ამოწმებთ, შეიძლება აღმოაჩინოთ, რომ თქვენი მასალა შევსებას საჭიროებს. მაგალითად, განვიხილოთ ასეთი მთავარი წინადადება: – “კურორტს პრაქტიკულად შეუძლია ადგილობრივი მოსახლეობის დასაქმების პრობლემის გადაჭრა”. ამ წინადადების დასაბუთება შეიძლება იყოს ის, რომ კურორტმა რამდენიმე კომპანია მოიზიდა. ეს შეიძლება გამოვიყენოთ, როგორც შემდგომი დასაბუთების საფუძველი. უფრო მეტიც, ინფორმაციის მისაღებად შეგიძლიათ კითხვებს მიმართოთ; მაგალითად, “რომელ კომპანიებზეა საუბარი?” “რა სამსახურს სთავაზობენ ეს კომპანიები ადგილობრივ მოსახლეობას?” “რა სიტუაცია იყო დასაქმების თვალსაზრისით კურორტზე მანამდე და რა სიტუაციაა ახლა?” ამ კითხვებზე გაცემული პასუხები შეიძლება წამყვანი აზრის დასაბუთებლად გამოიყენოთ. საბოლოოდ, ამ თემატური წინადადებისთვის აზხაცის დასაწერად დაგროვილმა ჩანაწერებმა შეიძლება ასეთი სახე მიიღოს:

უმუშევრობის დონე 1990 წელს = 35%; 2000 წელს – 8%.

სამუშაო ადგილები სასტუმროებში: მარიოტი – 100 კოპალა – 50

ძველი მეტეხი – 35

ტურისტებისთვის განკუთვნილი ხუთი ახალი მაღაზია სანაპიროზე_ 15 სამუშაო ადგილი.

დანიური სახლი

ნიკალა

მაკდონალდსი

ისი პარი

ბატა

ახლა შეგიძლიათ დასაბუთება წინადადებებით ჩამოაყალიბოთ და თემატური წინადადების შემდეგ აზხაცის მონახაზი, გეგმა გააკეთოთ. კურორტის მაგალითში ეს გეგმა დაახლოებით ასეთი იქნება:

თემატური წინადადება:

კურორტს პრაქტიკულად შეუძლია ადგილობრივი მოსახლეობის დასაქმების პრობლემის გადაჭრა.

დასაბუთება:

1. 1990 წლიდან 2000 წლამდე უმუშევრობა 35%-დან 8%-მდე შემცირდა.
2. ტურისტულმა ინდუსტრიამ ბევრი სამუშაო ადგილი შექმნა.
 - ა) გაიხსნა სამი ახალი სასტუმრო;
 - 1) სასტუმრო მარიოტში 100 ადგილობრივი მოსახლე დასაქმდა;
 - 2) კოპალამ 50 ადამიანს მისცა სამუშაო;
 - 3) ძველ მეტეხში 35-მა ადგილობრივმა მოსახლემ მიიღო სამსახური.
 - ბ) სანაპირო ზოლზე ხუთი ახალი მაღაზია გაიხსნა, რომელშიც 15 ადამიანი დასაქმდა.
 - გ) ტურისტებისთვის მიმზიდველმა კომპანიებმა თავიანთი ფილიალები გახსნეს – მუშაობს “დანიური სახლი”, “ნიკალა” და “მაკდონალდსი”.
3. კურორტმა მიიზიდა ისეთი არატურისტული კომპანიები, როგორებიცაა „ბატა” და „ისი პარი”.

ამგვარი მონახაზის გაკეთება სასურველია ორი მიზნით: – (1) ამით შევამოწმებთ, უკავშირდება თუ არა წინადადებები თემას; (2) არიან თუ არა წინადადებები ლოგიკურად ორგანიზებული. ქვემოთ კიდევ ერთი მაგალითია მოცემული:

თემატური წინადადება: სიგარეტის მოწევა ძვირადღირებული ჩვევაა. დასაბუთება:

- ერთი კოლოფი სიგარეტი დაახლოებით 2 ლარამდე ღირს.
- მწველთა უმრავლესობა დღეში ერთ კოლოფს მაინც ეწევა.
- ერთი წლის განმავლობაში დახარჯული თანხის რაოდენობა 365-დან 1695 ლარამდე მერყეობს.
- მწველებს ავეჯის, ხალიჩების, ფარდებისა და ტანსაცმლის ქიმიწმენდა უფრო ხშირად უწევთ, ვიდრე – არამწველებს.

ორიგინალური აზხაცის ყველა წინადადება არ არის ზემოთ მოცემულ ჩამონათვალში (იხ. აზხაცი “მოწევა ძვირადღირებული ჩვევაა”). მაგალითად, წინადადება “მაგრამ ყველაფერი ამით არ მთავრდება”, თუმცა, ეს წინადადება ნამდვილად უკავშირდება თემას და წამყვან აზრს, მაგრამ მისი ფუნქცია წინადადებებს შორის კავშირის დამყარებაა. ის აზხაცის ორ ნაწილს აკავშირებს ერთმანეთთან: სიგარეტში გადახდილ თანხას და სიგარეტის მოწევის ფარულ (არათვალსაჩინო) დანახარჯს. ასეთ წინადადებას გარდამავალი (transition) წინადადება ეწოდება. ამ ჩამონათვალში, ასევე, არ არის, კიდევ ერთი წინადადება: – “მოუხედავად იმისა, რომ ძნელია ამ დამატებითი ხარჯის ზუსტი გამოთვლა, ფაქტია, რომ ეს კიდევ უფრო ძვირადღირებულს ხდის მოწევის ჩვევას.” ასეთი ტიპის წინადადებას, რომელიც აჯამებს აზხაცის მთავარ იდეას, დასკვნითი წინადადება ეწოდება, თუმცა, არაა აუცილებელი, რომ ყველა აზხაცი მოიცავდეს ასეთ დასკვნით წინადადებას. წინადადებათა ორგანიზაცია თემას და თქვენს მიზანზე დამოკიდებული. მნიშვნელოვანია, რომ მასალა, რომელსაც ეყრდნობით, პირდაპირ უკავშირდებოდეს აზხაცის მთავარ წინადადებას.

სვარჯიშო N3.9: განიხილეთ რომელიმე აბზაცი. დაწერეთ მთავარი წინადადება, ხაზი გაუსვით თემას, შემოხაზეთ წამყვანი აზრი და ჩამოთვალეთ ის წინადადებები, რომლებიც მთავარ წინადადებას ასაბუთებს.

მთავარი წინადადება:

დასაბუთება:

1. _____
2. _____
3. _____
4. _____

დასკვნითი წინადადება:

სვარჯიშო N3.10: გამოიყენეთ თქვენ მიერ დაწერილი წინადადებები და აბზაცები. დაწერეთ მთავარი წინადადება, ხაზი გაუსვით თემას, შემოხაზეთ წამყვანი აზრი. გადახედეთ თქვენს ჩამონათვალს და დაწერეთ დასაბუთება მთავარი წინადადებისთვის. თუ ასეთი დასაბუთების რაოდენობა მცირე აღმოჩნდება, გამოიყენეთ იდეების თავმოყრის მეთოდი (კერძოდ, კითხვები) და წინადადებით ჩამოაყალიბეთ დასაბუთება.

მთავარი წინადადება:

დასაბუთება:

1. _____
2. _____
3. _____
4. _____

მთლიანობა

აბზაცის თითოეული წინადადება თემას უნდა უკავშირდებოდეს და ავითარებდეს წამყვან აზრს. ნებისმიერი წინადადება, რომელიც არ ემსახურება წამყვანი აზრის განვითარებას და ზედმეტია, უნდა ამოიღოს აბზაციდან. გაიხსენეთ აბზაცი, რომლის მთავარი წინადადება იყო: სიგარეტის მოწევა ძვირადღირებული ჩვევაა. თუ ამ აბზაცში იქნება წინადადება იმის შესახებ, თუ როგორი გამაღიზიანებელია ვინმესთვის სხვა მწევლის მიერ გაშვებული კვამლის რგოლების ყურება, ის უნდა ამოვიღოთ, რადგან არ უკავშირდება სიგარეტის მოწევასთან დაკავშირებულ ხარჯებს.

მაგალითისთვის განვიხილოთ შემდეგი აბზაცი:

ხანშიშესულთა კიდევ ერთი პრობლემა მცირე შემოსავალია. პენსიაზე გასვლის შემდეგ ისინი იმ კომპანიიდან იღებენ პენსიას, რომელშიც მუშაობდნენ ან სახელწიფო უხდის მათ სოციალურ დაზღვევას. ამ თანხის რაოდენობა, როგორც წესი, მათი ხელფასის ნახევარიც არ არის. პენსიაზე გასვლის შემდეგ ისინი უცბად აღმოაჩენენ, რომ იძულებულნი არიან, ცხოვრების სტილი შეიცვალონ. გადასახადების გადახდის შემდეგ აღმოჩნდება, რომ მათ აღარ დარჩათ ფული კინოთეატრში ან ქალაქკარეთ წასასვლელად. რა თქმა უნდა, შინ დარჩენის მიზეზი შეიძლება მათი ჯანმრთელობაც იყოს. ამ ასაკში ხშირია ართრიტი ან რევმატიზმი, რის გამოც, მათ უჭირთ ფეხით სიარული და, ძირითადად, სახლში უხდებიათყოფნა. ცხოვრების სტილის შეცვლა ამათაც შეიძლება გამოიწვიოს;

თუმცა, ზოგიერთმა მათგანმა შეიძლება აღმოაჩინოს, რომ მისი პენსია ყოველთვიურ გადასახადებსაც კი ვერ წვდება. ერთ დღეს შეიძლება გააცნობიერონ, რომ ელექტროენერგია, ტელეფონი და საკვები უკვე ფუფუნებაა მათთვის (Smalley R.L., Ruetten M. K & Kozirev J.R, 2000).

ამ აზრის თემა “ხანში შესულთა კიდევ ერთი პრობლემა”, წამყვანი აზრი კი – მცირე შემოსავლით ცხოვრება, ამიტომ ყოველი წინადადება შეჭირვებულ ყოფას უნდა უკავშირდებოდეს. ამ აზრაცში სამი ზედმეტი წინადადებაა:

1. რა თქმა უნდა, შინ დარჩენის მიზეზი მათი ჯანმრთელობაც შეიძლება იყოს.
2. ამ ასაკში ხშირია ართრიტი ან რევმატიზმი, რის გამოც მათ უჭირთ ფეხით სიარული და, ძირითადად, სახლში უხდებათ ყოფნა.
3. ცხოვრების სტილის შეცვლა ამანაც შეიძლება გამოიწვიოს.

სვარჯიში N3.11: ხაზი გაუსვით აზრის მთავარ წინადადებას და ამოშალეთ ზედმეტი წინადადებები.



60-იანი წლებიდან საგრძნობლად გაიზარდა სამხრეთ ამერიკელი ნოველისტების პოპულარობა და მათდამი ინტერესი. მათგან აღსანიშნავია მექსიკელი მწერალი კარლოს ფუნტესი, რომელსაც ეკუთვნის “არტემიო კრუცის სიკვდილი”. 1967 წელს ნობელის პრემია ლიტერატურაში მიენიჭა გვატემალელ მწერალს მიგელ ანხელ ასტურასს. არგენტინაში მოღვაწეობდნენ ისეთი მწერლები, როგორებიც არიან ხორხე ლუის ბორხესი, ხულიო კორტასარი, ლუიზა ვალენსუელა, მანუელ ჰუიჯი. ამ უკანასკნელის ნაწარმოების – “ქალი-ობობას კოცნა” მიხედვით ფილმიცაა გადაღებული. ამ ფილმში მამაკაცის მთავარი როლის საუკეთესო შესრულებისათვის ოსკარი უილიამ ჰარტს გადაეცა. უკანასკნელ პერიოდში მსოფლიოზე დიდი შთაბეჭდილება მოახდინა ნოველისტმა იზაბელა ალენდამ (“სულუბის სახლი”). ჩამონათვალი შეიძლება კიდევ გაგრძელდეს, თუმცა, მათ შორის ყველაზე მეტად ნაცნობია გაბრიელ გარსია მარკესი, რომელსაც 1982 წელს რომანისთვის “მარტოობის ასი წელი” ნობელის პრემია მიენიჭა (Smalley R.L., Ruetten M. K & Kozirev J.R, 2000).



უმუშევრობასთან დაკავშირებული ყველაზე უსიამოვნო პრობლემა ისაა, რომ არ გაქვს ფული ყოველდღიური ხარჯებისთვის. ადამიანთა უმრავლესობას ფული ისეთი აუცილებელი მოთხოვნებისთვის სჭირდება, როგორცაა გადასახადები და საკვები. ტანსაცმლის ყიდვაც კი მნიშვნელოვანია და არა აუცილებელი. თუ არ მუშაობთ, ვინ მოგცემთ ფულს ყოველდღიური ხარჯებისთვის? იქნებ, ნათესავი გაყავთ, რომელიც რამდენიმე თვით გასესხებთ ფულს, მაგრამ ადამიანთა უმრავლესობას არ აქვს იმდენი ფული, რომ სხვისი გადასახადებიც იხადოს (Smalley R.L., Ruetten M. K & Kozirev J.R, 2000).



თუ ყველა შესაბამის ასაკში მოკვდება, მაშინ სულაც არ მინდა ვიცოცხლო 500 წელი და მარტო მე ვიყო ბებერი. ხალხი უამრავ კითხვას დამისვამს წარსულის შესახებ: როდის მოხდა? მოხდა თუ არა? როგორ მოხდა და ა.შ. განუწყვეტლივ შემაწუხებენ. მგონია, რომ მოხუცებს არ მოსწონთ, როცა აწუხებენ. გარდა ამისა, თუ ყველა მოკვდებოდა, მე მომიწევდა ჩემი ოჯახის წევრებისა და მეგობრების სიკვდილის ყურება. არ მინდა ჩემი შვილებისა და შვილიშვილების სიკვდილს მოვესწრო. მე ძალიან მახინჯი ვიქნები (Smalley R.L., Ruetten M. K & Kozirev J.R, 2000).



ფსიქონალიზი იმ სახით, როგორითაც შექმნა ზიგმუნდ ფროიდმა, ინტენსიური და დროში გახანგრძლივებული თერაპიული ტექნიკაა, რომელიც ნევროტული და მშფოთვარე პიროვნების არაცნობიერ მოტივებსა და კონფლიქტებს იკვლევს. ეს კონფლიქტები შეიძლება ადრეული ბავშვობის გამოცდილებას ან რაიმე მნიშვნელოვან, ტრავმულ მოვლენას უკავშირდებოდეს. როგორც ცნობილია, ფროიდის თეორიის მიხედვით, შფოთვითი აშლილობები იმ შინაგანი კონფლიქტების ადეკვატურად მოგვარების უნარის არქონაა, რომლებიც წარმოიქმნება იდის არაცნობიერ, ირაციონალურ იმპულსებსა და სუპერეგოს ინტერნალიზებულ (ანუ გაშინაგნებულ)

სოციალურ მოთხოვნებს შორის. იდი, ეგო და სუპერეგო პიროვნების სტრუქტურის კომპონენტებია, რომლებიც, ფროიდის თეორიის მიხედვით, მუდმივ დინამიკურ ურთიერთქმედებაში იმყოფებიან ერთმანეთთან. ფსიქონალიზის მიზანია ინტრაფსიქიკური ჰარმონიის დამყარება, რაც იდის ძალების გაცნობიერებას, სუპერეგოს მოთხოვნებისადმი ზედმეტად დამყოლობის შემცირებასა და ეგოს როლის გაძლიერებას გულისხმობს (გერიგი, ზიმბარდო, 2007).



მასობრივ ინფორმაციულ საშუალებათა შეფასება წინააღმდეგობრივია. ერთი მას განიხილავენ საზოგადოებრივი აზრის მანი პულირებისა და გაბატონებული ფენის ხელისუფლების განმტკიცების ინსტრუმენტად. თანამედროვე მსოფლიოში, მკაცრი კონკურენციის პირობებში, გამოიკვეთა მასობრივი ინფორმაციის საშუალებათა კონცენტრაციის ტენდენცია, რაც ძალზე სახიფათოა დემოკრატიისათვის. მეორენი ამტკიცებენ, რომ მასმედია ხელს უწყობს საზოგადოების პოლიტიკურ ცხოვრებაში რეალურ ჩართვასა და გადაწყვეტილების მიღების პროცესში მოსახლეობის ფართო ფენების მონაწილეობას, რაც აუცილებელია ნებისმიერი დემოკრატიული სისტემის ფუნქციონირებისთვის. მანი პულაციის შედეგად ხალხის ცნობიერებაში ინერგება ილუზიური წარმოდგენები პოლიტიკურ ცხოვრებაზე (Smalley R.L, Ruetten M. K & Kozirev J.R, 2000).



დამკვირვებლის ტენდენციურობის მიხედვით დაყვანის მიზნით მკვლევრები იყენებენ სტანდარტიზაციას და ოპერაციულ განსაზღვრებებს. სტანდარტიზაცია ნიშნავს მონაცემთა შეგროვების ყველა ფაზაზე თანმიმდევრულად დალაგებული და ყველასათვის საერთო პროცედურების გამოყენებას. ცვლადი კი არის ნებისმიერი ფაქტორი, რომელიც რაოდენობრივად ან თვისებრივად იცვლება. ტესტის, ან ექსპერიმენტის ყველა ფაზა სტანდარტული უნდა იყოს, ანუ, კვლევის ყველა მონაწილე ერთსა და იმავე პირობებში უნდა იმყოფებოდეს. სტანდარტიზაცია ნიშნავს, რომ კითხვებს ერთნაირად სვამთ და პასუხებს წინასწარ დადგენილი წესებით ანიჭებთ ქულებს. მკვლევარმა, აგრეთვე, უნდა გაითვალისწინოს დამატებითი ცვლადების არსებობაც (გერიგი, ზიმბარდო, 2007).



ფსიქოლოგიური გაზომვის მიზანია სანდო და ვალიდური დასკვნების მიღება. სანდოობა ნიშნავს ფსიქოლოგიური ტესტირების ან ექსპერიმენტული კვლევის შედეგად მიღებული ქცევის მონაცემების შესაბამისობას და სანდოობას. მკვლევრებს ხშირად აინტერესებთ იმგვარი გამოცდილების კვლევა, რომელსაც უშუალოდ ვერ დააკვირდები. ესენია შინაგანი ფსიქოლოგიური მდგომარეობები – გრძნობები, დამოკიდებულებები, შეხედულებები. სანდო შედეგი, სხვა მსგავს პირობებში, შემოწმებისას უნდა გამეორდეს. თუ საზომი ინსტრუმენტი სანდოა, მისი განმეორებით გამოყენებისას მსგავსი ქულები უნდა მივიღოთ (გერიგი, ზიმბარდო, 2007).

თანმიმდევრულობა

როგორც ვნახეთ, აზნაც უნდა გააჩნდეს თემა, წამყვანი აზრი, ეს აზრი დასაბუთებული უნდა იყოს და მთლიანობით უნდა ხასიათდებოდეს. კიდევ ერთი ელემენტი, რომელიც, ასევე, ესაჭიროება აზნაცს, თანმიმდევრულობაა (coherence), რაც გულისხმობს, ერთი მხრივ, აზრთა ლოგიკურ მიმდინარეობას: – აზრი არ უნდა გადადიოდეს (ხტებოდეს) ერთი საკითხიდან მეორეზე და, მეორე მხრივ, გადასვლა მოქნილი (ლამაზი, სხარტი) უნდა იყოს.

ლოგიკური თანმიმდევრულობა წინადადების თანმიმდევრულობაში აისახება, რომელიც თქვენი მიზნიდან გამომდინარე იცვლება. მაგალითად, თუ გსურთ, აღწეროთ, რა ხდებოდა ფილმში, თქვენი წინადადებები უნდა მიჰყვებოდეს მოქმედებების თანმიმდევრობას, დასაწყისიდან დასასრულამდე, მაგრამ თუ გსურთ, აღწეროთ ყველაზე შთამბეჭდავი მომენტები ფილმში, თქვენ უნდა შეარჩიოთ რამდენიმე მათგანი და წარმოადგინოთ გარკვეული ლოგიკური თანმიმდევრობით. მაგალითად, ნაკლებად შთამბეჭდავიდან – მეტად შთამბეჭდავისკენ.

აზნაგი არ არის თანმიმდევრული, თუ იდეების თანმიმდევრულობა არ არის ლოგიკური. ხანდახან წერის დროს სტუდენტს, შესაძლოა, გამორჩეს რაღაც, რისი დაწერაც ადრე სურდა და ჩართოს მაშინ, როცა გაახსენდება. ბუნებრივია, ეს წინადადება უადგილო იქნება. განვიხილოთ შემდეგი აზნაგი, რომელშიც რამდენიმე წინადადება უადგილოდ არის ჩართული:

მიუხედავად იმისა, რომ ორეგონი საკმაოდ პატარა ქალაქია, ის ზაფხულში ბევრ დამსვენებელს იზიდავს. თქვენ შეგიძლიათ მდინარეზე სანაოსნოდ წახვიდეთ; შეგიძლიათ იცუროთ სანაპიროზე. დამთვალეიერებელთა უმრავლესობას გზის ნაპირებზე სხვადასხვა კენკროვანი ხილის კრეფა იზიდავს. საზაფხულო ბანაკების გაშლის მოყვარულნი აქ ბევრ ადგილს ნახვენ კარვის გასაშლელად. ქალაქი დამსვენებლებს სთავაზობს რამდენიმე საკმაოდ კეთილმოწყობილ სასტუმროს. ტურისტებს ქალაქში მალაზიების დათვალეიერების საშუალება ეძლევათ, მაგალითად, ანტიკვარიატის მალაზია. ყველაზე სახალისო საქმიანობაა ღია ბაზრის მონახულება, სადაც ადგილობრივ მცხოვრებლებს საკუთარი ბაღის დოვლათი აქვთ გამოფენილი. აქ საკმაოდ ბევრი სასიამოვნო ადგილია, კაფეებით დაწყებული და რესტორნებით დამთავრებული. ზოგიერთი ამ რესტორანთაგანი გემრიელ კვებას და ლამაზ ინტერიერს გთავაზობს, რომ არაფერი ვთქვათ ხედებზე. ერთ-ერთ მალაზიაში შეგიძლიათ შეიძინოთ ადგილობრივი ხის პროდუქცია. სათევზაოდ სიარული გართობის გავრცელებული სახეობაა. წყლის სპორტი გართობის ყველაზე მიმზიდველ აქტივობად მიიჩნევა. როგორც ხედავთ, ეს ქალაქი ბევრ სიურპრიზს გთავაზობს საზაფხულოდ. თუკი გინდათ, თქვენს ოჯახს სასიამოვნო საზაფხულო არდადეგები მოუწყოთ, შეეცადეთ, ეწვიოთ ამ ქალაქს.

ამ აზნაცს ორგანიზაციის გარკვეული პრინციპი აქვს: პირველ ნახევარში განხილულია ის აქტივობები, რომლებიც ქალაქის შემოგარენს უკავშირდება, აზნაცის მეორე ნახევარი კი ქალაქის შიდა აქტივობებს ეთმობა. თუმცა, აზნაცის ბოლოს ჩნდება უადგილო წინადადებები. სამი წინადადება: – “ერთ-ერთ მალაზიაში შეგიძლიათ შეიძინოთ ადგილობრივი ხის პროდუქცია;” “სათევზაოდ სიარული გართობის საკმაოდ გავრცელებულ სახეობას წარმოადგენს;” “წყლის სპორტი გართობის ყველაზე მიმზიდველ აქტივობად მიიჩნევა.” – ეს წინადადებები აქ ამოვარდნილია და უადგილოდაა მოტანილი. ეს აზნაგი შემდეგი თანმიმდევრობით უნდა იყოს წარმოდგენილი:

მიუხედავად იმისა, რომ ორეგონი საკმაოდ პატარა ქალაქია, ის ზაფხულში ბევრ დამსვენებელს იზიდავს. წყლის სპორტი გართობის ყველაზე მიმზიდველ აქტივობად მიიჩნევა. თქვენ შეგიძლიათ მდინარეზე სანაოსნოდ წახვიდეთ; შეგიძლიათ იცუროთ სანაპიროზე. სათევზაოდ სიარული გართობის გავრცელებული სახეობაა. დამთვალეიერებელთა უმრავლესობას გზის ნაპირებზე სხვადასხვა კენკროვანი ხილის კრეფა იზიდავს. საზაფხულო ბანაკების გაშლის მოყვარულნი აქ მათთვის ბევრ ადგილს ნახვენ კარვის გასაშლელად. ქალაქი დამსვენებლებს სთავაზობს რამდენიმე საკმაოდ კეთილმოწყობილ სასტუმროს. ტურისტებს ქალაქში მალაზიების დათვალეიერების საშუალება ეძლევათ, მაგალითად, ანტიკვარიატის მალაზია. ერთ-ერთ მალაზიაში შეგიძლიათ შეიძინოთ ადგილობრივი ხის პროდუქცია. ყველაზე სახალისო საქმიანობაა ღია ბაზრის მონახულება, სადაც ადგილობრივ მცხოვრებლებს საკუთარი ბაღის დოვლათი აქვთ გამოფენილი. აქ საკმაოდ ბევრი სასიამოვნო ადგილია, კაფეებით დაწყებული და რესტორნებით დამთავრებული. ზოგიერთი ამ რესტორანთაგანი გემრიელ კვებას და ლამაზ ინტერიერს გთავაზობს, რომ არაფერი ვთქვათ ხედებზე. როგორც ხედავთ, ეს ქალაქი ბევრ სიურპრიზს გთავაზობს საზაფხულოდ. თუკი გინდათ, თქვენს ოჯახს სასიამოვნო საზაფხულო არდადეგები მოუწყოთ, შეეცადეთ, ეწვიოთ ამ ქალაქს.

წინადადებიდან წინადადებაზე გადასვლა მოქნილი და სხარტი უნდა იყოს. ეს ნიშნავს იმას, თუ რამდენად კარგად მოსდევს ერთი იდეა ან წინადადება მეორეს. ეს შეიძლება გარკვეული წინადადებების კომბინაციით ან გარკვეული ფრაზების გამოყენებით ვცადოთ. ასეთ წინადადებებსა თუ ფრაზებს გარდამავალი ფრაზები (transitional expressions) ეწოდება; ასეთი ფრაზებია, მაგალითად, *დავიწყეთ იმით, რომ; ამის საპირისპიროდ; აგრეთვე; თუმცა;* მიუხედავად ამისა. ასეთი ფრაზებით

აზნაცის თანმიმდევრულობა უფრო დახვეწილი ხდება.

მიუხედავად იმისა, რომ ორეგონი საკმაოდ პატარა ქალაქია, ის ზაფხულში ბევრ დამსვენებელს იზიდავს. **წყლის სპორტი გართობის ყველაზე მიმზიდველ აქტივობად მიიჩნევა.** თქვენ შეგიძლიათ მდინარეზე სანაოსნოდ წახვიდეთ; შეგიძლიათ იცურაოთ სანაპიროზე. სათევზაოდ სიარული გართობის გავრცელებული სახეობაა. დამთვალეიერებელთა უმრავლესობას გზის ნაპირებზე სხვადასხვა კენკროვანი ხილის კრეფა იზიდავს. **გარდა ამისა, საზაფხულო ბანაკების გაშლის მოყვარულნი აქ მათთვის ბევრ ადგილს ნახავენ კარვის გასაშლელად. მათთვის, ვინც ქალაქში დარჩენას ამჯობინებს, ქალაქი დამსვენებლებს სთავაზობს რამდენიმე საკმაოდ კეთილმოწყობილ სასტუმროს. ტურისტებს ქალაქში მალაზიების დათვალეიერების საშუალება ეძლევათ, მაგალითად, ანტიკვარიატის მალაზია. ერთ-ერთ მალაზიაში შეგიძლიათ შეიძინოთ ადგილობრივი ხის პროდუქცია. კიდევ ერთდ, ყველაზე სახალისო საქმიანობაა ღია ბაზრის მონახულება, სადაც ადგილობრივ მცხოვრებლებს საკუთარი ბაღის დოვლათი აქვთ გამოფენილი. და ბოლოს, აქ საკმაოდ ბევრი სასიამოვნო ადგილია, კაფეებით დაწყებული და რესტორნებით დამთავრებული. ზოგიერთი ამ რესტორანთაგანი გემრიელ კვებას და ლამაზ ინტერიერს გთავაზობს, რომ არაფერი ვთქვათ ხედეებზე. როგორც ხედავთ, ეს ქალაქი ბევრ სიურპრიზს გთავაზობს საზაფხულოდ. თუკი გინდათ, თქვენს ოჯახს სასიამოვნო საზაფხულო არდადეგები მოუწყოთ, შეეცადეთ, ეწვიოთ ამ ქალაქს.**

საგარეოში N3.12. გადააწყვეთ და გამოტოვეთ ზედმეტი წინადადეგები.



ტინეჯერები, უპირველეს ყოვლისა, საკუთარი ყოველდღიური ხარჯებისათვის მუშაობენ; მაგალითად, ჩემი ბიძაშვილი ტანსაცმლის მალაზიაში მუშაობს და ტანსაცმელს თვითონ ყიდულობს. გასულ კვირას მან მშვენიერი ტყავის ქურთუკი იყიდა. ჩემმა ერთ-ერთმა მეგობარმა ძველი მანქანა იყიდა იმ ფულით, რომელიც სკოლის დამთავრების შემდეგ მუშაობით დააგროვა. ახალგაზრდებს სურთ ფულის მომავლისთვის შეგროვება. მათ სურთ ტანსაცმლის ყიდვა და ფულის შეგროვება მანქანის, მაგნიტოფონისა თუ ტელევიზორის საყიდლად. ამის მაგალითია განათლებისთვის ფულის შეგროვება. ჩემი ბიძაშვილი გიორგი ამას თავისი მომავლისთვის აკეთებს. მან მითხრა, რომ ფულს, აგრეთვე, მომავალი ოჯახისთვის აგროვებს (ადაპტირებულია Smalley R.L, Ruetten M. K & Kozirev J.R, 2000).



საშინელება იყო, როცა ჩემი საქმრო მანქანის მართვას მასწავლიდა. ყველაფერი კარგად მიდიოდა, სანამ მან უფროსობა არ დაიწყო. ერთი შემთხვევა, საჭე იმაზე მეტად დავატრიალე, ვიდრე საჭირო იყო და მან ისეთი ყვირილი ატეხა, გამვლელებს გიჟი ეგონათ. მე წყნარად შევთავაზე, შეგვეწყვიტა მეცადინეობა, ის კი ყვიროდა: – დროზე დაძარი მანქანაო. ჰო, სულ დამავიწყდა მეთქვა, ბორდიურზე რომ ავხტი, ბოძს დავეჯახე და მანქანა შეიჭეჭყა, უკნიდან კი სხვა მანქანა მოგვადგა, რომელიც ჩემ გამო გზას კეტავდა. სწორედ ამიტომ გაბრაზდა. ჩემი საქმრო ტენისის თამაშსაც მასწავლიდა და მაშინაც მიყვიროდა. მას უნდოდა, დროზე დამეძრა მანქანა ადგილიდან, რადგან ორივე მხრიდან მანქანები მისიგნალებდნენ. მე გადავწყვიტე, რომ ეს ის ადამიანი არ არის, ვინც ტარება უნდა მასწავლოს (Smalley R.L, Ruetten M. K & Kozirev J.R, 2000).



მანიპულაცია ადამიანის ქცევის მართვის ტექნოლოგიაა. მანიპულაციის ობიექტი თვლის, რომ ის მოქმედებს თავისუფალი არჩევანის საფუძველზე, სინამდვილეში კი მას მართავენ. ესაა ადამიანების აზრისა და მისწრაფებების, მათი განწყობისა და ფსიქიკური მდგომარეობის ფარული მართვა იმ მიზნით, რომ მანიპულაციის ობიექტში აღძრას მანიპულაციის საშუალებების მფლობელისათვის სასურველი ქცევა. მანიპულაციის შედეგად ხალხის ცნობიერებაში ინერგება ილუზიური წარმოდგენები პოლიტიკურ ცხოვრებაზე. მანიპულაციური ტექნოლოგიებისთვის დამახასიათებელია უარის თქმა არგუმენტებზე და მისი შეცვლა ფსიქოლოგიური შთაგონებით, ადამიანებში სხვადასხვა ემოციის (შიშის, შეშფოთების, იბულების) გაჩენით (Smalley R.L, Ruetten M. K & Kozirev J.R, 2000).



როდესაც ფსიქოლოგიური პრობლემები ჩნდება, ადამიანთა უმეტესობა ნაცნობ წრეებში ეძებს არაფორმალურ კონსულტანტებს. მორწმუნეთათვის ეს შეიძლება იყოს სასულიერო პირი. ეს შეიძლება იყოს ოჯახის წევრი, უახლოესი მეგობარი, პირადი ექიმი, ადვოკატი, საყვარელი მასწავლებელი, ხელმძღვანელობა ან საბჭო. საზოგადოებაში არსებული არაფორმალური თერაპევტების მხრებზე მრავალი ფრუსტრაცია და კონფლიქტი გადადის. სხვები რჩევისთვის მიმართავენ და ესაუბრებიან ბარმენებს, გამყიდველებს, ტაქსის მძღოლებსა და, ნებისმიერს, ვინც მოუსმენს მათ. როდესაც პრობლემათა დიაპაზონი შემოსაზღვრულია, არაპროფესიონალთა დახმარება საკმაოდ დიდია (გერიგი, ზიმბარდო, 2007).



ფსიქოლოგიაში წინასწარმეტყველება ნიშნავს, რომ გარკვეული ქცევა ან მოცემული კავშირი რაღაც ალბათობით გამოვლინდება. მაგალითად, თუ მიგვაჩნია, რომ თქვენი მეგობარი მორცხვია, შეგვიძლია დარწმუნებით ვიწინასწარმეტყველოთ, რომ ის უხერხულად იგრძნობს თავს, თუ უცნობ ადამიანთან გასაუბრებას ვთხოვთ. თქვენს მეგობარს წარმატებით რომ დაემყრებიან უცნობთან კონტაქტი, დიაგნოზი უნდა შეგვეცვალა. ხშირად ქცევის რომელიმე ფორმის საფუძვლად მიჩნეული მიზეზების ზუსტი ახსნა საშუალებას აძლევს მკვლევარს ზუსტად იწინასწარმეტყველოს მომავალი ქცევა. როდესაც რომელიმე ქცევის ან კავშირის სხვადასხვა ახსნა არსებობს, მათ იმის მიხედვით შეაფასებენ, რამდენად კარგად შეუძლიათ ზუსტი და ამომწურავი წინასწარმეტყველება (გერიგი, ზიმბარდო, 2007).

საკონტროლო კითხვარი გამართული აზრებისთვის

1. არის თუ არა აზრები საკმარისად კონკრეტული?
2. შეიცავს თუ არა აზრები მთავარ (თემატურ) წინადადებას; თუ არ შეიცავს, არის თუ არა მთავარი წინადადება ნაგულისხმევი?
3. მოიცავს თუ არა თქვენი მთავარი წინადადება წამყვან აზრს?
4. არის თუ არა აზრები მთლიანი, ტოვებს თუ არა მთლიანობის შთაბეჭდილებას (აზრების წინადადებები ამართლებენ ან უპასუხებენ თუ არა წამყვან აზრს)?
5. არის თუ არა აზრები თანმიმდევრული (ანუ არის თუ არა წინადადებები ლოგიკურად დაკავშირებული და იკითხება თუ არა აზრები თავისუფლად)?

აზრების ტიპები

აზრები შეიძლება იყოს თხრობითი, აღწერითი ან ახსნითი.

თხრობითი აზრები

აზრებში წინადადებების დაწყობის რამდენიმე გზა არსებობს. წინადადებების წყობა და აზრების სხვა დეტალები ავტორის მიზანზე და მოკიდებული. ვთქვათ, გთხოვს სკოლაში ჩვეულებრივი დილის აღწერა. ცხადია, თქვენ არ დაიწყებთ იმის მოყოლას, თუ რას აკეთებთ სკოლიდან სახლში მისვლისას. ამის ნაცვლად თხრობას დაიწყებთ იმით, თუ რას აკეთებთ სკოლაში მისვლისთანავე. მოკლედ რომ ვთქვათ, თქვენს აზრებსა და მოქმედებებს იმ დროის მიხედვით დააღაგებთ, რომელშიც ეს მოქმედებები ხორციელდება.

ანალოგიურად, პროცესის (როგორ კეთდება რაიმე) ახსნისას თქვენ დაიწყებთ იმით, თუ რა კეთდება პირველ რიგში და დაასრულებთ ბოლო მოქმედებით. დროში მიმდინარეობის მიხედვით იდეების დალაგება ქრონოლოგიურ განვითარებას გულისხმობს (იხ. სურათი N3.2).

ფაქტების ქრონოლოგიური დალაგება, ძირითადად, ორი სახის ნაწერში გამოიყენება, ესაა თხრობა და პროცესის აღწერა (როგორ გაკავთოთ რაღაც – მოქმედებების აღწერა).

თხრობა გამოცდილების გაზიარებას გულისხმობს. გამოცდილება შეიძლება იყოს წარსული (წარსული თხრობა), აწმყო (აწმყო გამოცდილება) ან ტიპური (ანუ ჩვეულებრივი გამოცდილება).

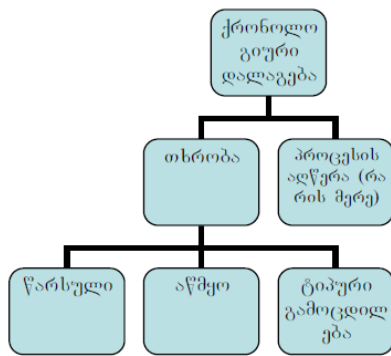

სურათი N3.2: ქრონოლოგიური თანმიმდევრობით დალაგება

მოგეხსენებათ, იდეებისა და წინადადებების ქრონოლოგიური დალაგება არ არის რთული, თუმცა, რთულია აზრების მთლიანობის შენარჩუნება. სხვა სიტყვებით რომ ვთქვათ, რთულია წამყვანი აზრის შერჩევა და იმის გადაწყვეტა, თუ რა ჩავრთოთ და ამოვიღოთ აზრებიდან.

ტიპური გამოცდილება

დავუშვათ, საზღვარგარეთ მცხოვრები მეგობრისგან მიიღეთ წერილი, რომელსაც ქართული ტრადიციები და დღესასწაულები აინტერესებს. თქვენ გადაწყვიტეთ, მისწეროთ მას და თბილისობის შესახებ უამბოთ.

თბილისობა წელიწადში ერთხელ, ოქტომბრის ბოლო შაბათ-კვირას იმართება. ამ დროს დილიდან იკეტება ქალაქის ცენტრალური ქუჩა – რუსთაველის გამზირი და რიყე. ქალაქის სხვადასხვა ადგილში სოფლის მეურნეობის პროდუქტების გამოფენა-გაყიდვა იმართება, სადაც შეგიძლიათ შეიძინოთ ჩურჩხელები, ჩირი, სხვადასხვაგვარი ხილი, ბაღჩეული, ბოსტნეული, ხორცეული და სასმელები. ასეთ ბაზრობებთან სახელდახელოდ დადგმულ მაგიდებსა და სავსე სამზარეულოებს ნახავთ. აქ შეგიძლიათ კარგად დანაყრდეთ: – მიირთვათ მწვადი, ხინკალი, ხაჭაპური და სხვა ეროვნული კერძები, რომელთაც თქვენ თვალწინ დაამზადებენ. ამის გარდა, სპეციალურად ამ დღისთვის ეწყობა სცენები, სადაც წარმოდგენებს მართავენ თეატრის, ცირკისა და ესტრადის მსახიობები. საღამოს იმართება სახალხო სეირნობა. ცენტრალური ქუჩები გადაჭედილია ხალხით. დღესასწაული გვიან ღამემდე გრძელდება. საღამოს მთელ ქალაქში მწვადის სუნი და მისი კვამლი ტრიალებს.

როგორც ხედავთ, ავტორმა ქართული ტრადიციების თემა დააკონკრეტა და ერთ კონკრეტულ ტრადიციაზე, თბილისობის დღესასწაულზე დაწერა. ამ აზრაცში თემის შესაბამისი წინადადებები ლოგიკურად ქრონოლოგიური თანმიმდევრობითაა დალაგებული. შესაბამისად, აზრაცი თანმიმდევრულია. ამასთან, აზრაცი მთლიანობითაც ხასიათდება. ყველა წინადადება შეეხება იმას, თუ რა ხდება თბილისობის დროს, მაგრამ რამდენად ნათლად არის წარმოჩენილი თავად ავტორის დამოკიდებულება ამ ყველაფრის მიმართ? ცხადია, ეს აზრაცი ამაზე არაფერს გვეუბნება. თუ მას ისე შევცვლით, რომ მასში გვექნება მკაფიო, ძლიერი წამყვანი აზრი, ავტორის დამოკიდებულებაც ცხადი გახდება ჩვენთვის.

თბილისობის მშვენიერი და მხიარული დღესასწაული წელიწადში მხოლოდ ერთხელ, ოქტომბრის ბოლო შაბათ-კვირას იმართება. მიუხედავად იმისა, რომ ამ დროს იკეტება ქალაქის ცენტრალური ქუჩა – რუსთაველის გამზირი და რიყე და ამით ფერხდება ტრანსპორტის მოძრაობა, დღესასწაული მაინც სასიხარულოა და ხალხი სიამოვნებით ერთვება ხოლმე დაგეგმილ ღონისძიებებში. ქალაქის სხვადასხვა ადგილში სოფლის მეურნეობის პროდუქტების გამოფენა-გაყიდვა იმართება, სადაც შედარებით იაფად შეგიძლიათ შეიძინოთ ნატურალური, გემრიელი ჩურჩხელები, ჩირი, სხვადასხვაგვარი ხილი, ბაღჩეული, ბოსტნეული, ახალთახალი ხორცეული და უგემრიელესი ღვინო. ასეთ ბაზრობებთან ახლოს სახელდახელოდ გამართულ კაფეებს, სწრაფი კვების ობიექტებსა და სავსე სამზარეულოებს ნახავთ. აქ შეგიძლიათ კარგად დანაყრდეთ: გამოცდილი მზარეულები თქვენ თვალწინ დაამზადებენ და შემოგთავაზებენ უგემრიელეს მწვადს, ხინკალს, ხაჭაპურსა და სხვა ეროვნულ კერძებს. ამის გარდა, სპეციალურად ამ დღისთვის ეწყობა სცენები, სადაც მთელი დღის განმავლობაში იმართება საინტერესო და თვალწარმტაცი სანახაობები ბავშვებისთვისა და მოზრდილებისთვის. სცენებზე შეგიძლიათ იხილოთ ესტრადის პოპულარული ვარსკვლავები, თეატრის მსახიობები, ბავშვების საყვარელი ზღაპრული პერსონაჟები და მხიარული ჯამბაზები. საღამოს სახალხო სეირნობა იმართება. ცენტრალური ქუჩები გადაჭედილია

გაღიშებული ადამიანებით, რომლებიც შინ კმაყოფილნი და სანოვანით ხელდამშვენებულნი ბრუნდებიან. დღესასწაული გვიან ღამემდე გრძელდება. საღამოს მთელ ქალაქში მწვადის კვამლი და მისი თავბრუდამხვევი და მადისაღმძვრელი სუნი ტრიალებს.

აზხაცისთვის მნიშვნელოვანი წამყვანი აზრის („მშვენიერი და მხიარული“) შემცველი მთავარი წინადადების დამატებით ავტორი მკაფიოდ გამოხატავს თავის დამოკიდებულებას თბილისობის დღესასწაულისადმი. ამასთან, მან ზოგიერთი წინადადება შეცვალა და დეტალები დაამატა, რათა დასაბუთებლად კარგად გამოეხატა თბილისობის მშვენიერება.

სავარჯიშო N3.13: თავიდან წაიკითხეთ ზემოთ მოცემული აზხაცი და ხაზი გაუსვით მეორე ვარიანტში შეტანილ ცვლილებებს. რა გავლენა იქონია ამ ცვლილებებმა აზხაცზე?

სავარჯიშო N3.14: დამოკიდებულების გამოსახატად დამასაბუთებელი წინადადებების გამოყენებაში გასავარჯიშებლად ქვემოთ მოცემული წინადადებები ორგვარად გადაწერეთ. პირველ ვარიანტში დაუშვით, რომ წამყვანი აზრია “სასიამოვნო”, მეორეში – “საშინელი”. ნიმუშში მოცემულია ის ფრაზები, რომლებიც შეიძლება გამოგადგეთ წინადადებების წერისას.

ნიმუში:

თემატური წინადადება: გიორგისთვის ყოველი დილა ხალისიანია.

სასარგებლო ფრაზები:

საწოლიდან წამოხტომა
არომბტით ტკბობა
ყლუპყლუპად დალევა
მშვიდი
ხალისიანი

სწრაფად ადგომა
მხიარული
დაკვირვებით იცვამს
ყურადღებით ირჩევს
მზიანი

თემატური წინადადება: დავითი თვლის, რომ მისი ყოველი დილა აუტანელია.

სასარგებლო ფრაზები:

თავს ძლივს წევს
ძლივს დგება
ერთიანად მოყუდება
ტანსაცმლის დაყრა
გალიზიანება

მოწყენილად
ბუზღუნით
დათრგუნულად
შემაწუხებელი სინათლე

1. საწოლიდან დგება.

გიორგი

დავითი

2. ტანსაცმელს იცვამს.

გიორგი

დავითი

3. ფარდებს წევს.

გიორგი

დავითი _____
4. ჩაის სვამს.

გიორგი _____

დავითი _____

6. მეზობელს “დილა მშვიდობისას” უსურვებს.

გიორგი _____

დავითი _____

სავარჯიშო N3.15: წინა სავარჯიშოს ინფორმაციის გამოყენებით დაწერეთ აბზაცი გიორგის ან დავითის შესახებ. თქვენი თემატური წინადადების წამყვანი აზრის დასაბუთებისთვის მოცემული წინადადებები დამატებითი ინფორმაციით უნდა შეავსოთ.

სავარჯიშო N3.16: წერისთვის მოსამზადებელი მეთოდების გამოყენებით დააგროვეთ ინფორმაცია თქვენი ჩვეულებრივი დილის შესახებ, აირჩიეთ წამყვანი აზრი და დაწერეთ აბზაცი.

სავარჯიშო N3.17: გაიხსენეთ, ყოველწლიურად როგორ აღინიშნება საქართველოს დამოუიდებლობის დღე. ჩამოწერეთ, რას აკეთებენ ადამიანები დღესასწაულის დაწყებამდე და დღესასწაულის განმავლობაში. მიღებული ჩამონათვალის მიხედვით შეარჩიეთ წამყვანი აზრი და დაწერეთ აბზაცი იმის შესახებ, ჩვეულებრივ, როგორ იქცევიან ხოლმე ადამიანები ამ დღეს. შეამოწმეთ, რომ ყველა წინადადება წამყვანი აზრის დასაბუთება იყოს.

წარსული გამოცდილება

ჩვენ განვიხილეთ თხრობითი აბზაცი, რომელიც აწმყოში მიმდინარე მოვლენების თანმიმდევრობას აღწერდა. თუ მოვლენა აწმყოში არ ხდება, მაშინ ის უკვე მოხდა წარსულში. ჩვეულებრივ, წარსულში მომხდარის შესახებ მოგვითხრობენ, მაგალითად, შეიძლება ცხოვრების მნიშვნელოვანი მომენტის შესახებ გვიამბონ. ამ დროს, პირველ რიგში, ერთ წინადადებაში უნდა შეჯამდეს ამ გამოცდილების მნიშვნელობა. შემდეგ ლოგიკურად უნდა დალაგდეს წინადადებები და მხოლოდ თემასთან დაკავშირებული წინადადებები დაიწეროს.

მომდევნო დილას გავოგნდი: – იქ, სადაც ადრე ჩემი ნეკა თითი იყო, მახინჯი მსუქანი სოსისი მოჩანდა, ბურთივით გასიებული და სითხით სავსე, თითის მეორე სახსრიდან წვერამდე. “რა სისულელე იყო... ამის გაკეთება”, – ბუზღუნით თქვა თანამგზავრმა მთამსვლელმა. როგორ შემეძლო ასეთი სულელი, დაუდევარი და არასერიოზული ვყოფილიყავი? ეს იყო მეორე ხარისხის მოყინვა... მე წავბოდიადი ჩემს კარავში, პირქუშ მარტოობაში მსურდა ყოფნა. ვცდილობდი, მენუგეშებინა საკუთარი თავი. “ყველაფერი კარგად იქნება,” – თქვა ექიმმა, მაგრამ როგორ შემეძლო, არ მეფიქრა, რომ თითი ახლა რომც მომრჩენოდა, შემდეგში მაინც უფრო მგრძნობიარე იქნებოდა. ეს ამბავი 7800 ფუტის სიმაღლეზე მოხდა. რა მოხდებოდა 11300 ფუტზე, სადაც უფრო ყინავდა? სადაც ჟანგბადი და, შესაბამისად, წინააღმდეგობის გაწევის უნარი, ნაკლები იყო? ღირდა კი მწვერვალის დაპყრობა ასე ძვირად – საკუთარი თითის დაკარგვის ფასად? მე დავფიქრდი ცოტა ხანს და საკმაოდ მშვიდად და ჩემდა გასაოცრად დავასკვენი ის, რასაც ვერასოდეს წარმოვიდგენდი, თუნდაც ერთი თვის წინ: – თითი არც ისე დიდი საზღაური იყო: როგორმე იოლად გავიდოდი ნეკის გარეშეც (გერიგი, ზიმბარდო, 2007).

სავარჯიშო N3.18: აირჩიეთ ერთ-ერთი თემა:

1. გაიხსენეთ ნებისმიერი გამოცდილება თქვენი წარსულიდან, იქნება ეს შიშის მომგვრელი, არაფრით გამორჩეული თუ სასიამოვნოდ მოსაგონარი. წერისთვის

მოსამზადებელი ერთ-ერთი მეთოდის გამოყენებით შეაგროვეთ მასალა მოცემული თემის შესახებ. შემდეგ გააკეთეთ ამ გამოცდილებით მოვლენების **თანმიმდევრობის** მონახაზი. განსაზღვრეთ თხრობის თემა და აბზაცის წამყვანი აზრი. დაწერეთ თემატური წინადადება და აბზაცი.

2. გაიხსენეთ შემთხვევა, როდესაც თქვენი სურვილის წინააღმდეგ იმოქმედეთ. შეაგროვეთ მასალა და გააკეთეთ მოვლენათა თანმიმდევრობის მონახაზი, განსაზღვრეთ წამყვანი აზრი, დაწერეთ თემატური წინადადება და აბზაცი.

სავარჯიშო N3.19: აირჩიეთ თემა და დაწერეთ თხრობითი აბზაცი.

1. ფსიქოლოგია – ცნობილია, რომ ორგანიზმები ღამის ძილის ციკლით ხასიათდებიან. ისინი ერთი ღამის განმავლობაში რამდენჯერმე გაივილიან ძილის სრულ ციკლს, რომელიც რამდენიმე ფაზას მოიცავს.

დაწერეთ აბზაცი, რომელშიც თანმიმდევრულად იქნება აღწერილი ორგანიზმის ღამის ძილის მიმდინარეობა ფაზების მიხედვით.

2. ფსიქოლოგია – ჟან პიაჟეს მიაჩნდა, რომ ბავშვის კოგნიტური განვითარება შეიძლება ოთხ თანმიმდევრულ, ცალკეულ სტადიად დაიყოს. ყველა ბავშვი ამ სტადიებს ერთნაირი თანმიმდევრობით გადის.

დაწერეთ აბზაცი, რომელშიც მოკლედ აღწერთ, თუ როგორ ვითარდება ბავშვის კოგნიტური უნარები პიაჟეს მიხედვით.

თხრობითი აბზაცის შესაფასებელი კითხვარი

1. თხრობითი აბზაცი ამბავს ან შემთხვევას უნდა გადმოგვცემდეს. უამბობს თუ არა თქვენი აბზაცი მკითხველს რაიმე ამბავს?
2. თხრობით აბზაცში მოვლენები ქრონოლოგიურად არის დალაგებული. არის თუ არა თქვენს აბზაცში დაცული წინადადებების ქრონოლოგიური თანმიმდევრობა?
3. აქვს თუ არა თქვენს აბზაცს კარგად გამოკვეთილი ან ნაგულისხმევი თემატური წინადადება?
4. აქვს თუ არა თქვენს აბზაცს კარგად გამოკვეთილი წამყვანი აზრი?
5. არის თუ არა თქვენი აბზაცი ერთიანი ანუ ყველა წინადადება არის თუ არა წამყვანი აზრის დასაბუთება?

აღწერითი აბზაცი

თხრობით აბზაცებში აღწერილია მოვლენების თანმიმდევრობა ან რაიმე ამბავი. სხვა სიტყვებით, მათში აღწერილია გამოცდილება. თხრობით აბზაცში იდეები და წინადადებები ქრონოლოგიურად, დროში განვითარების მიხედვით დალაგდება, მაგრამ, როდესაც საჭირო ხდება რაიმეს აღწერა (იხ. სურათი N3.3), ვთქვათ, როგორ გამოიყურება ესა თუ ის ადგილი, საგანი თუ ადამიანი, ცხადია, რომ არალოგიკური იქნება ქრონოლოგიური თანმიმდევრობის გამოყენება. როდესაც აღვწერთ, თუ როგორ გამოიყურება რაღაც ანუ აღვწერთ გარეგნობას, მნიშვნელოვანია სივრცე და არა დრო. შესაბამისად, აღწერით აბზაცში წინადადებები და დეტალები დალაგდება იმის მიხედვით, თუ სად მდებარეობს აღსაწერი ობიექტი. ტექსტის ორგანიზაციის ამ ტიპს *სივრცითი ორგანიზაცია* ეწოდება. აღწერით აბზაცში აღსაწერი ობიექტების მდებარეობა ცხადად და გასაგებად უნდა აღიწეროს.

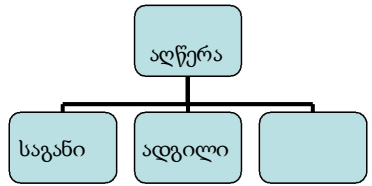

სურათი N3.3: აღწერის ნაირსახეობები

ადგილის აღწერა

პირველ რიგში, რას აღწერთ ოთახის აღწერისას? კედლებს, იატაკს თუ რაიმე სხვა დეტალს? ქრონოლოგიურად დალაგებული აბზაცისგან განსხვავებით, აღწერით აბზაცში არ არსებობს წინადადებების დალაგების უნიკალური და აუცილებელი წესი. არაა აუცილებელი, რომ ერთი ადგილით დაიწყოთ და მეორეზე გადახვიდეთ. მიუხედავად ამისა, წინადადებები შემთხვევითად არ უნდა დაიწეროს. აღწერა ისე უნდა იყოს ორგანიზებული, რომ მკითხველმა ნათლად შეძლოს აღწერილი სცენის წარმოდგენა.

აღწერით აბზაცში დეტალების დალაგება აღსაწერ საგანზე დამოკიდებული, დეტალების შერჩევა და აღწერა კი – აღმწერის მიზანზე.

თავად თათქარიძის სახლ-კარის თაობაზე მოგიტხრობთ. წარმოიდგინეთ შუა კახეთის პატარა სოფელში ერთი ადგილი და იმ ადგილის შუაგულსა – ორსართულიანი სახლი ქვითკირისა. აი, ის სართულები რა ფერისა იყო: ქვეშ იყო მარანი, წალმით დახურული და იმ მარნის უკანა კედელზედ ამოყვანილი გახლდათ ერთი ფიცრული, რომელიც საქვეშაგებოსა ჰთამამობდა. კარგა მანძილზე კიდევ ფიცრულის სათორნეც იდგა. იმას აქედამ ხულა, რომელსაც ზედ ჰქონდა მოდგმული სასიმიინდე, ბაღჩაც იყო, ღობით გავლილი. ღობესთან, ერთი ფურცლის ხის სიახლოვეს, მოჩანდა ჩალური. ეზო ამ ციხე-დარბაზისა, სიგრძეზედ თუ სიგანეზედ კარგა ფართოდ იყო გაზიდული. იმას ერტყა გარშემო ღობე (ადაპტირებულია – ი. ჭავჭავაძე, “კაცია-ადამიანი?!“)

აღბათ, კარგად წარმოიდგინეთ, ეზოში სად იდგა სახლი და მისი მინაშენები. აბზაცში ნათლად არის აღწერილი, სად რა მდებარეობს. აბზაცი მთლიანი და თანმიდევრულია, მაგრამ რას იტყვით მისი წამყვანი აზრის შესახებ? რა შთაბეჭდილება მოახდინა თქვენზე თავად თათქარიძის სახლ-კარის აღწერამ? როგორ ფიქრობთ, რა დამოკიდებულება აქვს ავტორს მისდამი? აღბათ, ვერაფერს იტყვით ამის შესახებ. იმისათვის, რომ აბზაცი უფრო საინტერესო გახდეს, მას წამყვანი აზრი უნდა დაემატოს, რომელიც აღსაწერი ობიექტისადმი ავტორის დამოკიდებულებასა და ემოციებს გამოხატავს. მხოლოდ ამ შემთხვევაში შეძლებთ, გაიგოთ, თუ რას გრძნობს და ფიქრობს ავტორი თავად თათქარიძის სახლ-კარის შესახებ. ილია ჭავჭავაძის მიერ დაწერილი ორიგინალური აბზაცი სწორედ ასეთია – მასში ნათლად ჩანს ავტორისეული დამოკიდებულება:

კარგი რამ იყო თავად თათქარიძის სახლ-კარი. წარმოიდგინეთ შუა კახეთის პატარა სოფელში ერთი ტრიალი, დაცემული ადგილი და იმ ადგილის შუაგულსა – ორსართულიანი სახლი ქვითკირისა. აი, ის სართულები რა ფერისა იყო: ქვეშ იყო მარანი, წალმით დახურული, და იმ მარნის უკანა კედელზედ ამოყვანილი გახლდათ ერთი პატარა მცირედი ფიცრული, რომელიც საქვეშაგებოსა ჰთამამობდა. კარგა მანძილზე კიდევ ფიცრულის სათორნეც იდგა. იმას აქედამ ხულა, რომელსაც ზედ ჰქონდა მოდგმული ცალთვალა სასიმიინდე, ერთი უბადრუკი რამ და მგლოვიარე. ბაღჩაც იყო, ღობით გავლილი. ღობესთან, ერთი ფურცლის ხის სიახლოვეს მოჩანდა ძველი ჩალური, დროთა ბრუნვისგან ისე გვერდზედ წამოღერებული და წამოწოლილი, თითქოს გრილოში წამოწოლას აპირებდნო, მაგრამ ბებერივით ნეკრესის ქარის ტკვილებს უეცრად ისე წამოხრილი და დაღრეჯილი შეუკავებიათო. ეზო ამ ციხე-დარბაზისა, სიგრძეზედ თუ სიგანეზედ კარგა ფართოდ იყო გაზიდული. იმას ერტყა გარშემო ძველი ტყრუშული ღობე, რომელიც ზოგიერთგან გადაქცეული იყო და ეხლანდელს პატრონს არც კი მოსვლია ფიქრად, რომ გაეკეთებინა. ეტყობა, რომ ქართველია!... (ი. ჭავჭავაძე, “კაცია-ადამიანი?!“)

ცხადია, რომ მეორე ვარიანტი საკმაოდ განსხვავდება პირველისგან, თუმცა, ორივე აბზაცში ერთი და იგივე სახლ-კარია აღწერილი. ძლიერი წამყვანი აზრის შემცველი თემატური წინადადების დამატება არა მარტო იმას განსაზღვრავს, თუ რა უნდა იყოს აბზაცში, არამედ თავად აღსაწერი ობიექტის დეტალების აღწერის მიმართულებასაც გვკარნახობს. ძლიერი წამყვანი აზრი აბზაცს თავს უყრის. თავიდან წაიკითხეთ ზემოთ მოცემული ორი აბზაცი და ხაზი გაუსვით განსხვავებებს. ეს ცვლილებები განამტკიცებს წამყვან აზრს და ნათელ წარმოდგენას გვიქმნის იმაზე, თუ რა დამოკიდებულება აქვს ავტორს აღწერილი სახლ-კარისადმი.

აღწერით აბზაცში დეტალები არა მარტო ლოგიკურად უნდა დალაგდეს, არამედ – შთაბეჭდავი,

ნათლად გამოკვეთილიც უნდა იყოს. ამისათვის ეს დეტალები უნდა დაიხვეწოს ანუ დაკონკრეტდეს მათი მნიშვნელობა.

არსებითი სახელების მოდიფიცირების სამი გზა არსებობს: (1) ზედსართავი სახელების დამატება, (2) ზედსართავი სახელისა და თანდებულთა ჯგუფების დამატება და (3) წინადადებების დამატება. თითოეული მოდიფიკატორის დამატების შემთხვევაში უფრო და უფრო დაკონკრეტდება საგანთა ის კლასი, რომელსაც მოცემული არსებითი სახელი მიეკუთვნება. მაგალითად, განვიხილოთ სიტყვა წიგნი. ეს სიტყვა ფართო კლასს აღნიშნავს. წიგნი შეიძლება იყოს დიდი, პატარა, მწვანე, ძველი ან ახალი. ის შეიძლება იყოს სახელმძღვანელო ან დეტექტივი. ამიტომ სიტყვა წიგნი არ უქმნის მკითხველს ზუსტ წარმოდგენას, კონკრეტულად როგორ წიგნზეა საუბარი. თუ წიგნს დავუმატებთ ზედსართავს წითელი, მაშინ წიგნების კლასი შემცირდება და მხოლოდ წითელი წიგნებით შემოიფარგლება. თუ თხელყდიანსაც დავამატებთ, წითელი წიგნების კლასი კიდევ უფრო დაკონკრეტდება და გვექნება წითელი თხელყდიანი წიგნების კლასი, რომელიც კიდევ უფრო შეიძლება დაკონკრეტდეს განსაზღვრებითი წინადადების დამატებით და, მაგალითად, მივიღოთ წითელი თხელყდიანი წიგნი, რომლიდანაც შუა ფურცლები ამოხეულია.

ყოველთვის ეცადეთ, რომ დეტალები მაქსიმალურად კონკრეტული გახადოთ, ვინაიდან ბუნდოვანი აღწერები ობიექტის რეალურად დანახვის საშუალებას არ აძლევს მკითხველს. დაკონკრეტებული დეტალები ნაწერს უფრო გასაგებსა და საინტერესოს ხდიან.

აღწერისას დეტალების დალაგება აღსაწერ საგანსა და მიზანზე დამოკიდებულია. სიტყვებით სურათის ხატვისას შეგიძლიათ აღწეროთ მარცხინიდან მარჯვნივ, მარჯვნიდან მარცხნივ, ზემოდან ქვემოთ ან ქვემოთ ზემოთ.

ზოგჯერ აღწერა შეიძლება ობიექტის ირგვლივ იყოს კონცენტრირებული. ამ შემთხვევაში გამოკვეთილია მოცემული სცენა, ან ის, რაც უჩვეულოა ამ სცენაში. ამ შემთხვევაში შეიძლება სასურველი იყოს ამ ობიექტზე ორიენტირება და, პირველ რიგში, მისი აღწერა. ეს იქნება პირველად შემჩნეულის პრინციპით აღწერა. მაგალითად, ოთახის აღწერისას ავტორმა, პირველ რიგში, შეიძლება აღწეროს ის, რასაც მაყურებელი, პირველ რიგში, დაინახავდა, ვთქვათ, კედლები, ფარდები და ოთახის შუაში დადგმული დიდი საწოლი.

მსაზღვრელის შეთანხმება საზღვრულთან

მსაზღვრელ-საზღვრულის ბრუნებისას გამოარჩევენ შემდეგ ვარიანტს:

1) თანხმობა ანუ თანხმობის მსაზღვრელი:

- სახ. ჭკვიან-ი კაც-ი,
- მოთხ. ჭკვიან-მა კაც-მა.
- მიც. ჭკვიან კაც-ს,
- ნათ. ჭკვიანი კაც-ის.
- მოქ. ჭკვიანი კაც-ით,
- ვით. ჭკვიან კაც-ად,
- წოდ. ჭკვიან-ო კაც-ო.

* ა) შებრუნებული წყობა:

- სახ. კაც-ი ჭკვიან-ი, მოთხ.
- კაც-მა ჭკვიან-მა, მიც. კაც-
- ს ჭკვიან-ს, ნათ. კაც-ის
- ჭკვიან-ის, მოქ. კაც-ით
- ჭკვიან-ით, ვით. კაც-ად
- ჭკვიან-ად, წოდ. კაც-ო
- ჭკვიანო.

შებრუნებულ წყობას ძირითადად მხატვრულ ლიტერატურაში ვხვდებით და სრულად იბრუნვის.

2) ხმოვანფუძიანი მსაზღვრელი:

სახ. მოკლე გზა, მოთხ.
მოკლე გზა-მ,
მიც. მოკლე გზა-ს,
ნათ. მოკლე გზა-ის,
მოქ. მოკლე გზა-ით,
ვით. მოკლე გზა-დ,
წოდ. მოკლე გზა-ვ.

მსაზღვრელი უცვლელი რჩება.

ა) შებრუნებული წყობა:

სახ. გზა მოკლე,
მოთხ. გზა-მ მოკლე-მ,
მიც. გზა-ს მოკლე-ს,
ნათ. გზა-ის მოკლე-ის,
მოქ. გზა-ით მოკლე-ით,
ვით. გზა-დ მოკლე-დ,
წოდ. გზა-ვ მოკლე-ვ.

3) ნათესაობითბრუნვიანი მსაზღვრელი:

სახ. კუჭის წყლულ-ი,
მოთხ. კუჭის წყლულ-მა,
მიც. კუჭის წყლულ-ს,
ნათ. კუჭის წყლულ-ის,
მოქ. კუჭის წყლულ-ით,
ვით. კუჭის წყლულ-ად,
წოდ. კუჭის წყლულ-ო.

ა) შებრუნებული წყობა:

სახ. წყლულ-ი კუჭისა,
მოთხ. წყლულ-მა კუჭისა-მ,
მიც. წყლულ-ს კუჭისა-ს,
ნათ. წყლულ-ის კუჭისა,
მოქ. წყლულ-ით კუჭისა,
ვით. წყლულ-ად კუჭისა,
წოდ. წყლულ-ო კუჭისაგ.

ნათესაობითი და მოქმედებითი თითქმის არ იხმარება.

* შენიშვნა: თუ მსაზღვრელი წარმომავლობით მოქმედებითი ან ვითარებითი ბრუნვის ფორმაა, მიცემით ბრუნვაში ნიშანს დაირთავს – ყოფითს პრობლემებს, პირადს საქმეს.

(მომზადებულია: ა. არაბული, “ქართული მეტყველების კულტურა”, თბ. 2004წ. გვ.122-124.)

რამდენიმე მსაზღვრელის რიგი

1. თუ რამდენიმე მსაზღვრელიდან ერთი არის რიცხვითი სახელი, მეორე ზედსართავი ან მართული მსაზღვრელი (არსებითი სახელი ნათ. ბრუნვაში) და კუთვნილებას არ გამოხატავს, რიცხვითი სახელი პირველ ადგილზე დაისმის: ათი ლამაზი ქალი, შვიდი მოკლე გზა, (და არა: ლამაზი ათი ქალი, მოკლე შვიდი გზა).
2. თუ ზედსართავი სახელი ან მართული მსაზღვრელი კუთვნილებას გამოხატავენ (ამხანაგის წიგნი, ფროიდის ნაშრომი), მაშინ რიცხვითი სახელი მეორე ადგილზე დაისმის: ამხანაგის ხუთი წიგნი, ფროიდის ათი ნაშრომი (და არა: ხუთი ამხანაგის წიგნი, ათი ფროიდის ნაშრომი).
3. თუ არაერთგვარ მსაზღვრელთაგან ერთ-ერთი ნაცვალსახელია, ის ყოველთვის პირველ ადგილს დაიჭერს: მისი სამეცნიერო ნაშრომი, შენი ოქროს ბეჭედი (და არა: სამეცნიერო მისი ნაშრომი, ოქროს შენი ბეჭედი).

4. თუ ორივე მსაზღვრელი ზედსართავია (ან მიმდებარეობს), ერთი ვითარებითი (პირველადი), მეორე მიმართებითი (ნაწარმოები), პირველ ადგილზე ვითარებითი ზედსართავი (ან მიმდებარეობს) დგება, მეორეზე მიმართებითი: გრძელი გალექსილი ენა, კარგი სამეცნიერო ნაშრომი (და არა: გალექსილი გრძელი ენა, სამეცნიერო კარგი ნაშრომი).
5. თუ ორივე მსაზღვრელი მიმართებითი ზედსართავი სახელია, მეორე ადგილზე უპირატესად – ურ სუფიქსით ნაწარმოები ზედსართავი დაისმის: დანგრეული მშობლიური სახლი, განთქმული კახური ღვინო (და არა: მშობლიური დანგრეული სახლი, კახური განთქმული ღვინო).
6. როცა მსაზღვრელთაგან ერთი შეთანხმებულია, მეორე მართული და გამოხატავს საზღვრულის წარმომავლობას ან დანიშნულებას, მაშინ ჯერ შეთანხმებული მსაზღვრელი უნდა დაიწეროს, შემდეგ მართული: უცხო ქვეყნის შვილი, ნაციონალური პარტიის ლიდერი (და არა: ქვეყნის უცხო შვილი, პარტიის ნაციონალური ლიდერი), მაგრამ თუ მართული მსაზღვრელი საზღვრულთან ერთად კუთვნილებას გამოხატავს, მაშინ შეთანხმებული მსაზღვრულის წინ უნდა დაისვას: ქართველების გულისამაჩუყებელი მასპინძლობა, აგიტატორის დაუსრულებელი ლექცია (და არა: გულისამაჩუყებელი ქართველების მასპინძლობა, დაუსრულებელი აგიტატორის ლექცია).

(მომზადებულია: დ. თვალთვაძე, ნ. გაფრინდაშვილი, “მართლწერის წესები და სავარჯიშოები”, თბ. 2004, გვ. 54-55.)

სავარჯიშო N3.20: გაასწორეთ შეცდომები.

1. სისხლიანი იმერული ფაფანაკი დიდხანს იყო გამოკიდებული მოედანზე.
2. ორი კაცი მივიდნენ ერემიას სახლის ჭიშკართან.
3. აღფრთოვანებულმა თავადის ცოლმა ბრძანება გასცა.
4. ერთმა ახალგაზრდა მოსხეპილმა კაცმა თოფი აიღო ხელში.
5. მაიმუნი ცხოვრობს ცხელს ქვეყანაში.
6. გზა მიდის ხრიოკს ქვეყანაში.
7. ახალმა ჩემმა ნაცნობმა გაიხარა.
8. სოფლის ორღობებში დაიწყეს ჭრიჭინი მძიმედ დადებულმა თივის ურმებმა.
9. გზაში მოხუცებულ ერთ ცხენოსანს წავაწყდი.
10. გაჩაღებულს ბუხარს გუგუნე გაჰქონდა.
11. ალექსანდრე ითხოვდა შემოსასვლელის გზების შეკვრას.
12. ყმაწვილი კაცი ახალგაზრდა შინ დაბრუნდა.
13. ამ მიწაზე ფერადი სხვადასხვა ყვავილი დაითესება.
14. ეს ვაშლები მელამ ლამაზი მახლობელი ბაღიდან მოზიდა.
15. დღეს ოცი „სონის“ ფერადი ტელევიზორი გაათამაშეს.
16. ხეები შემოსილია ფოთლით მწვანეთი.

პიროვნების აღწერა

ხშირად გვიწევს ცოცხალი არსების აღწერა, იქნება ეს ადამიანი, ცხოველი თუ მწერი. როგორ აღწერთ ადამიანს? დავალებიდან და სუბიექტიდან გამომდინარე, თქვენ შეიძლება აღწერთ ადამიანის გარეგნობა, ქცევა ან ორივე ერთად. აქ მხოლოდ გარეგნობას შევხებით. ამ დროს აზრსაცის ორგანიზების პრინციპი, ძირითადად, სივრცითია.

ადამიანის გარეგნობა მრავალნაირად შეიძლება აღიწეროს. თქვენ შეიძლება ისაუბროთ პიროვნების ჩაცმის სტილზე, სიარულის მანერაზე, თმის ფერსა და ვარცხნილობაზე, სახის ნაკვთებზე, სხეულის ფორმებსა და გამომეტყველებაზე. ასევე, შეგიძლიათ აღწერთ პიროვნების საუბრის მანერა. ის, თუ რის აღწერაზე შეჩერდებით, დამოკიდებულია თემასა და თქვენს მიზანზე. მაგალითად, როგორ აღწერთ თქვენს შეყვარებულს მეგობარს? რაზე ისაუბრებთ: მის თმაზე, თვალებზე თუ ხმაზე? გახსოვდეთ, რომ თქვენ სიტყვებით უნდა დახატოთ მისი პორტრეტი, ამიტომ აღწერა ნათელი და თანმიმდევრული უნდა იყოს; ლოგიკურად ისე უნდა დაალაგოთ, რომ თქვენმა მეგობარმა ცხადად

შედლოს თქვენი რჩეულის წარმოდგენა. ამასთან, უკეთესი იქნება, თუ თქვენს ნაწერში აღსაწერი პიროვნებისადმი დამოკიდებულებაც იქნება გადმოცემული (ანუ უნდა გქონდეთ მნიშვნელოვანი წამყვანი აზრი).

ლამაზისეული ჩასუქებული ქალი იყო. ტანზედ ეცვა ხამის ჩითის კაბა. კალთები აქა-იქ გამოძწვარი ჰქონდა. ბოლოები სულ მომპალი და შემოფხრეწილი ჰქონდა. დახეულებიდან მოჩანდა საბნის ნაგლეჯი, კაბის ქვეშ გარშემო ჩამოკიდებული, მითომ და იუბკაა. თავზედ ეკრა ჩირთმედინი, ქალბატონის გამონაცვალი. შიგნიდან მოუჩანდა შავი თმა. აი, ამგვარი იყო ის არსება, რომელსაც დარეჯანი “ლამაზისეულს” ეძახდა (ადაპტირებულია – ი.ჭავჭავაძე, “კაცია-ადამიანი?!”).

ეს აბზაცი თანმიმდევრულია? შეძელით თუ არა ლამაზისეულის დანახვა? ცხადია, აბზაცი თანმიმდევრულია და ლამაზისეულიც დაინახეთ, მაგრამ რამდენად მიმზიდველად გამოიყურებოდა იგი? შეგიძლიათ, ზუსტად წარმოიდგინოთ, თუ როგორი იყო ეს პერსონაჟი რეალურად? ალბათ, არა. გარდა ამისა, ავტორისეულ დამოკიდებულებაზეც ვერაფერს ვიტყვით. არც გარეგნობაა ზედმიწევნით აღწერილი. ამ აბზაციდან ვერ შეიტყობთ ლამაზისეული სუფთად ჩაცმულ-დავარცხნილი დადიოდა თუ თავიდან ფეხებამდე ჭუჭყში იყო ამოსვრილი; ვერც იმას იგებთ, რა ფერისა და ფორმის სამოსი ეცვა. უამრავი დეტალია, რომელიც ორიგინალურ აბზაცში ჩართო ავტორმა და ლამაზისეულის პორტრეტი ძალზე მეტყველი გახადა:

სასაცილო რამ იყო ეს ლამაზისეული: ერთი რაღაც უშნოდ ჩასუქებული, ჯტუხი, ჭუჭყიანი, ტანზედ ეცვა ხამის ჩითის კაბა, ჭუჭყისგან ვერ გაირჩეოდა – რა ფერისა იყო; კალთები აქა-იქ გამოძწვარი ჰქონდა ზამთარში ცეცხლთან ახლოს გდებისგან, ბოლოები სულ მომპალი და შემოფხრეწილი ჰქონდა. დახეულებიდან მოჩანდა ერთი რაღაც დამპალის საბნის ნაგლეჯი, კაბის ქვეშ გარშემო ჩამოკიდებული, მითომ და იუბკაა. აი, მეხი კი დაგეცა! ამასაც კი სდომებია იუბკა! თავზედ ეკრა შიგა-და-შიგ ამოფლეთილი ჩირთმედინი, ქალბატონის გამონაცვალი. ამ ამოფლეთილებში მუთაქის მატყლასვით დასორსვლილი შავი – უკაცრავოდ არ ვიყო – წილიანი და დაუვარცხნელი თმა მუჭა-მუჭა ამოშვეროდა. ქუსლებდახეთქილი, მუგუზალივით შავი ფეხები, წენგოსგან შეღებილი ხელები, ცხვირ-პირი ქვაბების მურით მუთხუპნული – აი, ამგვარი იყო ის ცხოველი, რომელსაც დარეჯანი “ლამაზისეულს” ეძახდა (ი.ჭავჭავაძე, კაცია-ადამიანი?!).

ახლა კი ნამდვილად შეძლებთ რეალური ლამაზისეულის დანახვასაც და მისდამი ავტორის დამოკიდებულების გაგებასაც, აბზაცს კარგად გამოკვეთილი წამყვანი აზრი აქვს (სასაცილო).

ახსნითი აბზაცი

აბზაცის ორგანიზაცია და შინაარსი მის თემასა და წამყვან აზრზეა დამოკიდებული. თემატური წინადადება უნდა დასაბუთდეს ქრონოლოგიურად დალაგებული დეტალებით თხრობით აბზაცში და სივრცითად ორგანიზებულით – აღწერით აბზაცში; თუმცა, ყველა თემას ვერ გავშლით თხრობით ან აღწერით აბზაცში. დავუშვათ, დაგავალეს თემატური წინადადების: – „უნივერსიტეტში სიარული შეიძლება ძვირი იყოს“ განვითარება. ცხადია, აქ წამყვანი აზრია ძვირი. რა ტიპის დასაბუთებას გამოიყენებდით ამ თემატური წინადადებისათვის? ნათელია, რომ მთავარი წინადადება არ მოითხოვს ჩვენგან, რომ რაიმე ამბავი მოვყვეთ, ადგილი ან პიროვნება აღვწეროთ. ის გვეუბნება, რომ ჩვენ წამყვანი აზრი ინფორმაციით, ახსნით, ფაქტებით ან ილუსტრაციებით უნდა დავასაბუთოთ.

აბზაცს, რომელიც ხსნის ან ანალიზებს თემას, ახსნითი აბზაცი ეწოდება. მიუხედავად იმისა, რომ თემის ახსნა მრავალნაირად შეიძლება, ახსნითი აბზაცის გაშლის ყველაზე გავრცელებული და ხშირად გამოყენებადი ხერხი სპეციფიკური დეტალებისა და მაგალითების გამოყენებას გულისხმობს. მაგალითად, ქვემოთ მოცემულ აბზაცში ახსნილია, თუ რატომ არის ილუზიები ჩვენი ცხოვრების განუყოფელი ნაწილი.

ილუზიები ჩვენი ცხოვრების განუყოფელი ნაწილია. განვიხილოთ ჩვენი პლანეტა დედამიწის

ყოველდღიური გამოცდილება. თქვენ ხედავთ მზის “ამოსვლას” და “ჩასვლას”, თუმცა, იცით, რომ მზე დასაბამიდან მზის სისტემის ცენტრშია მოთავსებული . . . ასევე, როცა სავსე მთვარეა ცაზე, გეჩვენებათ, რომ სადაც არ უნდა წახვიდეთ, ის თან მოგყვებათ, თუმცა, იცით, რომ ეს ასე არ არის. ესეც ილუზიაა, რომელსაც თქვენს თვალებსა და მთვარეს შორის არსებული უდიდესი მანძილი იწვევს. საქმე ისაა, რომ მთვარიდან არეკლილი სინათლის სხივები თქვენი მოძრაობის მიმართულების მიმართ, ძირითადად, პარალელური და პერპენდიკულარული რჩება და მნიშვნელობა არ აქვს ამ დროს, თუ საით მიდიხართ (გერიგი, ზიმზარდო, 2007).

განურჩევლად იმისა, თუ რა ტიპის აზრს აწვდის თქვენ მთავარ წინადადებაში მოცემული წამყვანი აზრის დასაბამებლად სპეციფიკური დეტალები და კონკრეტული მაგალითები გჭირდებათ. წამყვანი აზრი არის მთავარი/თემატური წინადადების სიტყვა ან ფრაზა, რომელიც თემის აზრს/იდეას ან მისდამი დამოკიდებულებას გამოხატავს. ამ აზრს ან დამოკიდებულებას ხშირად გენერალიზაციას უწოდებენ. გენერალიზაცია არის დებულება, რომელიც შემთხვევათა უმრავლესობაში მიესადაგება საგნების, აზრებისა თუ ადამიანების ჯგუფს. გენერალიზაცია შეიძლება შეფასებითი მსჯელობა ან მოსაზრება (მაგალითად, “ანა სასიამოვნო ადამიანია”) ანდა ფაქტის კონსტატირება (მაგალითად, “ინგლისურ ენაში ბევრი სიტყვა ფრანგულიდან არის შემოსული”) იყოს.

სვარჯიში N3.21: ყურადღებით წაიკითხეთ ქვემოთ მოცემული წინადადებები. თითოეულ პუნქტში მოცემული ოთხი ვარიანტიდან ამოწერეთ ის მთავარი წინადადება, რომელიც სათანადო/შესატყვის გენერალიზაციას შეიცავს.

1. თემატური წინადადება: _____

დასაბუთება:

- ა) სასურსათო მაღაზიის თაროებზე გამოფენილ მრავალ პროდუქტს აწერია “უქოლესტერნი”.
- ბ) რომერტე კოვალსკის “ქოლესტეროლისაგან განკურნების 8 კვირა” და დოქტორ კენეტ ჰ. კუპერის “ქოლესტეროლის კონტროლი” ამ წლის ბესტსელერებია.
- გ) ჰერკულესი, რომელიც ზომიერად ამცირებს ქოლესტეროლის დონეს, იმდენად სწრაფად იყიდება, რომ მასზე მოთხოვნილების დასაკმაყოფილებლად საწარმოები უწყვეტად (24 სთ) მუშაობენ.
- დ) უკანასკნელი საპრეზიდენტო საარჩევნო კამპანიის დროს ექიმებმა გამოაქვეყნეს სამედიცინო ანგარიშები წამყვანი კანდიდატების სისხლში ქოლესტეროლის შემცველობის შესახებ.

ახსნით აზრს ავტორი, ადვოკატის მსგავსად, რაღაც მოსაზრების დამტკიცებას ცდილობს. როგორც ადვოკატი ვერ შეძლებს რაიმეს დამტკიცებას კონკრეტული ფაქტების დასახელების გარეშე, ისე ავტორისთვის შეუძლებელია აზრის დასაბუთება ფაქტების გარეშე. წამყვანი აზრის ანუ გენერალიზაციის ყველაზე კარგი დასაბუთება არის ფაქტობრივი მასალა (ინფორმაცია წყაროებიდან, ფაქტები, მონაცემები და ა.შ.).

სვარჯიში N3.22: ყურადღებით წაიკითხეთ ქვემოთ მოცემული მთავარი წინადადება და მისი დეტალები. თემატური/მთავარი წინადადებისთვის აღნიშნეთ ის დეტალი, რომელიც ვერ ახდენს გენერალიზაციას (წამყვანი აზრის) სათანადო დასაბუთებას.

სიგარეტის მოწევა მავნებელია ჯანმრთელობისთვის.

- ა) კვლევები აჩვენებს, რომ სიგარეტის მოწევა ზრდის კიბოს რისკს.
- ბ) მწველები უფრო ხშირად ავადდებიან ისეთი რესპირატორული დაავადებებით, როგორცაა ბრონქიტი ან ენფიზემა.
- გ) კვლევები, ასევე, აჩვენებენ, რომ სიგარეტის მწველებს უფრო ხშირად ემართებათ გულის შეტევები.

დ) მეტიც, სიგარეტის მოწევა კბილებს აყვითლებს.

თუ ფაქტობრივი დეტალებით ვერ ხერხდება დასაბუთება ახსნით აბზაცში, შეიძლება სხვა სახის დასაბუთების გამოყენება და ეს, ყველაზე ხშირად, არის მაგალითი. განმარტების თანახმად, მაგალითი არის ერთეული, რომელშიც წარმოდგენილია საგნების, ადამიანებისა თუ იდეების ჯგუფი. სხვა სიტყვებით რომ ვთქვათ, მაგალითი არის ზოგადი კატეგორიის კონკრეტული წარმომადგენელი. ერთი სიტყვით, მაგალითი გენერალიზაციას ანუ წამყვან აზრს უფრო გასაგებს ხდის და ამიტომ დასაბუთების ეფექტური საშუალებაა.

სავარჯიშო N3.23: წაიკითხეთ ქვემოთ მოცემული აბზაცები და განსაზღვრეთ აბზაცის ტიპები.



ჩემმა მასწავლებელმა ხელი წყალში ჩამაყოფინა. როცა ერთ ხელზე ცივი წყლის ჭავლი შემეხო, მან მეორე ხელის გულზე დამაწერა სიტყვა “წყალი” ჯერ ნელა, შემდეგ უფრო სწრაფად. მე წყნარად ვიჯექი და მთელი გულისყურით შევიგრძნობდი მისი სალივანის თითების მოძრაობას. უეცრად დამეუფლა ბუნდოვანი ამაღლეზელი განცდა, თითქოს რაღაც დავიწყებული ბრუნდებოდა და როგორღაც ენის საიდუმლოს ფარდა აეხდა. მაშინ მივხვდი, რომ “წ-ყ-ა-ლ-ი” არის ის მშვენიერი გრილი რაღაც, ხელებზე რომ მეხებოდა. ამ ცოცხალმა სიტყვამ გამოაფხიზლა ჩემი სული, მიანიჭა მას სინათლე, იმედი, სიხარული და თავისუფლება; მიუხედავად იმისა, რომ სიძნელები ამით არ დასრულებულა, მათ შედარებით იოლად ვუმკლავდებოდი (გერიგი, ზიმბარდო, 2007).



ზაფხულობით, როცა სანტა ესპერანსას მოსახლეობა ერთიათად იზრდება ტურისტული სეზონის გამო, აქ არა მხოლოდ დამსვენებლები არიან, არამედ დღიური მუშაობის მსურველნიც, რადგან სერვისის სფეროს თავად მოსახლეობა ვერ აუდის ტურისტების სიჭარბისა და კუნძულის მოსახლეობის ტრადიციების რამდენადმე თავისებურების გამო (აკა მორჩილამე, “მისტერ დიქსლის მდუმარე ყუთი”).



ჩვილები ხედავდნენ შემდეგ მოვლენას: ევრანი ზემოთ იწეოდა ისე, რომ მათ შეეძლოთ იმის დანახვა, რომ მის მიღმა არაფერი იყო და ისევ ეშვებოდა. შემდეგ დახრილ სიბრტყეზე პატარა ვაგონი გორდებოდა, რომელიც სადემონსტრაციო ყუთს გაივლიდა და სიჩქარის შემცირების გარეშე ევრანის უკან უჩინარდებოდა, შემდეგ ევრანის მეორე მხარიდან გამოჩნდებოდა და საბოლოოდ სადემონსტრაციო ყუთის მარჯვენა მხარეს გამოდიოდა (Baillargeon, 1986).



ამანდა ფსიქოთერაპევტი იყო. ის საშუალო ასაკის, წარმოსადეგი, გემოვნებით ჩაცმული, გაწონასწორებული ქალი იყო. მისი კილო, რომელიც ჩემს გამოცდილ სმენას არ გამოპარვია, მაღალ საზოგადოებაში აღზრდაზე ან, სულ ცოტა, სამხრეთულ დახვეწილობაზე მიანიშნებდა. ამანდა ჰკვიანი და კომპეტენტური ქალი ჩანდა, რომელსაც ჩემთვის დახმარების გაწევა შეეძლო (გერიგი, ზიმბარდო, 2007).

თავი 4. რა არის ესე³

ესე აბზაცთა გარკვეული ჯგუფია, რომელშიც ჩამოყალიბებულია ერთი ძირითადი იდეა. აბზაცისაგან განსხვავებით, ესეს უფრო ფორმალური (ზუსტი) სტრუქტურა აქვს. მასში თითოეულ აბზაცს სხვადასხვა ფუნქცია აკისრია:

1. *შესავალი* – ჩვეულებრივ, ეს ერთი (ორი ან მეტი) აბზაცია, რომელიც განსახილველ თემასა და ესეს ძირითად იდეას – საკვანძო დებულებას გადმოგვცემს.
2. *განმავითარებელი აბზაცი* – აყალიბებს ცენტრალური იდეის და თემის სხვადასხვა ასპექტს. ის შეიძლება განიხილავდეს მიზეზებს, შედეგებს, მაგალითებს, პროცესებს, კლასიფიკაციას ანდა შედარებებს. ის, აგრეთვე, შეიძლება აღწერდეს ან მოგვითხრობდეს რამეს.
3. *დასკვნა* – მოიცავს აზრებს, რომლებიც ჩამოყალიბებულია ესეში. ესაა დასკვნითი, საბოლოო სიტყვა.

ის, თუ რამდენი აბზაცი იქნება ესეში, მთლიანად დამოკიდებულია თემის სირთულეზე. ზოგიერთ ესეს ორი ან სამი აბზაცი აქვს, ზოგს კი – 20 და 30 აბზაცი.

საკვანძო დებულება

ესეს, ისევე, როგორც აბზაცს, ერთი მთავარი წამყვანი აზრი აქვს. საკვანძო დებულება – ეს არის წინადადება, რომელიც მოიცავს ესეს ძირითად იდეას. აბზაცის მთავარი წინადადების მსგავსად, საკვანძო დებულება მოიცავს გამონათქვამს, რომელშიც გადმოცემულია დამოკიდებულება, მოსაზრება ან იდეა თემის შესახებ, მაგრამ, მთავარი წინადადებისგან განსხვავებით, საკვანძო დებულება უფრო ფართოა და მასში მთელი ესესათვის არის გადმოცემული წამყვანი აზრი. ფაქტობრივად, თითოეულ განმავითარებელ აბზაცს წამყვანი აზრი უნდა ჰქონდეს, რომელიც ეხმაურება ან უკავშირდება ძირითად იდეას – საკვანძო დებულებას.

საკვანძო დებულებასთან დაკავშირებით აუცილებელია გვახსოვდეს შემდეგი:

1. საკვანძო დებულება გადმოცემული უნდა იყოს სრული წინადადების სახით, უნდა გამოხატავდეს დასრულებულ აზრს და არ უნდა იყოს დასმული კითხვის სახით; ანუ საკვანძო დებულება უნდა იყოს დასრულებული აზრი, რომელიც, როგორც წესი, გადმოცემულია რთული წინადადებით.

მცდარი საკვანძო დებულება:

სიბნელის შიში. (მე მეშინია სიბნელის ან ჩემი სიბნელის შიში)

სწორი საკვანძო დებულება:

სიბნელის შიში ჩემს ცხოვრებას აუტანელს ხდის.

2. საკვანძო დებულებაში გადმოცემულია აზრი, დამოკიდებულება ან იდეა და არა უბრალოდ თემა, რომელიც ესეში იქნება ჩამოყალიბებული და განვითარებული. საკვანძო დებულება აცნობს აზრს, დამოკიდებულებას რაიმე საკითხთან დაკავშირებით, თუმცა, არა იმ სახით, რომ “მე ვაპირებ განვიხილო”, რადგან საკვანძო დებულებაში ხდება რომელიმე საკითხთან დაკავშირებით თქვენი პოზიციის განცხადება და არა იმაზე მინიშნება, თუ როგორ იქნება წარმოდგენილი და გაშლილი ის თქვენს ნაშრომში.

მცდარი საკვანძო დებულება:

განვიხილავთ რადიაციის გავლენას.

³თავი მომზადებულია შემდეგ წყაროზე დაყრდნობით: Regina L Smalley., Mary K. Ruetten., & Joann Rishel Kozyrev (2000). *Refining Composition Skills*. Heinle & Heinle: Thomson Learning.

სწორი საკვანძო დებულება:

ხშირად რადიაციის შედეგები სრულიად პროგნოზირებადია.

3. საკვანძო დებულება უნდა გამოხატავდეს აზრს, შეხედულებას და არა ფაქტს, რომლის ჭეშმარიტებაშიც ძნელად თუ შეიძლება ეჭვი შეიპაროს ვინმეს. რამდენადაც საკვანძო დებულებით გადმოცემულია დამოკიდებულება ანდა იდეა თემის შესახებ. საკვანძო დებულება, რომელსაც შეიძლება ვინმე არ დაეთანხმოს, უნდა აიხსნას და დასაბუთდეს.

მცდარი საკვანძო დებულება:

ძროხა გვადლევს რძეს.

სწორი საკვანძო დებულება:

რძე, რომელსაც ძროხა გვადლევს, ყოველთვის არ შეესაბამება ადამიანის მოთხოვნებს.

მცდარი საკვანძო დებულება:

კოლეჯში ჩაბარებას ბევრი ნაკლი და ბევრი დადებითი მხარე აქვს (არ არის საკამათო თემა).

სწორი საკვანძო დებულება:

კოლეჯში ჩაბარება აშკარად სჯობს არჩაბარებას.

4. საკვანძო დებულება უნდა გამოხატავდეს მხოლოდ ერთ იდეას ერთ თემასთან დაკავშირებით, წინააღმდეგ შემთხვევაში, ნაშრომი დაკარგავს ერთიანობას. თუ მასში გადმოცემულია ორი ან მეტი იდეა, არსებობს რისკი, რომ ესე არ იქნება ლოგიკურად გამართული და წინადადებები ერთმანეთს აზრობრივად ვერ დაუკავშირდება (unity, coherence).

მცდარი საკვანძო დებულება:

თბილისის სახელმწიფო უნივერსიტეტში ჩაბარება შეიძლება გასართობი რამ იყოს და მე აღმოვაჩინე, რომ დიდი ქალაქის გარეუბანი უფრო კარგი საცხოვრებელი ადგილია, ვიდრე _ კოლეჯი.

სწორი საკვანძო დებულება:

თბილისის სახელმწიფო უნივერსიტეტში ჩაბარება გასართობი (მხიარული) რამაა.

სავარჯიშო N4.1: გულდასმით წაიკითხეთ დებულებები. განსაზღვრეთ, არის თუ არა დებულება საკვანძო.

1. გენეტიკის უპირატესობები.
2. ჩემი სურვილია, განვიხილო საკუთარი შეხედულება ოლიმპიურ თამაშებზე.
3. სტუდენტებს წიგნის მაღაზიაში მუშაობის ნება უნდა დართონ.
4. როდესაც პირველად ვესტუმრე შეერთებულ შტატებს, არ ვსარგებლობდი სწრაფი კვების ობიექტებით და გოცემული ვიყავი სავაჭრო ცენტრებით.
5. რატომ არ მინდა, რომ მოსამართლე გამოვიდე?
6. საქართველოს რესპუბლიკურ და კონსერვატულ პარტიებს შორის განსხვავება.
7. უცხო ენის ცოდნა ყველასათვის კარგია.
8. ვაპირებ, ადვოკატო საკუთარი სახლი.
9. თბილისსა და ქუთაისს შორის ბევრი მსგავსება და განსხვავებაა.

სავარჯიშო N 4.2: წაიკითხეთ წინადადებები. განსაზღვრეთ, რომელი მათგანი არ არის საკვანძო დებულება. გადაწერეთ თითოეული მათგანი. გადააქციეთ ის საკვანძო დებულებად.

ნიმუში: მე ვაპირებ, ავიხსნათ, თუ რატომ გადაწყვიტე კოლეჯში ჩაბარება. კოლეჯში სწავლის გაგრძელება რთულად მისაღები გადაწყვეტილება იყო.

1. ქიმიური ნარჩენების შენახვის საფრთხე.

2. ქალაქსა და სოფელში ცხოვრება ბევრი რამით ჰგავს და განსხვავდება ერთმანეთისგან.

3. თბილისი საქართველოში ყველაზე დიდი ქალაქია.

4. ზღვისპირა ქალაქში ცხოვრება გაცილებით უკეთესია, ვიდრე მთიან ადგილზე.

5. საქართველოს უნივერსიტეტები უფრო მეტ ჰუმანიტარულ კურსებს საჭიროებენ; მათ, აგრეთვე, მეტი სოციალური აქტივობა ესაჭიროებათ.

შესავალი

საკვანძო დებულება

საკვანძო დებულება მთელი ესეს მთავარი დებულებაა. არ არსებობს წესი, რომლის მიხედვითაც საკვანძო დებულება რაიმე განსაკუთრებულ ადგილზე უნდა იყოს განთავსებული, თუმცა, ჩვეულებრივ, ის შესავალ აბზაცშია ხოლმე მოცემული. დებულება უნდა აიხსნას და განიმარტოს განმავითარებელ აბზაცში.

შესავალი აბზაცის მახასიათებლები

1. შესავალი აბზაცი წარადგენს თემას. ესაა პირველი, რასაც მკითხველი ეცნობა. აქედან გამომდინარე, ცხადია, რომ ამ აბზაცმა უნდა მიაწოდოს მკითხველს ინფორმაცია განსახილველი თემის შესახებ.
2. შესავალი აბზაცი უნდა მიუთითებდეს, ზოგადად როგორ იქნება თემა გაშლილი. კარგი შესავალი აბზაცი უნდა მიუთითებდეს, აგრეთვე, რა იქნება განხილული ესეში: _ მიზეზები, შედეგები, მაგალითები; იქნება თუ არა გადმოცემული ესეში პროცესის აღწერა, ახსნა თუ კლასიფიკაცია.
3. ზოგადად, შესავალი უნდა მოიცავდეს საკვანძო დებულებას. ესაა ზოგადი წესი. ხანდახან საკვანძო დებულება შეიძლება ნაწერში უფრო მოგვიანებით გამოჩნდეს, ხანდახან _ დასასრულშიც. ზოგიერთ შემთხვევაში დებულება პირდაპირ არც არის მოცემული და იგულისხმება. სასურველია, რომ საკვანძო დებულება შესავალშივე ნათლად იყოს გადმოცემული.
4. იდეალურ შემთხვევაში შესავალი აბზაცი იმდენად საინტერესო უნდა იყოს, რომ ნაშრომის წასაკითხად იწვევდეს მკითხველს. რამდენადაც შესავალ აბზაცს თემის გაცნობის ფუნქცია

აქვს და ის გამომწვევი უნდა იყოს, ამიტომ სასურველია, საკვანძო დებულება არ იყოს მოთავსებული ზუსტად შესავალი აზრის დასაწყისში. თქვენ არა მხოლოდ უნდა გააცნოთ მკითხველს თემა, სანამ გადმოსცემთ თქვენს შეხედულებასა და მოსაზრებას, არამედ უნდა მოხიბლოთ კიდევ იგი, რომ პირველი წინადადების შემდეგ მან გააგრძელოს კითხვა. პირველსავე წინადადებაში თქვენი შეხედულების გადმოცემა, ჩვეულებრივ, ადარაა საინტერესო; ფაქტობრივად, თუ მკითხველი არ ეთანხმება თქვენს აზრს, სავარაუდოდ, ის აღარ გააგრძელებს კითხვას. ამიტომ საკვანძო დებულება უნდა მოთავსდეს შესავალი აზრის ბოლოს ან დაახლოებით მის დასასრულთან ახლოს.

სავარჯიშო N4.3: განიხილეთ შემდეგი აზრები. ხაზი გაუსვით სიტყვას ან სიტყვებს, რომლებიც პირველ წინადადებაში ჩნდება და ხელმოერედ არის მოცემული საკვანძო დებულების სახით (Smalley R. L, Ruetten M. K. & Kozirev J.R. 2000).



კომპიუტერი დახვეწილი მანქანაა, რომელიც ძალიან სწრაფად ინახავს და იხსენებს ინფორმაციას. ის ძალიან მარტივი და საინტერესო რამაა გამოყენების თვალსაზრისით, თუმცა, ზოგიერთს ეშინია კიდევ მისი. მეც მეშინოდა კომპიუტერის, მეშინოდა წარუმატებლობის, რადგან არაფერი ვიცოდი პროგრამირების შესახებ, მაგრამ შემდეგ მივხვდი, რომ კომპიუტერთან მუშაობის პროცესი ძალზე მარტივია.



როდესაც ძალიან ახალგაზრდები ვიყავით, გვჯეროდა, რომ შეუძლებელია მშობლებმა რაიმე არასწორად გააკეთონ. ისინი სრულყოფილ არსებებად გვეჩვენებოდნენ, რომლებმაც ყველა ჩვენს კითხვაზე იცოდნენ პასუხი და რომლებსაც ყველა ჩვენი პრობლემის გადაჭრა შეეძლოთ; თუმცა, როცა გავიზარდეთ, დავინახეთ, რომ მშობლებიც უშვებენ შეცდომებს.



ჩვენ ტელევიზიის ეპოქაში ვცხოვრობთ, სადაც ტელევიზორი დროის ფლანგვის საშუალებაა. ადამიანები სულ უფრო და უფრო მეტ დროს ატარებენ ტელევიზორთან და სხვას არაფერს აკეთებენ. ზოგიერთი უარყოფს ამას და ამბობს, რომ ტელევიზორის ყურება სულაც არ არის დროის კარგვა, რადგან ტელევიზორის საშუალებით ადამიანი ძალიან ბევრ რამეს სწავლობს. დარწმუნებული ვარ, რომ თუ დიდხანს და ყურადღებით გადავხედავთ სატელევიზიო პროგრამებს, ნამდვილად შეიძლება საგანმანათლებლო გადაცემების მოძებნა, მაგრამ, უმეტესწილად, ტელევიზორის ყურება დროის ფლანგვაა.



დღევანდელი ბავშვები ჩვენი მომავალია. ერთ დღეს ისინი დომინანტურ ძალად იქცევიან. თუ მათ შესაფერის ხელმძღვანელობას გაუწევენ და თუ მშვენიერი ბავშვობა ექნებათ, როცა გაიზრდებიან, ისინი დიდ დახმარებას გაუწევენ ჩვენს საზოგადოებას. სხვა სიტყვებით რომ ვთქვათ, დღევანდელი ბავშვები მნიშვნელოვან გავლენას მოახდენენ ჩვენს საზოგადოებაზე მომავალში, მაგრამ მშობლებმა უნდა გაითვალისწინონ ის შესაფერისი გარემო, რომელიც მათ შვილებს მთელი ბავშვობის მანძილზე ესაჭიროებათ.

შესავალი აზრის შეფასება

1. გვამცნობს, წარადგენს თუ არა აზრს თემას?
2. მიანიშნებს თუ არა აზრს, როგორ იქნება თემა შემდეგში გაშლილი და ჩამოყალიბებული?
3. მოიცავს თუ არა აზრს საკვანძო დებულებას?
4. არის თუ არა აზრს გამომწვევი, დამაინტრიგებელი?

სავარჯიშო N4.4: შეადარეთ აზრები ზემოთ მოცემული შეკითხვების მიხედვით. არის თუ არა აზრსში მოცემული ყველა ელემენტი? (Smalley R. L, Ruetten M. K. & Kozirev J.R. 2000).



ჩვენ ყველა ვიცნობთ მსუქანი, მხიარული ადამიანის ხატს. არის თუ არა ეს ასე? სამწუხაროდ, ეს არასწორი სტერეოტიპია. მსუქანი ადამიანები ყოველთვის არ არიან ასეთი ბედნიერნი.



„ჩვენ ყველანი ქალაქისკენ მივემართებით“, – ამ სიტყვებს უამრავი სოფლელი აზრობს დღეს. როცა მათ გადაადგილების მიზეზების დასახელებას სთხოვენ, ისინი მარტივად უპასუხებენ, რომ ქალაქში ცხოვრება გაცილებით განვითარებულია, ვიდრე – სოფელში. ქალაქში არსებობს ტრანსპორტი, საკომუნიკაციო საშუალებები, საგანმანათლებლო და სამედიცინო მომსახურება. ასევე, აქ სამსახურის დაწყების უფრო მეტი შანსია. მე ვეთანხმები ამ ადამიანებს, მაგრამ იფიქრეს თუ არა მათ საკუთარ ჯანმრთელობაზე? იფიქრეს თუ არა იმ საფრთხეზე, რომელიც მათ შვილებს ემუქრება? ამ საფრთხემ შეიძლება არ იჩინოს თავი პირველი ექვსი თვის მანძილზე, მაგრამ ის აუცილებლად გამოვლინდება მომავალში, როცა ქალაქი სხვადასხვა ეროვნებისა და წარმოშობის ადამიანებითა და უამრავი მანქანით გაივსება. მიუხედავად იმისა, რომ სოფელი მოკლებულია მომსახურების ზოგიერთ სფეროს, რომელიც ზემოთ იქნა ნახსენები, ის ჩემთვის კვლავ რჩება საუკეთესო საცხოვრებელ გარემოდ



მსურს ჩემი მშობლიური ქალაქის შესახებ ვაიმობთ. ესაა პატარა ქალაქი დაახლოებით 8000 მცხოვრებით. მთავარი საქმიანობა აქ სახელმწიფოსთვის მუშაობაა, რამდენადაც ის სამხრეთის დედაქალაქია.



გასულ წელს ჩემმა ბიძაშვილმა გიორგიმ სამსახურისთვის ბანკს მიმართა. მოგეხსენებათ, როდესაც ასეთი თხოვნით მიმართავ ორგანიზაციას, მზად უნდა იყო იმისათვის, რომ ბევრი ორაზროვანი კითხვისთვის მოგიწევს პასუხის გაცემა. ზოგიერთი შეკითხვა, რომელსაც გისვამთ ინტერვიუერი, შეიძლება განათლებასა და წინა სამსახურს ეხებოდეს, მაგრამ გიორგი არ იყო მომზადებული შეკითხვებისთვის. ინტერვიუერმა მას კითხვები დაუსვა, გიორგიმ კი უმრავლესობას ვერ უპასუხა, რადგან არ იყო მომზადებული ინტერვიუსთვის. შესაბამისად, ვერ მოეწყო სამსახურში. თუ არ გასურთ იმავე სიტუაციაში აღმოჩნდეთ, უნდა მოემზადოთ გასაუბრებისთვის.

სავარჯიშო N4.5: მოცემულია თემები. გამოიყენეთ იდეების თავმოყრის მეთოდი და დააჯგუფეთ ინფორმაცია თემის ირგვლივ. აირჩიეთ თემა, რომელიც ყველაზე მეტად მოგწონთ და დაწერეთ შესავალი აბზაცი.

თემები:

1. ჩემს სამშობლოში უამრავი ღირსშესანიშნავი ადგილია, რომელთა ნახვაც ღირს.
2. შიდსის ვირუსი მსოფლიო პრობლემაა.
3. ტელევიზორის ყურება არ არის დროის ფლანგვა.
4. ახალი წელი საუკეთესო დღესასწაულია.

ნაშრომის ძირითადი ნაწილი – განმავითარებელი აბზაცი

განმავითარებელი აბზაცის ფუნქცია საკვანძო დებულების ახსნა, ილუსტრირება, განხილვა და დასაბუთებაა. განმავითარებელი აბზაცის მახასიათებლებია:

1. თითოეული განმავითარებელი აბზაცი უნდა განიხილავდეს მთავარი თემის მხოლოდ ერთ ასპექტს, მაგალითად, თუ თქვენ წერთ ნაშრომს სიგარეტის მოწევის გავლენის შესახებ ადამიანის ჯანმრთელობაზე, მაშინ თითოეულ განმავითარებელ აბზაცს უნდა ჰქონდეს თემა “სიგარეტის გავლენა”.

2. განმავითარებელი აბზაცის წამყვანი აზრი უნდა ეხმაურებოდეს საკვანძო დებულების ძირითად იდეას. თუ საკვანძო დებულება ისაა, რომ “მოწევა დამანგრეველი ჩვევაა”, მაშინ თითოეული აბზაცი ამ გავლენის დამანგრეველ შედეგებს უნდა შეეხებოდეს.

3. განმავითარებელი აზრები თანმიმდევრული, ლოგიკური უნდა იყოს, სხარტად, მოქნილად უნდა იკითხებოდეს და მთლიანობით უნდა ხასიათდებოდეს. ასევე, აზრებიც ლოგიკურად უნდა იყოს ერთმანეთთან დაკავშირებული, ისევე, როგორც მასში შემავალი ცალკეული წინადადებები. წინადადებების ერთმანეთთან დაკავშირების პრინციპები ძალაშია აზრების ერთმანეთთან დაკავშირების შემთხვევაშიც.

თემის დაკონკრეტების მეთოდი საკვანძო დებულების შემთხვევაშიც გამოიყენება. საკვანძო დებულება უფრო ზოგადია, ვიდრე მთავარი წინადადება. გარდა ამისა, თითოეული განმავითარებელი აზრები განიხილავს საკვანძო დებულებაში მოცემული მთავარი თემის ერთ ასპექტს. დებულების შერჩევის შემდეგ ის ლოგიკურად თითოეული აზრებისთვის თემებად უნდა დაიყოს. ეს თემები, არსებითად, თქვენი დებულების დასაბუთებაა.

ერთ-ერთი მეთოდი, რომლის საშუალებითაც ხდება საკვანძო დებულების თემებად დაყოფა, დებულების კითხვად გადაქცევაა. კითხვაზე პასუხები შეიძლება განმავითარებელი აზრების თემად იქცეს.

1. საკვანძო სოფელი საუკეთესო საცხოვრებელი გარემოა ჩემთვის
დებულება:
კითხვა: რა აქცევს სოფელს საუკეთესო გარემოდ?
პასუხი: • ადამიანთა ახლო ურთიერთობები.
• ნაკლებად დაბინძურებული გარემო.
• უსაფრთხო ცხოვრება.
2. საკვანძო გასაუბრებზე კარგი შთაბეჭდილების მოსახდენად აუცილებელია
დებულება: მომზადება.
კითხვა: როგორ უნდა მოემზადო გასაუბრებისთვის?
პასუხი: • დაგეგმო და წინასწარ უნდა მოიფიქრო პასუხები სავარაუდო
შეკითხვებზე.
• შეარჩიო, რას ჩაიცვამ.
• არ უნდა დაიგვიანო.
3. საკვანძო ტელევიზორის ყურება არ არის დროის ფუჭად კარგვა.
დებულება:
კითხვა: რატომ არ არის ტელევიზორის ყურება დროის ფუჭად კარგვა?
პასუხი: • ღირებული საგანმანათლებლო გადაცემები.
• ტელევიზია რელაქსაციის საუკეთესო საშუალებაა.
• ინფორმაციის წყაროა.
4. საკვანძო ბათუმი და ფოთი უფრო მეტად ჰგვანან ერთმანეთს, ვიდრე ხალხს
დებულება: ჰგონია.
კითხვა: რატომ? რით ჰგვანან ეს ქალაქები ერთმანეთს?
პასუხი: • ორივე ქალაქი დიდია.
• ორივეგან სხვადასხვა ეთნიკური ჯგუფები ცხოვრობს.
• ორივე საპორტო ქალაქია.

სავარჯიშო N4.6: მოცემულია საკვანძო დებულებები ორი თემატური წინადადებით. ყურადღებით წაიკითხეთ თითოეული საკვანძო დებულება და მთავარი წინადადება. განსაზღვრეთ, რა ლოგიკით ხდება თემის დაკონკრეტება და დაუმატეთ თითო მთავარი წინადადება.

1. საკვანძო დებულება:
ქალაქი არის ადგილი, სადაც მე ვიცხოვრებდი.

მთავარი წინადადებები:

1. მე მიზიდავს გასართობი ადგილების მრავალფეროვნება.
2. მომწონს რესურსების ხელმისაწვდომობა.
3. _____

2. საკვანძო დებულება:

სიგარეტის მოწევა საშიშია თქვენი ჯანმრთელობისთვის.

მთავარი წინადადებები:

1. სიგარეტის ჭარბმა მოწევამ შეიძლება ყელის დაავადება გამოიწვიოს.
2. მოწევით შეიძლება ფილტვები დაიზიანო.
3. _____

3. საკვანძო დებულება:

სირბილი არ არის ერთადერთი გზა სისხლის მომოქცევის გასაუმჯობესებლად.

მთავარი წინადადებები:

1. ბევრისთვის ეფექტური ვარჯიშია ველოსიპედის ტარება.
2. სისხლის მომოქცევის გასაუმჯობესებელი საშუალებაა ცურვაც.
3. _____

4. საკვანძო დებულება:

უნჩვეულობაში აუცილებელია უცხო ენის შესწავლა.

მთავარი წინადადებები:

1. სტუდენტები შეძლებენ სხვა ქვეყნების კულტურის გაცნობას.
2. უცხო ენის ცოდნა მომავალ საქმიანობაში დაგეხმარებათ.
3. _____

სავარჯიშო N4.7: წაიკითხეთ ქვემოთ მოცემული საკვანძო დებულებები და თითოეულისთვის სამი მთავარი წინადადება დაწერეთ.

1. ინგლისური ენის სწავლა ადვილი არაა.

1. _____
2. _____
3. _____

2. ავტობუსით მგზავრობა შეიძლება არც ისე უსაფრთხო იყოს.

1. _____
2. _____
3. _____

3. უმუშევრობამ შეიძლება ადამიანს საკუთარი თავის პატივისცემა დააკარგინოს.

1. _____
2. _____
3. _____

დასკვნა

შესავალი აბზაცის ფუნქცია თემის წარდგენა, თემის გაცნობაა. შესაბამისად, დასკვნითი აბზაცის ფუნქცია დისკუსიის დამთავრება, განვითარების ლოგიკური დასასრულია. თუ განმავითარებელი აბზაცი ავითარებს, გაშლის საკვანძო დებულებას, ბუნებრივია, რომ მას დასკვნა მოსდევდეს.

დასკვნა მთლიანად განმავითარებელ აბზაცზეა დამოკიდებული, თუმცა, არსებობს დასკვნის დაწერის სტანდარტული წესები:

- დასკვნაში განხილული ქვეთემების (ან თემის სხვადასხვა ასპექტის) ხელახალი გაცხადება უნდა ხდებოდეს. ეს მიმოხილვა უფრო მოკლე უნდა იყოს, რამდენადაც ეს საკითხები ვრცლად უნდა იყოს განხილული განმავითარებელ აბზაცში.
- დასკვნაში შეიძლება საკვანძო დებულების ხელახალი გაცხადებაც, მაგრამ, ტავტოლოგიის თავიდან აცილების მიზნით, ეს შეიძლება სხვა სიტყვებით მოხდეს. საკვანძო დებულების გამეორება მისი მნიშვნელობის დასაბუთებაა.
- დასკვნაში არ უნდა ხდებოდეს ახალი თემის ანდა თემის ახალი ასპექტის გაჩენა, რომელიც არ იყო ნახსენები განმავითარებელ აბზაცებში.

სვარჯიშო N4.8: მოცემულია საკვანძო დებულებები დასაბუთებული დებულებებითა და დასკვნებით. განიხილეთ, არის თუ არა დასკვნა ლოგიკური მოცემული წინადადებებისთვის. დაასაბუთეთ თქვენი დასკვნა.

საკვანძო დებულება:

ტელევიზორის ყურება არ არის დროის ფლანგვა.

- ა) ის სასარგებლო საგანმანათლებლო საშუალებაა;*
- ბ) ის გართობის საუკეთესო საშუალებაა, რომელიც მოდუნების საშუალებას იძლევა;*
- გ) ის მასალას იძლევა ოჯახური დისკუსიებისთვის.*

კრიტიკოსები აგრძელებენ ტელევიზორის კრიტიკას, მაგრამ მისი საგანმანათლებლო ღირებულების და კიდევ იმის გამო, რომ ის ულევ მასალას იძლევა დისკუსიისთვის, ჩვენი ოჯახი ტელევიზორის ხანგრძლივ ყურებას აგრძელებს. ასევე მოიქცვიან სხვებიც. მართლაც, ტელევიზორის ყურება დროის გაყვანის, დროის ფლანგვის საუკეთესო საშუალებაა.

თავი 5. არგუმენტირებული ესე

არგუმენტირებული ესეს მიზანია რაიმე აზრის სისწორეში მკითხველის დარწმუნება. არგუმენტების მოტანის საჭიროება მაშინ ჩნდება, როდესაც ადამიანები არ ეთანხმებიან ერთმანეთს რაიმე საკითხთან დაკავშირებით. ერთი მხარე მოსაზრებას გამოთქვამს და ამ მოსაზრების მხარდაჭერის მიზეზებს გვთავაზობს. მეორე მხარე საწინააღმდეგო შეხედულებას გვაწოდებს და ასევე გვთავაზობს მის დასაბუთებას.

შეიძლება ორი ადამიანის აზრი რომელიმე კონკრეტული საკითხზე არ დაემთხვას ერთმანეთს, თუმცა ეს არ ნიშნავს იმას, რომ ის ნამდვილად სადავო და საკამათო საკითხია. მაგალითად, ერთ-ერთი მხარე თვლის, რომ მარწყვის ნაყინი უკეთესია, ვიდრე ჟოლოსი, მაგრამ არ არსებობს არანაირი ხერხი, რომლითაც ერთი შეიძლება მეორის გადარწმუნებას და საკუთარი აზრის სისწორეში დარწმუნებას, რადგან გარკვეული არომატის მქონე ნაყინისთვის უპირატესობის მინიჭება გემოვნების საკითხია და არა ლოგიკისა და დასაბუთების; თუმცა, შესაძლოა საკამათო იყოს ის, რომ ერთ-ერთი მათგანი უფრო პოპულარულია, ვიდრე მეორე. ამ შემთხვევაში დასაბუთებლად შესაძლებელია გაყიდული პროდუქტის რაოდენობის მაჩვენებლების ფაქტების მოტანა. ანალოგიურად, ორმა ადამიანმა შეიძლება ბევრი იკამათოს და მაინც ვერ შეთანხმდეს იმის თაობაზე, არსებობს თუ არა ღმერთი; შეუძლებელია, ერთ-ერთმა დაარწმუნოს მეორე და შეაცვლევინოს შეხედულება, რადგან რელიგიურ საკითხებზე შეხედულება რწმენას ეფუძნება და არა ლოგიკასა და შემოწმებად ფაქტებს. ასევე, თუ არ ემთხვევა აზრი იმის შესახებ, ვინ მოიგო ეროვნული ჩემპიონატი, მცირე გამოკვლევის შემდეგ შესაძლებელია ამის დადგენა. აქ არგუმენტად ფაქტები გვექნება. ამრიგად, გემოვნება, ფაქტები და რწმენა არ არის საკამათო და სადავო თემები.

საკამათოდ და სადავოდ შეიძლება ისეთი საკითხი იქცეს, რომელიც მოსაზრებას, აზრს, შეხედულებას ეფუძნება, რომლის დასაბუთებაც შესაძლებელია ფაქტებით, ექსპერტთა მოსაზრებებით, ემპირიული მონაცემებით ან ლოგიკური მიზეზებით. მაგალითად, თქვენ გასურთ დაასაბუთოთ მოსაზრება, რომ სკოლის მოსწავლეებმა ფიზიკური მომზადების კურსი ყველა სემესტრში უნდა გაიარონ. თქვენ ამის გაკეთება რელევანტური ფაქტებითა და ლოგიკური მიზეზებით უნდა მოახერხოთ, რადგან საწინააღმდეგო შეხედულების მქონე ადამიანებსაც თავიანთი დასაბუთება აქვთ საკუთარი მოსაზრების სასარგებლოდ. ფიზიკური მომზადების კურსის საჭიროება ისეთი საკითხია, რომელსაც ორი მხარე აქვს, ის არ არის არც რწმენის, არც ფაქტებისა და არც გემოვნების საქმე (Smalley R.L., Ruetten M. K & Kozirev J.R., 2000).

არგუმენტირებული დებულება ანუ თეზისი

ნაშრომების უმარავლესობას გამართული საკვანძო დებულება აქვს, მაგალითად, „ამერიკაში პირველმა ვიზიტმა ტრავმა მომაცენა“ დებულების ცენტრალური იდეაა *ტრავმა*, მაგრამ ეს არ არის არგუმენტირებული დებულება. ვინაიდან არგუმენტირებული ესე აუცილებლად უნდა მოიცავდეს არგუმენტირებულ დებულებას, რომელშიც ავტორი მკითხველის დარწმუნებას, მისი შეხედულების შეცვლასა და საკუთარ მოსაზრებაზე გადაყვანას ეცდება, არგუმენტირებული ესე დამაჯერებელი და ლოგიკურად გამართული უნდა იყოს.

არგუმენტირებული საკვანძო დებულება ანუ თეზისი სხვა ტიპის დებულებებისგან ძირითადად იმით განსხვავდება, რომ მასში გადმოცემულია პოზიცია, რომელიც შემდეგ უნდა დასაბუთდეს. მაგალითად, *ფიზიკური კულტურის კურსის* შესახებ საკვანძო დებულებას შეიძლება შემდეგი სახე ჰქონდეს: „სახელმწიფო უნივერსიტეტის სტუდენტებმა ყოველ სემესტრში უნდა გაიარონ ფიზიკური კულტურის კურსი“. რა თქმა უნდა, ვიღაც შეიძლება არ დაეთანხმოს ამ მოსაზრებას და საპირისპირო შინაარსის საკვანძო დებულება შემოგვთავაზოს: „სახელმწიფო უნივერსიტეტის სტუდენტებმა არ უნდა გაიარონ ფიზიკური კულტურის კურსი ყოველ სემესტრში“ (Smalley R.L., Ruetten M. K & Kozirev J.R., 2000).

სავარჯიშო N5.1: წაკითხეთ ქვემოთ მოცემული საკვანძო დებულებები და დასვით “+” იმ დებულებებთან, რომლებიც, თქვენი აზრით, არგუმენტირებულია.

1. — კოლეჯის სტუდენტები არ უნდა იყვნენ შეზღუდულნი სალექციო კურსის არჩევანში.
2. — მომავალ მშობლებს ბავშვების გაჩენისთვის ლიცენზია უნდა სჭირდებოდეთ.
3. — თბილისის სამშენებლო კოდექსი არაადეკვატურია.
4. — თბილისში არსებულ უნივერსიტეტებს შორის ამ უნივერსიტეტს ყველაზე მეტი სტუდენტი ჰყავს.
5. — სტუდენტებმა უნდა გამოთქვან თავიანთი მოსაზრება მასწავლებლების მიღება-გათავისუფლების თაობაზე.
6. — ბიბლიოთეკაში პორნოგრაფიული წიგნები უნდა აიკრძალოს.
7. — ამ უნივერსიტეტს არ უნდა ჰყავდეს ფეხბურთის გუნდი.
8. — ამ რაიონის მოქალაქეებს იარაღის ტარების უფლება უნდა მისცენ.
9. — საქართველოს მთავრობამ მეტი ლტოლვილი უნდა დააკმაყოფილოს საცხოვრებელი პირობებით.
10. — ადამიანებმა მხარი არ უნდა დაუჭირონ კლონირებას, რომელსაც ბევრი უარყოფითი შედეგის მოტანა შეუძლია კაცობრიობისთვის.

საწინააღმდეგო შეხედულება

არგუმენტირებული ესე წერისას უნდა გვახსოვდეს, რომ მიზანი თქვენი მოსაზრების სისწორეში მკითხველის დარწმუნებაა. აქედან გამომდინარე, დაიწყეთ დაშვებით, რომ მკითხველი არ გეთანხმებათ. წინააღმდეგ შემთხვევაში, საკამათოც არაფერი იქნებოდა. აგრეთვე, აუცილებელია გახსოვდეთ, რომ თუ მკითხველი არ ეთანხმება თქვენს აზრს, ეს სულაც არ ნიშნავს იმას, რომ ის თქვენზე ნაკლებად ჭკვიანი და განათლებულია. თავი აარიდეთ ისეთ გამონათქვამს, როგორცაა: _ „ის, ვინც არ ეთანხმება მოსაზრებას, რომ სახელმწიფო უნივერსიტეტის სტუდენტებმა უნდა გაიარონ ფიზიკური კულტურის კურსი, ცდება და სათანადოდ ვერ აფასებს რეალობას”. წერეთ ობიექტურად, ლოგიკურად, დასაბუთებულად და გამოხატეთ პატივისცემა საპირისპირო შეხედულების მქონე მკითხველის მიმართ.

ძალიან მნიშვნელოვანია იმ არგუმენტის გათვალისწინება, რომელსაც საწინააღმდეგო მოსაზრების მქონე ადამიანი ეყრდნობა. თქვენი აზრით, რა მიზეზების გამო შეიძლება ინარჩუნებდეს იგი ამ პოზიციას? შეეცადეთ, გადმოსცეთ და გამოყოთ ის მნიშვნელოვანი მიზეზები, რომელთა გამოც თქვენი ოპონენტი შეიძლება არ დაგეთანხმოს. თუ თქვენ არ გაითვალისწინებთ ამ მიზეზებს და მხოლოდ საკუთარ არგუმენტებს მიიღებთ მხედველობაში, მკითხველის დარწმუნების ნაკლები შანსი გაქვთ. მაგალითად, გსურთ უნივერსიტეტში ფიზიკური მომზადების კურსის სწავლების საკითხის განხილვა და გაქვთ შემდეგი არგუმენტები:

1. სტუდენტებს მოსწონთ ეს კურსი და სიამოვნებას იღებენ;
2. სტუდენტები მნიშვნელოვან სოციალურ ჩვევებსა და გუნდური მუშაობის უნარებს იძენენ;
3. სტუდენტები გაცილებით უკეთესად ისწავლიან, თუ ისინი ფიზიკურად ჯანმრთელები იქნებიან.

თქვენი არგუმენტები უდავოდ კარგია. თქვენი ოპონენტი შეიძლება ეთანხმებოდეს კიდეც მათ, მაგრამ

მისი პოზიციის მთავარი არგუმენტი შეიძლება პასუხისმგებლობის საკითხი იყოს: ნამდვილად უნივერსიტეტის საქმეა სტუდენტის ჯანმრთელობაზე ზრუნვა? თუ ყურადღებას არ მიაქცევთ ამ არგუმენტს, არ განიხილავთ მას და არ დაარწმუნებთ ოპონენტს, რომ უნივერსიტეტში ფიზიკური მომზადების კურსი ადეკვატური მოთხოვნაა, ნაკლებად მოსალოდნელია, რომ მკითხველი დაგეთანხმოს; საწინააღმდეგო შეხედულების განხილვის შემთხვევაში კი უფრო მეტად დაუჭერთ მხარს საკუთარ მოსაზრებას (Smalley R.L., Ruetten M. K & Kozirev J.R., 2000).

სავარჯიშო N5.2: წაიკითხეთ საკვანძო დებულებები და მოიფიქრეთ მიზეზები, რომელთა გამოც შეიძლება დაეთანხმო ან არ დაეთანხმო ამ დებულებას. ჩამოთვალეთ რაც შეიძლება მეტი მიზეზი ორივე შემთხვევისთვის. შემდეგ ხაზი გაუსვით იმ მიზეზებს, რომელიც, თქვენი აზრით, ყველაზე დამაჯერებლად მიგაჩნიათ.

ნიმუში:

საკვანძო დებულება: მარიხუანას მოწევა ლეგალიზებული უნდა იყოს.

არგუმენტები:

კონტრარგუმენტები:

- ა) ის სასიამოვნო გასართობი რელაქსანტია;
- ბ) მთავრობას არ აქვს უფლება, მიგვითითოს, რით შეგვიძლია გავერთოთ და რით არა;
- გ) ის სასარგებლო მედიკამენტია;
- დ) ბევრი ადამიანი ისედაც მოიხმარს მას.

- ა) ის ადიქტური ნივთიერებაა;
- ბ) მთავრობამ არ უნდა დაუშვას მავნე ნარკოტიკის უკონტროლო გავრცელება;
- გ) მისი ზემოქმედების ქვეშ მყოფმა ადამიანებმა შეიძლება ზიანი მიაყენონ ერთმანეთსა და საზოგადოებას;
- დ) მის მოხმარებას უფრო სახიფათო ნარკოტიკების გამოყენება შეიძლება მოჰყვეს.

შეეცადეთ, მაქსიმალურად ბევრი არგუმენტი და კონტრარგუმენტი მოიტანოთ შემდეგი დებულებებისთვის:

1. სტუდენტები არ უნდა იყვნენ შეზღუდულნი სალექციო კურსის არჩევაში.
2. მეცნიერული მიზნებისთვის დაუშვებელია ცხოველებზე ცდების ჩატარება.
3. სიკვდილით დასჯა გაუმართლებელია.
4. ადრეული ქორწინება მიუღებელია.

მიზეზების ახსნა და დასაბუთება

არგუმენტირებულ ესეში თქვენი მოსაზრების დასაბუთების რამდენიმე ხერხი არსებობს.



ფაქტები. ვინაიდან მიზანი თქვენი მოსაზრების მართებულობაში მკითხველის

დარწმუნებაა, აბზაცების ორგანიზების ნებისმიერი ტიპის გამოყენება შეგიძლიათ. მაგალითად, თუ მიგაჩნიათ, რომ მკაცრი კონტროლი უნდა დაწესდეს ქიმიური ნარჩენების შენახვასა და განადგურებაზე, ამ საკითხთან დაკავშირებით თქვენ მიერ მოწოდებული ერთ-ერთი არგუმენტი შეიძლება ის იყოს, რომ სწორედ ქიმიური ნარჩენები იწვევენ გარემოს დაბინძურებას. შეგიძლიათ, განიხილოთ ამ ნარჩენების განადგურების შედეგები. გარდა ამისა, შეიძლება მოიტანოთ ქიმიური ნარჩენების განადგურების შედეგად გარემოს დაბინძურების მაგალითები. ასევე, შეგიძლიათ აღწეროთ ამ ნარჩენების განადგურების პროცესი და ახსნათ, თუ რით და როგორ ბინძურდება ამ დროს გარემო. ნებისმიერ შემთხვევაში, თქვენი მოსაზრების დასაბუთებლად ფაქტების მოტანა დაჭირდებათ. ფაქტები უნდა მოიცავდეს მონაცემებს, რომლებიც ობიექტურად დადასტურებული და საზოგადოდ

მიღებულია. მაგალითად, როგორცაა ისტორიული ფაქტები, მეცნიერული კვლევის შედეგები და სტატისტიკური მონაცემები. ფაქტების მოსაპოვებლად შეიძლება გარკვეული თეორიული ძიების ჩატარებაც დაგჭირდეთ.



კონკრეტული მაგალითი. დასაბუთება კონკრეტული მაგალითების გამოყენებითაც შესაძლებელია. თუ მაგალითი პიროვნული გამოცდილებიდან მოგაქვთ, გადაამოწმეთ, რომ ამ მაგალითის განზოგადება ნამდვილად შესაძლებელია შედარებით დიდ ჯგუფზე.



ექსპერტთა მოსაზრება. დასაბუთებისთვის ექსპერტთა მოსაზრების მოტანაც შეიძლება. ექსპერტი არის ადამიანი, რომელსაც განსაკუთრებული ცოდნა აქვს მოცემულ საკითხზე მისი პროფესიის, გამოცდილებისა და საკითხის თაობაზე ჩატარებული კვლევების შესახებ ინფორმირებულობის გამო. ექსპერტის აზრის დასამოწმებლად აუცილებელია ციტირების წესების ცოდნა (Fowler H.R; Aaron J. E. & Anderson D., 2000).

საწინააღმდეგო მოსაზრების აღიარება და გაბათილება

არგუმენტირებულ ესეში უნდა გააბათილოთ საწინააღმდეგო შეხედულების არგუმენტი. ვინაიდან საკითხს ორი მხარე აქვს და თქვენ ერთ-ერთი შეხედულების სასარგებლოდ გამოხატავთ პოზიციას და გსურთ ამ პოზიციის მართებულობაში მკითხველის დარწმუნება, თქვენ არა მარტო იმის დასაბუთება მოგიწევთ, რომ მართალი ხართ, არამედ იმისაც, რომ თქვენი ოპონენტი ცდება, ან, სულ მცირე, რომ თქვენი მოსაზრება უფრო სანდო და მნიშვნელოვანია, ვიდრე ოპონენტისა.

საწინააღმდეგო არგუმენტის (ანუ კონტრარგუმენტის) გაბათილება მოსაზრების სიმცდარის დასაბუთებას ნიშნავს. აქედან გამომდინარე, აუცილებელია ოპონენტის არგუმენტების მხედველობაში მიღება და იმის ჩვენება, რომ თქვენი არგუმენტები უფრო სანდო, უკეთესი და ღირებულია. თუ ოპონენტს ღირებული არგუმენტი აქვს, თქვენ უნდა

აღიაროთ მისი ღირებულება, დაეთანხმოთ, რომ ის ნამდვილად ვალიდურია და განაგრძოთ თქვენი შეხედულების განხილვა (Fowler H.R; Aaron J. E. & Anderson D., 2000).

არგუმენტირებული ესეს სტრუქტურა

არგუმენტირებული ესე შეიძლება კომპონენტებად ან ეტაპებად დაიყოს, რომელთაგან შემდეგი ოთხი თითქმის ყოველთვის უნდა იყოს: (1) შესავალი, (2) საკითხის დასმა, (3) მოსალოდნელი წინააღმდეგობა და (4) დასკვნა.

შესავალი

ისეთი ლიტერატურული ჟანრის გარდა, როგორცაა, მაგალითად, დეტექტივი, მკითხველი, ჩვეულებრივ, პირდაპირ არ ერთვება ხოლმე მოქმედებაში. ესეს დასაწყისში ავტორი, ძირითადად, წარადგენს ხოლმე იმ საკითხს, რომელსაც შემდგომში განიხილავს. შესავალი ნაწილის მიზანია განსახილველ საკითხზე მკითხველის ყურადღების მიპყრობა და მისთვის ორიენტაციის განსაზღვრა შემდგომი განხილვის თემის თვალსაზრისით. შესავალს, ჩვეულებრივ, ნაბიჯ-ნაბიჯ მივყავართ ზოგადი სიტუაციიდან კონკრეტულ განსახილველ საკითხამდე. მაგალითად, თუ ალბანეთში ადამიანის უფლებათა დაცვის ევროპული კონვენციის მე-13 პუნქტის დარღვევის შესახებ თემის განხილვა გსურთ, თემაზე საუბრის დაწყება უფრო ზოგადად, ადამიანის უფლებათა დაცვის საკითხით იქნება უმჯობესი. ამის შემდეგ მკითხველის ყურადღებას ალბანეთში ადამიანის უფლებებს მიაპყრობთ და ბოლოს კონკრეტულად ალბანეთში კონვენციის მე-13 მუხლის დარღვევის საკითხის განხილვაზე გადახვალთ.

მიუხედავად იმისა, რომ წარმატებული შესავლის წერის მზა ფორმულა არ არსებობს, ჩვეულებრივ, ის მოიცავს შემდეგ ელემენტებს:

 **შესავალი დებულება:** თქვენი ესეს პირველი წინადადება საკმაოდ საინტერესო უნდა იყოს, რომ მკითხველს კითხვის გაგრძელების სურვილი გაუჩნდეს. თემა შთამბეჭდავი რიტორიკული ხერხებით უნდა მიაწოდოთ მკითხველს. გამოიყენეთ საინტერესო დებულებები ან დასვით ძირითადი კითხვა. მკითხველი თემამდე უნდა მიიყვანოთ და იმ კონკრეტულ სფეროზე გაუმახვილოთ ყურადღება, რომელსაც განიხილავთ, რათა იგი თქვენი დებულების დასაბუთებისთვის მოამზადოთ.

 **საკვანძო დებულება:** ეს, ჩვეულებრივ, პირველი აბზაცის ბოლო წინადადება და ესეს მამოძრავებელი ძალაა. ის გვიჩვენებს პოზიციას, რომელსაც ასაბუთებთ, რომელ შეხედულებასაც იცავთ.

 **ავტორის პოზიცია:** აკადემიურ წერაში მიღებულია, ჩვეული და სასურველიც კია, რომ მკითხველს დასაწყისშივე აუწყოს ავტორმა თავისი პოზიცია.

არგუმენტირებული ესეს შესავლის წერის ზოგადი პრინციპი:

მაგალითი:

საზოგადოებაში რომ იცხოვროთ და მის საქმიანობაში აქტიური მონაწილეობა მიიღოთ, საზოგადოების წევრებთან სისტემატური ურთიერთობა უნდა გქონდეთ. ამიტომ ადამიანთა უმრავლესობა მოწადინებულია, კარგად ფლობდეს კომუნიკაციის უნარ-ჩვევებს. კომუნიკაციის კარგი უნარ-ჩვევა არა მარტო თქვენი, არამედ თქვენი გარემომცოვების წარმატების საწინდარია, ვინაიდან კომუნიკაციის კარგი უნარის შემთხვევაში მეტი შანსი გაქვთ, რომ მათ სწორად აღიქვან თქვენი იდეები.

ურთიერთობის უნარ-ჩვევების პროფესიულ დონეზე შესწავლა იოლი არ არის. საუნივერსიტეტო კურსებში ურთიერთობის შესწავლა თითქმის არ არის გათვალისწინებული, განვითარებადი ქვეყნების მოსახლეობამ კი თითქმის არაფერი იცის კომუნიკაციის პროფესიულ დონეზე დამყარების შესახებ, რომელსაც მხოლოდ წიგნებით ვერ ისწავლით.

ახალს რას გვეტყვის ეს წიგნი? ღრმად ვართ დარწმუნებულნი, რომ თქვენს დახმარებას შევძლებთ, ვინაიდან ჩვენ მიერ ახსნილი პრინციპები შეუზღუდავად გამოიყენება, ხოლო კონკრეტული ინსტრუქციები პრინციპების პრაქტიკაში დანერგვის საშუალებას იძლევა. . .

ამ შესავალში სწორედ ზემოთ ხსენებული პრინციპია გამოყენებული: როგორც ხედავთ, ეს ეფექტური და მოხერხებული პრინციპი დიდი დახმარებას გაგიწევთ დამაჯერებელი შესავლის შექმნაში.

 **სიტუაცია** – ფაქტია, რომ საზოგადოების ცხოვრებაში მონაწილეობისათვის საჭიროა ურთიერთობების დამყარება. ისიც ფაქტია, რომ ადამიანთა უმრავლესობას სურს კომუნიკაციის უნარ-ჩვევების დახვეწა, ვინაიდან ესმით, რომ ურთიერთობა წარმატების უმთავრესი პირობაა, მართალია, რომ არათუ უმრავლესობას, არამედ უკლებლივ ყველას სურს, უკეთ ეხერხებოდეს ურთიერთობის დამყარება, მაგრამ უნდა დაიშვას, რომ ვინმე შეიძლება ეწინააღმდეგებოდეს ამ მოსაზრებას (მაგალითად, ბიძათქვენის ბიძა...) ამიტომ უმჯობესია დაიწეროს „უმრავლესობა“, რათა ისეთი მოსაზრება იქნეს გადმოცემული, რომელსაც ცოტა თუ შეეწინააღმდეგება.

 **სირთულე** – მაგრამ სიტუაცია შეიძლება გართულდეს – არასრულფასოვანი სწავლება უნივერსიტეტებში (რაც დასავლეთთან მიმართებით სწორია, რადგან კომუნიკაციის ხელოვნება არსად ისწავლება), ურთიერთობის უნარ-ჩვევის უცოდინრობა განვითარებად ქვეყნებში, ამ უნარ-ჩვევის მხოლოდ წიგნით სწავლების სირთულე.

 **კითხვა** – შეიძლება წარმოიშვას ისეთი შეკითხვა, რომელიც არსებითი იქნება თქვენთვის, როგორც მკითხველისათვის: ახალი რა შეიძლება მითხრას ამ წიგნმა?

 **გადაწყვეტა** – ჩვენი ამოხსნა უმთავრეს მოსაზრებას პირველ ადგილზე ათავსებს. ესენია: პრინციპები, რომელთა გამოყენება ნებისმიერ დროს შეიძლება, ისევე, როგორც შესაბამისი ფორმულების გამოყენებით მათი კორექტირება (ჰ. გუტბროდი, ნ. დანელია, 2006).

საკითხის წარდგენა

შესავალში განსახილველი საკითხისთვის ნიადაგის მომზადებისა და პოზიციის განცხადების შემდეგ ესეს ძირითადი ნაწილი თქვენი მოქმედების ადგილია, რომელშიც გაშლით განსახილველ საკითხს და მკითხველს თქვენს სიმართლეში დაარწმუნებთ. კარგად წარმოდგენილი საკითხი დაარწმუნებს მკითხველს, რომ რადგან გარკვეული წარმოდგენილი ფაქტები სიმართლეს შეესაბამება და მკითხველი ეთანხმება ავტორის გარკვეულ მოსაზრებებს, იგი მიიღებს ავტორის დასკვნებს, როგორც ღირებულსა და მნიშვნელოვანს.

აკადემიურ წერაში საკითხის წარდგენა, ჩვეულებრივ, განცხადების გაკეთებით ან მტკიცებულებების მიწოდებით და შემდეგ ამ მტკიცებულებების დასაბუთებით (ფაქტებითა და მაგალითებით) ხდება; თუმცა ასევე, შესაძლებელია დასაბუთებისა და სამაგალითო სიტუაციების მიმოხილვით დაწყება და შემდეგ დასკვნის გაკეთება. ქვემოთ მოცემული აზრები ცენზურის შესახებ დასაბუთების ილუსტრაციაა:

ცენზურა, თავისი ბუნებით, ეწინააღმდეგება დემოკრატიული საზოგადოების პრინციპებს (თეზისი). ის ძირითადად არადემოკრატიულია, რადგან ზღუდავს გამოხატვის საშუალებას და უმცირესობას უპირატესობას ანიჭებს, უკარნახოს უმრავლესობას, თუ რისი ნახვა, წაკითხვა ან მოსმენა შეუძლია ან არ შეუძლია მას (დასაბუთება). მაგალითად, საჯარო ბიბლიოთეკიდან ნებისმიერი მიზეზით საკამათო წიგნის ამოღება მის ავტორს იმ მრავალი მკითხველისკენ უჭრის გზას, რომელსაც წიგნთან შეხების სხვა საშუალება არა აქვს. ამავე დროს, ინდივიდთა რჩეული ჯგუფი, რომელიც წიგნის შესახებ იღებს გადაწყვეტილებას, ფაქტობრივად, უკრძალავს საზოგადოებას ამ წიგნის წაკითხვას (ეს დამასაბუთებელი წინადადების ორი მაგალითია). აქედან გამომდინარე, ეს ქმედება, დიქტატურას უფრო უწყობს ხელს, ვიდრე დემოკრატის (თავდაპირველი მტკიცებულების გამოთრება).

ამ თეზისისა და დასაბუთების ძირითადი საყრდენი ის ვარაუდია, რომელსაც მტკიცებულება ეფუძნება. ვარაუდი არის ფილოსოფიური ან მორალური თვალსაზრისი, რომელსაც ვიმედოვნებთ, რომ საზოგადოებაში სხვა ადამიანები, ჩვენი მკითხველის ჩათვლით, გაიზიარებენ. მაგალითად, დისკუსია სახელმწიფო სამედიცინო სამსახურის დაფინანსების შესახებ შეიძლება დაეყრდნოს ვარაუდს, რომ არ შეიძლება ადამიანის სიცოცხლე ფულით შეფასდეს. უმეტეს შემთხვევაში იმედი გვაქვს, რომ ჩვენი მკითხველი იზიარებს ჩვენს ვარაუდს. წინააღმდეგ შემთხვევაში, საეჭვოა, რომ მათ ის მტკიცებულებები მიიღონ, რომლებსაც ამ ვარაუდის საფუძველზე ვაკეთებთ. თუ ეს ასე არ არის, მაშინ უნდა დავასაბუთოთ ეს ვარაუდიც. ამ შემთხვევაში ვარაუდი თავად იქცევა მტკიცებულებად, რომელსაც დასაბუთება სჭირდება.

მოსალოდნელი წინააღმდეგობა

აკადემიური რიტორიკა ავტორისგან საწინააღმდეგო შეხედულების ცოდნას მოითხოვს. ჩვეულებრივ, ესეს წერისას საკუთარ შეხედულებებს წარმოადგენენ, შემდეგ კი საწინააღმდეგო შეხედულებების კრიტიკული განხილვა ხდება; თუმცა შესაძლებელია იმ შეხედულებით დაწყება, რომელსაც არ ეთანხმებით და მისი გაკრიტიკება ან უარყოფა საკუთარი პოზიციის დასაბუთებისთვის. ერთი შეხედვით, არგუმენტის საწინააღმდეგო მხარის ჩვენება შეიძლება თქვენი პოზიციისთვის წამგებიანად მოგეჩვენოთ. მიუხედავად ამისა, უამრავი მიზეზი არსებობს იმისთვის, რომ საწინააღმდეგო აზრი იცოდეთ.

 თუ მხედველობაში არ იღებთ საწინააღმდეგო აზრს, ე. ი. განზრახ მაღავთ საწინააღმდეგო აზრის დასაბუთებას. საწინააღმდეგო აზრის გაუთვალისწინებლობამ კი სრულიად შესაძლებელია მკითხველის პატივისცემა დაგაკარგვინოთ. უნდა გახსოვდეთ, რომ მკითხველის დათანხმებას, დარწმუნებას ცდილობთ და არა მის შეცდომაში შეყვანას.

 არგუმენტი უფრო დამაჯერებელი იქნება, თუ საწინააღმდეგო აზრიც იცით. ყოველთვის, როცა ვინმეს დარწმუნებას ცდილობთ, გამოჩნდებიან ადამიანები, რომლებიც არ გეთანხმებიან. მათი წინააღმდეგობის გათვალისწინებით და იმის ჩვენებით, რომ მათი საპირისპირო აზრი ნაკლებად ღირებული და საფუძვლიანია, ვიდრე თქვენი შეხედულებები, ან იმის ჩვენებით, როგორ მიგიყვანათ

 საპირისპირო აზრის ცოდნამ თქვენი პოზიციის შეცვლამდე, აძლიერებთ თქვენს აზრს. საწინააღმდეგო აზრის გათვალისწინების ჩვევა სრულყოფილს ხდის კრიტიკულ აზროვნებას, ავტორს კამათში ჩართვასა და იმის აღქმა-გაცნობიერებას აძლევს, რომ სხვა თვალსაზრისი არა მარტო არსებობს, არამედ მას თავისი დასაბუთებაც აქვს.

საწინააღმდეგო პოზიციასთან გამკლავების ხერხები

როგორც წესი, საწინააღმდეგო პოზიცია უნდა დაადგინოთ და რამდენადაც შესაძლებელია, ეს საფუძვლიანად და მიუკერძოებლად უნდა გააკეთოთ. საწინააღმდეგო აზრის დამახინჯებით და გაუბრალოებით, ალბათ, მხოლოდ ყველაზე მორჩილი მკითხველის სიმპათიას მოიპოვებთ. საწინააღმდეგო შეხედულების გადმოცემისას სასურველია:

- შესთავაზოთ გამოსავალი, რომელსაც საწინააღმდეგო შეხედულება თქვენს არგუმენტს უპირისპირებს;
- მიუთითოთ დასაბუთების სუსტ მხარეებსა და პრობლემებზე, რომლებიც ამართლებენ საწინააღმდეგო მტკიცებულებას.
- დათმობთ საწინააღმდეგო შეხედულების სასარგებლოდ ანდა შესთავაზოთ კომპრომისული პოზიცია და საკითხის გადაჭრა.

ცენზურის შესახებ ზემოთ მოტანილ მაგალითში ნაჩვენებია, თუ როგორ უწყობს ხელს საწინააღმდეგო არგუმენტის გათვალისწინება ავტორის დებულების გაძლიერებას. ზემოთ წარმოდგენილი შესავალი აბზაცის შემდეგ, რომელშიც თეზისია მოცემული, მოდის რამდენიმე აბზაცი, რომელშიც დასაბუთებულია, რომ ცენზურა “ცუდი აზრია” სხვადასხვა მიზეზის გამო. ამის შემდეგ ავტორს რამდენიმე (ერთის ან მეტის) აბზაცის ჩართვა შეუძლია, რომელშიც არგუმენტის მეორე მხარეს მოიტანს და გარკვეულ დათმობაზე წავა.

მიუხედავად იმისა, რომ ცენზურა სახიფათოა თავისუფალი საზოგადოებისთვის, ზოგიერთი შეწუხებული მოქალაქე ცენზურის მომხრეა და, შესაძლოა, ამისი მყარი საფუძველიც ჰქონდეს, როდესაც ისინი აღნიშნავენ, რომ ბავშვები ტელევიზიით ნაჩვენები ფილმებით ძალადობის მსხვერპლნი ხდებიან (დათმობა და საწინააღმდეგო აზრის გათვალისწინება). ტელევიზიით მართლაც ბევრ ძალადობას გადმოსცემენ (დათმობა და თანხმობის მომენტი). ამის საპასუხოდ, შეიძლება ყველა ტელეესელმა განავითაროს თვითცენზურა (კომპრომისული გადაწყვეტილების შეთავაზება). თუ ტელევიზიები ამას უფრო დიდი პასუხისმგებლობით მოკიდებიან და მძარე გემოვნების მასალის თავიდან აცილებას შეეცდებიან, ხელისუფლების მოხელეებს, რელიგიურ ჯგუფებსა და შეწუხებულ მშობლებს აღარ დასჭირდებათ მათ გადაწყვეტილებებში ჩარევა.

ცხადია, ეს აბზაცი (მცირეოდენი ცვლილებებით) შეიძლება შესავლის შემდეგ, ცენზურის წინააღმდეგ მთავარ არგუმენტზე გადასვლის წინ მოდიოდეს. სად მოათავსებთ კონტრარგუმენტს, რა მოცულობის იქნება ის და როგორ წარმოადგენთ, ეს მხოლოდ თქვენი არჩევანია ეფექტური არგუმენტირებული ესეს წერისას.

დასკვნა

ბევრმა სტუდენტმა ხშირად აღარ იცის, რა დაწეროს დასკვნაში, როდესაც შესავალში უკვე გამოთქმული აქვს საკუთარი პოზიცია. დასკვნა ესეს ძალიან მნიშვნელოვანი ნაწილია, რადგან ჯამდება საკვანძო დებულება და მისი არგუმენტები, რომლებიც მკითხველს ნათელ წარმოდგენას უქმნის ავტორის პოზიციაზე. ამ ეტაპზე არ არის რეკომენდებული ისეთი ახალი აზრის წამოწევა,

რომელიც საერთოდ არ განხილულა ესეს ძირითად ნაწილში. არამომგებიანია დასკვნის გამოყენება საკუთარი ნაზრების ჩვენებისთვის. ამით დატოვებთ შთაბეჭდილებას, რომ ნებისმიერს შეუძლია, რაც მოესურვება, ის იფიქროს. მართალია, ნებისმიერს აქვს საკუთარი აზრის ქონის უფლება, მაგრამ უნდა გახსოვდეთ, რომ არგუმენტირებული ესეს წერისას თქვენი მიზანია მკითხველისთვის თქვენი მოსაზრების არა მარტო გაცნობა, არამედ მისი დარწმუნება, რომ, რასაც ფიქრობთ, მყარი და დასაბუთებული პოზიციაა, რომელიც მანაც შეიძლება გაიზიაროს ან აღიაროს მაინც.

გარდა ამისა, ძალზე არამომგებიანია ამ ეტაპზე იმის ჩვენება, რომ არც ერთი პოზიცია არ არის მეორეზე უკეთესი ან უარესი.

დასკვნის ზოგადი მახასიათებლები

➔ არგუმენტების სინთეზი: დასკვნაში უნდა გაიმეოროთ არგუმენტების მთავარი მომენტები და მოკლედ შეაჯამოთ ისინი. შეეცადეთ, მკითხველს აჩვენოთ, თუ როგორ ესადაგება ერთმანეთს საკითხი, დასაბუთება და მაგალითები, რომლებიც არგუმენტების დასამტკიცებლად გამოიყენეთ;

➔ საკვანძო დებულების გამეორება: კვლავ ჩამოაყალიბეთ და ხაზი გაუსვით თქვენი თავდაპირველი დებულების მნიშვნელობას, რადგან მთელი ესე ამ საკითხის დასაბუთებასა და მხარდაჭერას მიეძღვნა. ზოგი ავტორი ფიქრობს, რომ თეზისის სიტყვასიტყვით გამეორება ეფექტური რიტორიკული ხერხია, ზოგს კი მიაჩნია, რომ უმჯობესია მისი პერეფრაზი.

➔ დასკვნითი დებულებები: ეს ნაწილი უკვე არგუმენტირებული ესეს დასასრულია, რომელიც საბოლოო შთაბეჭდილებას ტოვებს მკითხველზე. დასკვნითი დებულების დაწერის რამდენიმე ხერხი არსებობს:

- პრობლემის მომავალი განხილვით, როგორც საკამათო საკითხი. ეს გააძლიერებს თქვენი ესეს მნიშვნელობას. აგრეთვე, შეიძლება დაეხმაროს მკითხველს, გამოიყენოს ახალი ინფორმაცია და უფრო გლობალურად შეხედოს საკითხს;
- მკითხველს ფიქრის საგანი მიეცით, მაგალითად, თქვენი ესეს “რეალურ ცხოვრებაში” გამოყენების გზა;
- მიუბრუნდით შესავალ დებულებას, რათა თქვენი ესე გამოთლიანდეს;
- კითხვა ზოგადად დასვით, მიმართეთ მკითხველს, რაც მას განხილულ საკითხთან დაკავშირებით ისეთი ახალი წარმოდგენების შექმნაში დაეხმარება, რომლებიც დასკვნის წაკითხვამდე არ უჩნდებოდა. ამ ხერხით შეიძლება თქვენს ძირითად აზრებს მოუყაროს თავი და ახალი მოსაზრებების გაჩენის წინაპირობად ექცეს (Fowler H.R; Aaron J. E. & Anderson D., 2000).

არგუმენტირებული ესეში არგუმენტების დალაგების სტრუქტურა⁴

როგორც უკვე აღინიშნა, არგუმენტირებული ესეს ძირითად იდეას საკვანძო დებულება ანუ *თეზისი* ეწოდება. თეზისს სჭირდება დასაბუთება მისი შემდგომი, განმავითარებელი იდეებით, რომელთაც *არგუმენტები* ეწოდებათ, არგუმენტებს კი, თავის მხრივ, დასაბუთება აქვთ და მათ ქვეარგუმენტები ეწოდებათ. *ქვეარგუმენტებს* ხშირად განამტკიცებს დასაბუთება, რომელიც, ძირითადად, ყოველთვის კონკრეტული მაგალითია.

⁴ ქვეთავი მომზადებულია შემდეგ წყაროზე დაყრდნობით: ჰანს გუტბროდი, ნანა დანელია. საქმიანი ურთიერთობები. გამომცემლობა “უნივერსალი”, თბილისი, 2006.

არგუმენტების დალაგების სამ ტიპს განვიხილავთ:
მონახაზი, გეგმა (outline)

ამ დალაგებას ასეთი სტრუქტურა აქვს:

თეზისი

1. არგუმენტი

ა) ქვეარგუმენტი

(1) მაგალითი

2. არგუმენტი

ა) ქვეარგუმენტი

(1) მაგალითი

პირამიდა

იდეალურ შემთხვევაში (იხ. სურათი 5.1) არგუმენტებმა ერთსა და იმავე კითხვას უნდა უპასუხოთ: “რატომ?”

მონახაზი და პირამიდა, პრინციპში, სხვადასხვაგვარი ვიზუალური გამოსახულებით მოცემული ერთი და იგივე სტრუქტურაა.

$$T = A_1 + A_2 + A_3$$

$$A_1 = S_1 A_1 + S_2 A_1 + S_3 A_1$$

ეს ტოლობა გვიჩვენებს, რომ რადგან თეზისი ქვეარგუმენტების ჯამია, ქვეარგუმენტებში არ უნდა იყოს ისეთი რამ, რაც თეზისში არ არის ასახული.

სურათი 5.1: პირამიდა

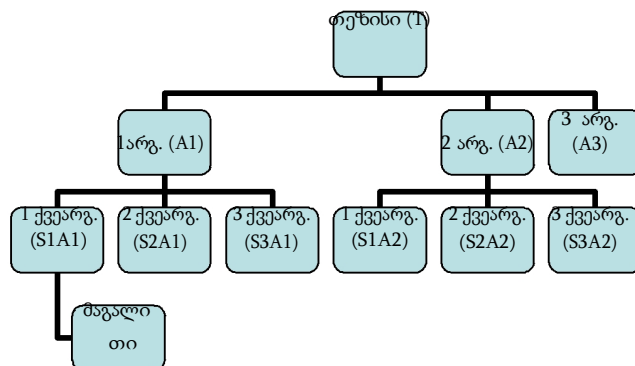

არგუმენტირებული წრე

არგუმენტირებული წრის ცენტრში (იხ. სურათი 5.2) ჩვენი თეზისია მოთავსებული. შემდეგ დონეზე არგუმენტებია განლაგებული, შემდეგ კი ქვეარგუმენტები მოდის და თუ თქვენ მიერ გამოთქმული მოსაზრება ძალზე დეტალურია, მათ შეიძლება მაგალითიც მოჰყვებოდეს.

არგუმენტირებულ წრეს შემდეგი თანმიმდევრობით ვიყენებთ: პირველ ეტაპზე ვერ წარმოვადგენთ თეზისს (ძირითად პოზიციას), შემდეგ – პირველ არგუმენტს, შემდეგ კი მიმოვიხილავთ ქვეარგუმენტებს და ბოლოს ვბრუნდებით თეზისთან. მეორე ეტაპზე წარმოვადგენთ მეორე არგუმენტს, მის ქვეარგუმენტებს (თუ გვაქვს, მაგალითს) და ისევ ვუბრუნდებით თეზისს.

სურათი N5.2: არგუმენტირებული წრე

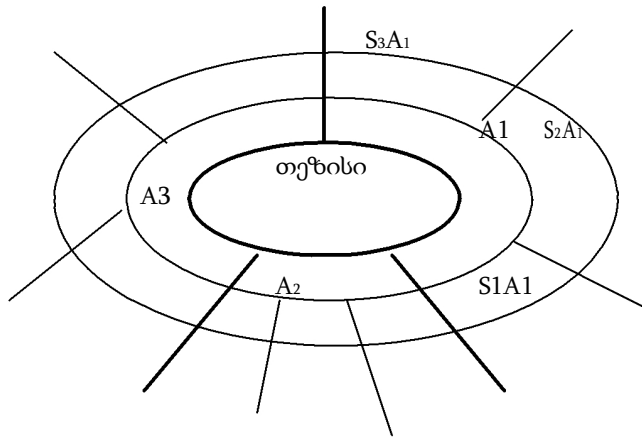

ასეთი წრის გამოყენებით საკმაოდ რთული ინფორმაციის დალაგება შეგვიძლია ისე, რომ ის მკითხველისთვის და თქვენთვის ხელმისაწვდომი გახდეს. დარწმუნდით, რომ წრე ყველა მიმართულებით თანმიმდევრულია. თეზისი უნდა აჯამებდეს ყველა ძირითად არგუმენტს. ეს სტრუქტურა დადმავალი გზით მუშაობს: არგუმენტები უშუალოდ/პირდაპირ უნდა დასაბუთდეს ქვეარგუმენტებით, ხოლო ქვეარგუმენტები თქვენი დასაბუთების შეჯამება უნდა იყოს.

შეჯამება ზუსტი უნდა იყოს. ეს ნიშნავს იმას, რომ მხოლოდ ის აზრები/იდეები (ანუ არგუმენტები, ქვეარგუმენტები და ა.შ.) უნდა იყოს მასში ჩართული, რომელთაც უშუალოდ შეაქვთ წვლილი შეჯამებაში.

მაგალითი:

- თეზისი: ვიზუალიზაცია მასალის ათვისებაში გვეხმარება.
- არგუმენტი: ვიზუალიზაცია მასალის ათვისებაში გვეხმარება, რადგან მასში ნათლად არის მოცემული აზრების ურთიერთმიმართება.
- ქვეარგუმენტი: ვიზუალიზაცია მასალის ათვისებაში გვეხმარება, რადგან მასში ნათლად არის მოცემული აზრების ურთიერთმიმართება მათი შესატყვისობის ჩვენების გზით.

არგუმენტების რაოდენობა

არგუმენტების სტრუქტურაში დალაგებისას ოპტიმალურია სამიდან ხუთამდე (3-5) არგუმენტის მოყვანა. ყველა სხვა დანარჩენი მოსაზრება უნდა დალაგდეს უფრო ქვედა დონეზე, როგორც ქვეარგუმენტები. გახსოვდეთ, რომ თქვენ მკითხველისთვის წერს და დრო/ადგილი შეზღუდული გაქვთ. თუ სამიდან ხუთამდე ძლიერ არგუმენტს მოიტანთ, შეძლებთ მკითხველის დარწმუნებას. თუ ამ არგუმენტებით ვერ დაარწმუნებთ მას, შემდგომი არგუმენტები, მით უმეტეს, აღარ დაგჭირდებათ. მეტიც, თუ თქვენ ყველა იმ არგუმენტს მოიტანთ ნაწერში, რაც გაგახსენდებათ, ის იმდენად გრძელი გამოვივათ, რომ არავინ წაიკითხავს.

რჩევები:

- მოიყვანეთ მხოლოდ 3-5 არგუმენტი;
- არგუმენტების დალაგების თანმიმდევრობა (სიძლიერის მიხედვით) აუდიტორიაზე დამოკიდებული, თუმცა რეკომენდებულია სიძლიერით მეორე არგუმენტი პირველ ადგილზე მოთავსდეს, შემდეგ ყველაზე სუსტი არგუმენტი და ბოლოს ყველაზე ძლიერი;
- ცუდი არგუმენტი ფარავს დანარჩენ კარგ/ძლიერ არგუმენტებს;

არგუმენტთა რაოდენობა ვერასოდეს ჩაანაცვლებს მათ ხარისხს;

- ✚ არგუმენტები არ უნდა ფარავდეს ერთმანეთს და უნდა იყოს მთლიანობაში ერთმანეთის შემავსებელი;
- ✚ პირამიდის სტრუქტურის გამოყენებით დაწერილი არგუმენტირებული ესე, რომელშიც მოტანილია 3 არგუმენტი, იდეალურ ვარიანტში 3-4 გვერდი უნდა გამოვიდეს.

არგუმენტირებული ესეს შეფასების მეთოდები

არგუმენტირებული ესეს შესავლის წყვილში შეფასების მეთოდი

ხმამალა კითხვა

ავტორი შესავალს ხმამალა ორჯერ კითხულობს, მსმენელები ჩუმად უსმენენ და შენიშვნებს იწერენ.

- ✓ გვაცნობს თუ არა შესავალი თემას?
- ✓ როგორია თემის დაკონკრეტების მეთოდი?
- ✓ მიანიშნებს თუ არა აზრად იმას, როგორ იქნება თემა გაშლილი, რა საკითხები იქნება განხილული?
- ✓ არის თუ არა შესავალი საინტერესო, დამაინტრიგებელი?
- ✓ არის თუ არა დაკონკრეტებული თეზისი?
- ✓ ტონი, რომლითაც ავტორი წერს.

 შენიშვნა: კითხულობს მხოლოდ ავტორი. მსმენელები ისე იწერენ შენიშვნებს, რომ ავტორს არ აწყვეტიან კითხვას.

ფიქრი

მსმენელები თავისთვის ფიქრობენ შენიშვნებზე, ემზადებიან, წერენ:

- ✓ ჯერ პოზიტიურ შეფასებას, რა არის კარგად დაწერილი (დასაბუთებით);
- ✓ ნეგატიურ შეფასებას (დასაბუთებით);
- ✓ გზას, რომელსაც შესთავაზებენ ავტორს ნაწერის გასაუმჯობესებლად.

მსმენელის შენიშვნები

მსმენელი გამოთქვამს აზრებს.

 შენიშვნა: საუბრობს მხოლოდ მსმენელი, ავტორი უსმენს და იწერს მის შენიშვნებს.

ავტორის პასუხი

რას ეთანხმება, რას – არა. რის გათვალისწინებას აპირებს, ახსნა-განმარტებები.

 შენიშვნა: საუბრობს მხოლოდ ავტორი.

არგუმენტირებული ესეს შესავასებელი კითხვარი

1. რა არის ესეს თემა? რა საკითხია განხილული ესეში? _____

2. წარადგენს, გვაცნობს თუ არა შესავალი აზრადი (აზრადები) თემას? _____

3. მიანიშნებს თუ არა შესავალი იმას, როგორ იქნება თემა გაშლილი? (დაასაბუთეთ) _____

4. არის თუ არა შესავალი დაკონკრეტებული? (მოუთითეთ თემის დაკონკრეტების პრინციპი) _____

5. არის თუ არა შესავალი საინტერესო? (დაასაბუთეთ) _____

6. გამოყავით ესეს საკვანძო დებულება/თეზისი. _____

7. არის თუ არა თეზისი დაკონკრეტებული? გადმოეცით ის თქვენი სიტყვებით. _____

8. კონკრეტული შენიშვნები შესავალთან დაკავშირებით. _____

9. კონკრეტული შენიშვნები თეზისთან დაკავშირებით. _____

10. ავტორის მთავარი არგუმენტი. _____

11. მოტანილია თუ არა ყველა შესაძლო მძლავრი არგუმენტი დებულების დასასაბუთებლად? რომელიმეს ხომ არ დამატებდით? _____

12. არის თუ არა არგუმენტები დამაჯერებელი? (დაასაბუთეთ) _____

13. განხილულია თუ არა საწინააღმდეგო შეხედულება? _____

14. კონკრეტული კონტრარგუმენტები, რომლებსაც აბათილებს ავტორი. _____

15. არის თუ არა გაბათილებული ყველა შესაძლო კონტრარგუმენტი? რომელიმეს ხომ არ დაამტებდით?

16. მიდის თუ არა ავტორი დათმობაზე და გვთავაზობს თუ არა კომპრომისულ გადაწყვეტას?
(დაასაბუთეთ)

17. არის თუ არა აბზაცები მთლიანი, შეკრული? თუ არა, მიუთითეთ კონკრეტულ აბზაცსა და წინადადებებზე, რომელიც ამ მოთხოვნას არ აკმაყოფილებს.

18. არის თუ არა აბზაცები თანმიმდევრული? (დაასაბუთეთ)

19. არის თუ არა ესე მთლიანი? (დაასაბუთეთ)

20. არის თუ არა ესე თანმიმდევრული? (დაასაბუთეთ)

21. არის თუ არა დასკვნა ლოგიკური? (დაასაბუთეთ) _____

22. რაიმე შენიშვნა ხომ არ გაქვთ დასკვნასთან დაკავშირებით? _____

23. რომელია ესეს საუკეთესო ნაწილი? (დაასაბუთეთ) _____

24. რომელი ნაწილი საჭიროებს ყველაზე მეტ დამუშავებას? (დაასაბუთეთ) _____

თავი 6. კრიტიკა⁵

სწავლის პროცესში და სწავლის დასრულების შემდეგაც თქვენგან მოელიან, რომ კრიტიკულად იაზროვნებთ, წაიკითხავთ და დაწერთ. კრიტიკული ნიშნავს „კრეატიულს“, „სეკუტიკურს“. კრიტიკულად ოპერირება ნიშნავს იმას, რომ ეჭვი გეპარებათ და ამოწმებთ სხვების ნათქვამს და საკუთარ აზრსა და ნაფიქრალს გამოთქვამთ. ამ კონტექსტში სიტყვა *კრიტიკული არ* ნიშნავს „ნეგატიურს“. მისი მნიშვნელობა ბერძნული სიტყვიდან „განცალკევება“, „გამიჯვნა“, „წვდომა“ მომდინარეობს. კრიტიკულად მოაზროვნე, იქნება ეს მკითხველი, თუ ავტორი, საკითხს შემადგენელ ნაწილებად დაყოფს და არკვევს, თუ რა მიმართებაში იმყოფებიან ეს ნაწილები ერთმანეთთან, როგორ უკავშირდება ეს საკითხი სხვა საკითხებს და (ხშირად) მსჯელობს საკითხის თვისებებსა და ღირებულებაზე.

თქვენ ყოველდღიურ ცხოვრებაში უკვე ოპერირებთ კრიტიკულად, როდესაც მეგობრებთან არკვევთ ურთიერთობას („რას გულისხმობდა ამ სიტყვებში?“), ან როდესაც წინა დღით ნანახ ფილმს არჩევთ („როგორ ფიქრობ, ის ცუდი ტიპი ძალიან გამომწვევად იქცეოდა?“). ასეთი კითხვები იმ მიზეზების გამოკვეთაში გეხმარებათ, თუ რა და რატომ გემართებათ და რა მნიშვნელობა აქვს თქვენს გამოცდილებას.

აქ აზროვნებისა და (საპირისპირო პოზიციიდან) კითხვის პრაქტიკულ, ასევე, წერის უფრო ფორმალურ მეთოდებს წარმოგიდგენთ. ბუნებრივად იზადება კითხვა: რისთვის არის საჭირო ამ მეთოდების მიზანმიმართულად სწავლა?

- კრიტიკულად აზროვნება სწავლისა და მუშაობის უნარს გაგიუმჯობესებთ. სადაც არ უნდა იყოთ, თქვენგან მოელიან წაკითხულისა და მოსმენილის შეფასებას, ასევე – თქვენი მოსაზრებების გამოთქმას;
- კრიტიკულად აზროვნება თქვენი საკუთარი ქმედებებისა და მოსაზრებების უკეთ გაგებაში, საპირისპირო მოსაზრებებთან მათი მნიშვნელობის შეფასებასა და თქვენი მსჯელობებისა და მოტივების დამაჯერებლად გამოთქმაში დაგეხმარებათ;
- თქვენი დამოუკიდებლობა და თავისუფლება დიდადაა დამოკიდებული კრიტიკულად აზროვნების, კითხვისა და წერის უნარზე.

კრიტიკულად აზროვნება და კითხვა

ნებისმიერ საგანზე შესაძლებელია კრიტიკულად ფიქრი და აზროვნება, იქნება ეს ავტობუსში ყურმოკრული არგუმენტი, თქვენი საყვარელი მუსიკოსის ახალი ალბომი, პროგრამული უზრუნველყოფა, მეგობრის იდეები, ფეხბურთი და ძაღლის საკვებიც კი. ნებისმიერი მათგანის „გამოცალკევებითა“ და „წვდომით“ თქვენ მისი უკეთ გაგების, სხვა მოვლენებთან თუ საკითხებთან მისი მიმართებისა და შეფასების შესაძლებლობა გეძლევთ.

კრიტიკული აზროვნება სწავლის პერიოდში, ძირითადად, ნაწერი ტექსტების (მოთხრობა, ჟურნალის სტატია, ინტერნეტ-კორესპონდენცია, ვებგვერდი) ან ვიზუალური ობიექტების (ფოტო, გრაფიკი, დიაგრამა, ფილმი) დამუშავებისას გამოგადგებათ. ნებისმიერი საგნის კრიტიკულად განხილვა, გადამუშავების სულ მცირე, სამ დონეზე ხორციელდება: (1) რას გვეუბნება ან გვიჩვენებს ავტორი, (2) რა არ უთქვამს ან უჩვენებია ავტორს, მაგრამ ნაშრომში მოცემულია (იგულისხმება ან არა), (3) თქვენ რას ფიქრობთ. ნაშრომის (ვიზუალურის ჩათვლით) თითოეული დონის განხილვა კითხვის მთელ რიგ მეთოდებს (იხ. ცხრილი N6.1) საჭიროებს. სწორედ ამაზე ვისაუბრებთ ქვემოთ.

⁵ თავის ძირითადი ნაწილი მომზადებულია შემდეგ წყაროზე დაყრდნობით: Fowler H. Ramsey; Aaron Jane E.; Anderson Daniel (2000). *The Little, Brown Handbook*.

ცხრილი N6.1. კრიტიკული კითხვის მეთოდები

- წერა: კითხვის დროს შენიშვნების ჩაწერა;
- გადახედვა: უკან დაბრუნება, გადათვალიერება, თვალის გადავლება;
- კითხვა: ტექსტზე მუშაობა და შესწავლა;
- შეჯამება: შინაარსის გააზრება და გაგება;
- საკუთარი კრიტიკული პასუხის ჩამოყალიბება
 - ✓ ანალიზი: ნაწილებად დაყოფა;
 - ✓ ინტერპრეტაცია: მნიშვნელობებისა და დაშვებების გააზრება და გაშლა;
 - ✓ სინთეზი: ნაწილების შეერთება, კავშირების დამყარება;
 - ✓ შეფასება: ხარისხისა და ღირებულების შეფასება.

კრიტიკული კითხვის მეთოდები არ არის ერთმანეთის მიყოლებით აუცილებლად გასავლელი საფეხურები. თქვენ შეიძლება არ გამოიყენოთ ყველა მათგანი ყოველი კონკრეტული ნაშრომის შემთხვევაში. ზოგჯერ, როდესაც აუცილებელია ტექსტის დეტალურად კრიტიკულად წაკითხვა, შეიძლება უბრალოდ არ გქონდეთ მიმოხილვის, წაკითხვისა და ხელახალი წაკითხვის დრო. სხვა შემთხვევებში, ნაწერის წაკითხვის მიზეზი (თქვენი მიზანი) განაპირობებს იმას, თუ კითხვის რომელ მეთოდს გამოიყენებთ. სურათზე N6.1 სქემატურად მოცემულია კრიტიკული კითხვის ეტაპები.

სურათი N6.1: კრიტიკული კითხვის ეტაპები

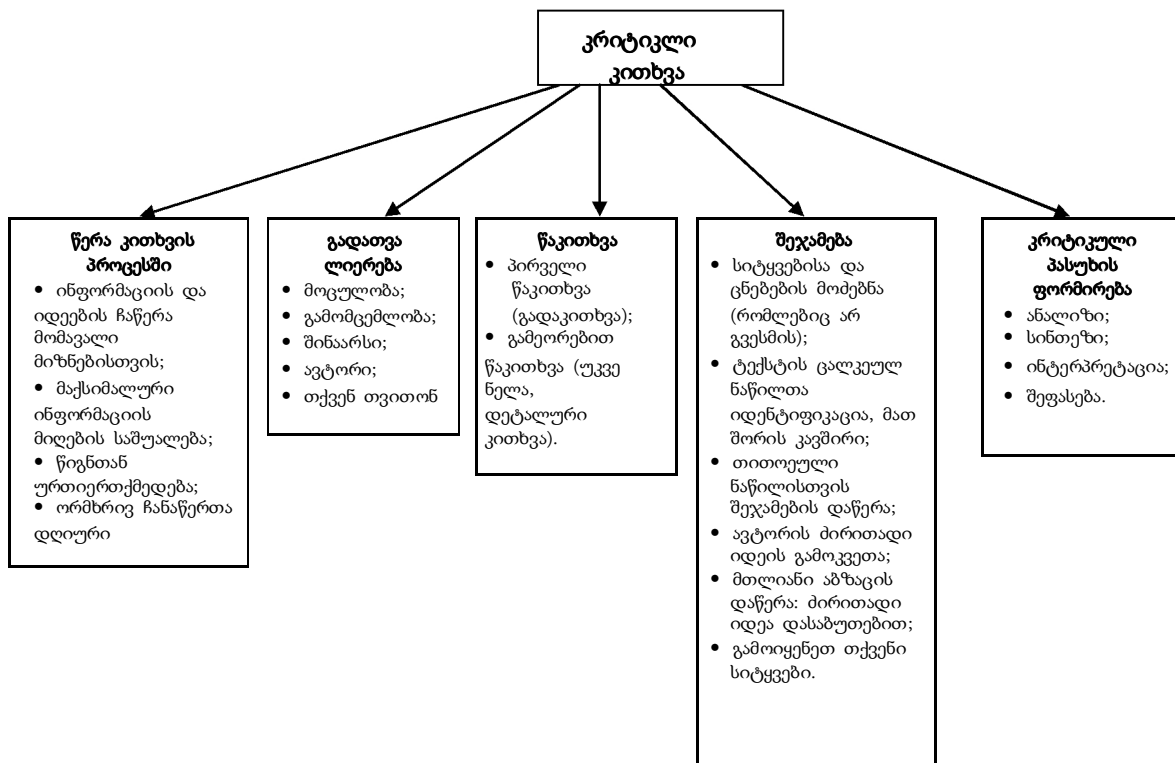

ისეთი საკმინაობაც კი, როგორცაა ჟურნალ „თბილისელების“ წაკითხვა, კითხვის სხვადასხვა მეთოდს მოიაზრებს, არჩეული მეთოდი კი წაკითხვის მიზანზე დამოკიდებული (იხ. ცხრილი N6.2).

ნებისმიერ სასწავლო კურსში შემავალი დავალებებიც განსხვავდება ერთმანეთისგან მათში წამოყენებული მოთხოვნების მიხედვით. წიგნის კითხვა შეიძლება საჭიროებდეს წერას, გადახედვას, კითხვასა და შეჯამებას, მაგრამ არა – ინტენსიურ კრიტიკულ კითხვას; ჟურნალის სტატიის შეფასებისას კი ზემოთ ჩამოთვლილი ყველა მეთოდის გამოყენება შეიძლება.

ცხრილი N6.2. წაკითხვის მიზნისა და კითხვის მეთოდის ურთიერთმიმართება

| მიზანი | კითხვის მეთოდი |
|--|----------------------|
| ჭორების გაგება ექიმის მოსაცდელში | სწრაფი, არაკრიტიკული |
| ჟურნალ „თბილისელების“, როგორც ჩვენი პოპკულტურის არტეფაქტის, განხილვა, რომელიც ასახავს და ხშირად აფასებს კიდეც თანამედროვე ღირებულებებს | დეტალური, კრიტიკული |

წერა კითხვის დროს

არსებობს ორი კარგი მიზეზი იმისათვის, რომ წეროთ კითხვის დროს: (1) ჩაწერილ ინფორმაციასა და იდეებს მომავალში გამოიყენებთ და (2) წაკითხული ნაშრომიდან მეტს გაიგებთ.

კრიტიკული კითხვა *აქტიური კითხვაა*, თქვენ ურთიერთობთ ნაშრომთან, ჩართული ხართ მასში. ის თქვენს გამოცდილებას ემატება, გიჩენთ იდეებსა და კითხვებს. კითხვის დროს საწერი კალმისა თუ დაფის გამოყენებით ნაწერზე წერილობით რეაგირებთ, რითაც მოცემულ ნაშრომს თქვენს „ენაზე თარგმნით“ (თქვენი სიტყვებით გადმოსცემთ) და თქვენთვის მის რეკონსტრუქციას ახდენთ.

გადახედვა, გადათვალთვალება

მხატვრული ლიტერატურის ნიმუშის კითხვისას, ჩვეულებისამებრ, ამ საფეხურს ტოვებენ (“ახტებიან”), მაგრამ სხვა ტიპის ნაშრომების კრიტიკულად წაკითხვისას ეს ნაყოფიერი საფეხურია გარკვეული მოლოდინებისა და პირველადი კითხვების ფორმირებისთვის მანამდე, სანამ სიტყვა-სიტყვით გაარჩევდეთ ნაშრომს. გადახედვა კითხვის პროცესს მეტად ინფორმაციულსა და ნაყოფიერს ხდის.

გადახედვის ერთ-ერთი გზაა გადათვალთვალება, რომელიც მოწოდებულია შინაარსის, ავტორისა და ნაშრომისადმი თქვენი დამოკიდებულების ძირითადი მანიშნებლების მოსაძიებლად. გვერდების უხალისოდ გადაფურცვლისა თუ ეკრანზე თვალის გადავლებით გარბენისგან განსხვავებით, გადათვალთვალება ინფორმაციის მოძიების ფოკუსირებული, კონცენტრირებული აქტივობაა. ტექსტის გადათვალთვალებისას შეგიძლიათ ქვემოთ მოცემული კითხვები გამოიყენოთ (იხ. ცხრილი N6.3).

კითხვა

კითხვა, თავისთავად, არ არის ერთსაფეხურიანი პროცესი. თქვენი ძირითადი მიზანია პირველი საფეხურის გაგება, რომლითაც ოპერირებს ტექსტი ანუ ის, რასაც ავტორი რეალურად ამბობს.

პირველი წაკითხვა

თავდაპირველად ახალი მასალა შეძლებისდაგვარად სწრაფად და უწყვეტად წაიკითხეთ; თან შეეცადეთ, გამოკვეთოთ არსი (დედააზრი) და იგრძნოთ ავტორის ტონი.

ცხრილი N6.3. გადახედვისას გამოსადეგი კითხვები

| | |
|------------------------|--|
| მასალის მოცულობა | საკმარისად მცირეა თუ არა მასალის მოცულობა, რომ ერთბაშად წაიკითხოთ, თუ მეტი დრო დაგჭირდებათ? |
| პუბლიკაციის ფაქტები | იძლევა თუ არა პუბლიკაციის თარიღი ინფორმაციას მისი სავარაუდო გავრცელებისა და მიმდინარე კონტექსტის შესახებ? სპეციალიზდება თუ არა პუბლიკაცია ერთი მიმართულებით (ვთქვათ, სამეცნიერო სტატიები თუ პოპულარული წიგნები)? |
| შინაარსის მანიშნებლები | რას გეუბნებათ ნაშრომის სათაური, რეზიუმე ან აბსტრაქტი, ქვესათაურები, ილუსტრაციები და სხვა მახასიათებლები? რა კითხვები გიჩნდებათ ამასთან დაკავშირებით? |
| ავტორი | რას გეუბნებათ ავტორის ბიოგრაფიული მონაცემები მისი პუბლიკაციის, ინტერესების, ტენდენციებისა და რეპუტაციის შესახებ? |
| თქვენ | ხედავთ თუ არა რაიმე კონკრეტულ სირთულეს შინაარსთან დაკავშირებით? თქვენი მხრიდან რა სახის მიკერძოებამ შეიძლება მოახდინოს გავლენა შინაარსზე რეაგირებისას? მაგალითად, შფოთვამ, ცნობისმოყვარეობამ, მოწყენილობამ ანდა ავტორის რადიკალურად განსხვავებულმა ხედვამ. |

- ✓ უკეთესი კონცენტრაციისთვის იკითხეთ წყნარ ადგილას, ისეთი გამლიზიანებლებისგან მოშორებით, როგორცაა, ვთქვათ, მუსიკა ან საუბარი.
- ✓ გამოყავით დრო კითხვისთვის. თუ ჩქარობთ, ან სხვა რამეზე გაქვთ ყურადღება გადატანილი, ვერ გაიგებთ წაკითხულს.
- ✓ შეეცადეთ, მუშაობისგან სიამოვნება მიიღოთ; შეეცადეთ, წაკითხული იმას დაუკავშიროთ, რაც უკვე იცით. მოიპოვეთ ახალი ინფორმაცია, საინტერესო კავშირები, მნიშვნელოვანი არგუმენტები, იუმორი, კარგი მაგალითები.
- ✓ კითხვის დროს მოკლე ჩანიშვნები გააკეთეთ. აღნიშნეთ ძირითადი ერთეულები, როგორცაა, მაგალითად, აბზაცი, რომელიც ვერ გაიგეთ და რომელსაც ხელმეორედ წაკითხვისას მიუბრუნდებით.

პირველი წაკითხვისას ნუ შეჩერდებით თითოეულ უცხო, გაუგებარ სიტყვაზე და ნუ დაიწყებთ მისი მნიშვნელობის გარკვევას. ასე ვეღარ იქნებით კონცენტრირებულნი, ცოდნას კი ვერ მიიღებთ იმდენს, რომ კონცენტრირების დაკარგვად ღირდეს. ამიტომ შეეცადეთ, რომ უცნობი სიტყვების მნიშვნელობა კონტექსტის მიხედვით ივარაუდოთ, შემოხაზეთ ეს სიტყვები და ხელმეორედ წაკითხვისას გაარკვიეთ მათი მნიშვნელობები.

განმეორებითი წაკითხვა

პირველი გადაკითხვის შემდეგ, სულ მცირე, კიდევ ერთხელ უნდა წაიკითხოთ ნაშრომი. ამჯერად ნელა იკითხეთ. ამ დროს თქვენი ძირითადი მიზანი შინაარსისა და მისი სტრუქტურის (აგების პრინციპის) წვდომაა. ეს ნიშნავს, რომ თქვენ ხელახლა უნდა წაიკითხოთ აბზაცი, თუ ვერ მიხვდით, რის თქმა სურდა ავტორს, ლექსიკონში უნდა მოიძიოთ საჭირო სიტყვები ანდა ვებგვერდებზე მოძებნოთ სათანადო ბმულები („ლინკები“).

ტექსტის კითხვისას შენიშვნებისა და კომენტარების გაკეთებისათვის თავისუფლად გამოიყენეთ კალამი ან კლავიატურა:

- ✓ თუ პირდაპირ ტექსტზე ვერ ახერხებთ შენიშვნების მიწერას (ის თქვენი არ არის ან ელექტრონული ვერსია გაქვთ), ცალკე ფურცელზე ჩამოწერეთ შენიშვნები და კომენტარები.

- ✓ თუ პირდაპირ ტექსტზე მუშაობის საშუალება გაქვთ, მაშინ თქვენთვის მოსახერხებელი ნებისმიერი სისტემის გამოყენება შეგიძლიათ, მაგალითად: _ გაუგებარი ფრაზების გასწვრივ მინდორზე დასვით „?“ ნიშანი, შემოხაზეთ უცნობი, გაუგებარი სიტყვები, ძირითად საკითხებსა და აზრებს ხაზი გაუსვით, „*“-ით აღნიშნეთ ის დებულებები, რომელსაც ეთანხმებით, ხოლო „!“-ით კი ისინი, რომლებიც აღმაფრთოვანებლად, გამოგნებლად და მიმზიდველად მიგაჩნიათ, „მერე რა?“ შეგიძლიათ მიაწეროთ ისეთ ფრაზებსა თუ დებულებებს, რომლებიც არადამაჯერებლად გეჩვენებათ.

სავარჯიშო №6.1: ქვემოთ მოცემულია სოუელ თომასის სტატია „სტუდენტური სესხი“, რომელიც სტენფორდში დაიბეჭდა 1993 წელს ჟურნალ ჰუვერში 131-133 გვერდებზე. მოცემული ტექსტი, სულ მცირე, ორჯერ წაიკითხეთ და შეეცადეთ გაიგოთ, რას წერს ავტორი. ჩაინიშნეთ ყველა თქვენი კომენტარი, შეკითხვა თუ ასოციაცია, რომელიც კითხვისას გაგიჩნდებათ. გაარკვიეთ ყველა უცნობი სიტყვის მნიშვნელობა და შეეცადეთ, თავად გასცეთ პასუხი გაჩენილ კითხვებს.

სტუდენტური სესხი

სოუელ თომასი

Sowell, Thomas, "Student Loans." Is Reality Optional? And Ather Essays.

Stanford: Hoover, 1993.131-33.

ეკონომიკის პირველი გაკვეთილის თემა დეფიციტის ცნებაა: – ადამიანთა მოთხოვნების სრულად დაკმაყოფილებისათვის საკმარისი რამ არასოდეს არსებობს.

პოლიტიკის პირველ გაკვეთილს კი ეკონომიკის პირველი გაკვეთილის უგულვებელყოფა წარმოადგენს. როდესაც პოლიტიკოსი ხედავს ადამიანთა ჯგუფს, რომელიც ჩივის, რომ რაღაც იმდენი არ აქვს, რამდენიც სურს, პოლიტიკოსის მიერ მიღებული „გადაწყვეტილება“ მათთვის ამ რაღაცის უფრო მეტი რაოდენობით მიცემა, მაგრამ საიდან მოაქვთ პოლიტიკოსებს ეს „უფრო მეტი“? ცხადია, ისინი ერთს (ვიღაც პეტრეს) ართმევენ და მეორეს (ვიღაც პავლეს) აძლევენ.

ცხადია, ცოტა ხნის შემდეგ პოლიტიკოსები აღმოაჩენენ, რომ ახლა პეტრეს არ აქვს ეს რაღაც საკმარისი ოდენობით. ისევ იფეთქებს მათში თანაგრძნობის ტალღა და ახლა პეტრეს გადარჩენას ეცდებიან. იმის ნაცვლად, რომ პოლიტიკოსებმა აღიარონ, რომ პეტრეს გამარცვა პავლეს მოთხოვნილების დასაკმაყოფილებლად თავისთავად მიუღებელი ქცევა იყო, ისინი ახლა ტომს, დიკსა და ჰარის მარცვავენ და ასე ეხმარებიან პეტრეს.

ამ გრძელი ისტორიის დასასრული ასეთი იქნება: – პოლიტიკოსები უცბად აღმოაჩენენ, რომ კოლეჯის უამრავი სტუდენტი ყელამდე ვალებში ჩაფლული ამთავრებს უნივერსიტეტს. მათთვის დღესავით ნათელი ხდება, რომ მთავრობამ დახმარება უნდა გაუწიოს გადამხდელებს.

რამდენად მძიმეა ის ტვირთი, რომელზეც ასე ხშირად საუბრობენ პოლიტიკოსები და ჟურნალისტები? სახელმწიფო კოლეჯების სტუდენტებისთვის ეს თანხა დაახლოებით 7 000 დოლარია, კერძო კოლეჯის სტუდენტებისთვის კი – 9 000 დოლარს უახლოვდება.

ჩვეულებრივი, საშუალო დონის ავტომობილის ყიდვა ამ ვალზე გაცილებით მეტი ჯდება, მაგრამ, როგორც წესი, მანქანის ვალის დაფარვა უფრო სწრაფად ხდება, ვიდრე ათწლიანი სტუდენტური ვალის. მეტიც, მანქანის ყიდვა რამდენიმე წელიწადშია შესაძლებელი, კოლეჯში ერთხელ სწავლის ვალის დაფარვა კი თითქმის მთელი ცხოვრების მანძილზე გრძელდება.

ცხადია, კოლეჯის კურსდამთავრებულებს უფრო მეტი შემოსავალი აქვთ, ვიდრე სხვებს. თუ ეს ასეა, მაშინ რატომღაა ატეხილი ასეთი პანიკა მათი ვალების გამო? საშუალო შემოსავლის მქონე კოლეჯის კურსდამთავრებული პირველ წელს წლიური შემოსავლის 10%-ზე ნაკლებს იხდის სესხის დასაფარად, მომავალ წლებში კი ეს პროცენტი გადასახადის ზრდასთან ერთად სულ უფრო და უფრო მცირდება.

პოლიტიკური ისტერია და მედია-რეკლამა დაბალი შემოსავლის მქონე სტუდენტებზე აკეთებს აქცენტს, რომელთაც დიდი ვალი აქვთ აღებული. თქვენ შეიძლება გულისამაჩუყებელი, სრულიად უჩვეულო, არატიპური ისტორიებიც კი მოისმინოთ. რეალურად კი გასულ ათწლეულში პერსპექტიული სტუდენტები სესხს იღებდნენ როგორც მაღალი შემოსავლის მქონე პირებისაგან, ისე –

სახელმწიფო პროგრამებიდან.

1978 წლამდე სახელმწიფო პროგრამებიდან სესხის აღება კოლექციის მხოლოდ იმ სტუდენტებს შეეძლოთ, რომელთა ოჯახების შემოსავალი გარკვეულ ნიშნულზე დაბალი იყო. ეს ნიშნული თითქმის ორჯერ აღემატებოდა საშუალო შემოსავალს, მაგრამ როკფელერის და ვანდერბილტისის მსგავს მდიდარ ადამიანებს ამ სესხით სარგებლობის უფლებას არ აძლევდა. თანამედროვე „თანაგრძნობის“ ეპოქაში კი კონგრესმა ეს შეზღუდვებიც გააუქმა. ამ ფაქტმა ყველასათვის გახსნა გზა. როგორი მდიდარიც არ უნდა ყოფილიყო ადამიანი, მას ძალიან მცირე საპროცენტო განაკვეთით შეეძლო სახელმწიფოსაგან თანხის სესხება, შვილების განათლებისათვის შეგროვილი ფული კი შეეძლო სხვა საქმეში ჩაედო, საიდანაც მაღალ პროცენტს მიიღებდა. სტუდენტური სესხის გადახდის დროს მშობლებს შვილებისთვის შეგროვილი თანხით შეეძლოთ ამ ვალის გადახდა და მიღებული პროცენტული სხვაობის მითვისება.

სწრაფად მზარდმა სესხებმა პოლიტიკოსებსა და მედიას აჩვენა, თუ რა დიდი „საჭიროება“ ამისა. ის ფაქტი, რომ სტუდენტები თავს არიდებენ დროულად ვალის გადახდას, გვიჩვენებს, თუ რამდენად „მძიმე“ ვალი მათთვის. სინამდვილეში კი მათ, ვინც ვალის გადახდას გაურბის, როგორც წესი, შედარებით მცირე სესხი აქვთ აღებული და ხშირად ისინი სწავლის პერიოდში კოლექციდანაც არიან გარიცხულნი. უპასუხისმგებლო ადამიანები ყველა საქმეში უპასუხისმგებლონი არიან.

კოლექციის სტანდარტების გაუარესებას მნიშვნელოვნად განაპირობებს მათი მზარდი ადვილად მისაწვდომობა მათთვის, ვინც განათლების მიღებას სერიოზულად არ ეკიდება. კოლექცი არ არის ადგილი, სადაც შეგიძლია დრო ატარო, არაფერი აკეთო და ამაში ვიღაცამ ფული იხადოს. რა თქმა უნდა, განათლება ძვირი ღირს, მაგრამ გადასახადები ძალიან მძიმე ტვირთად აწევთ არა მარტო სახელმწიფო უნივერსიტეტებსა და ქალაქის კოლექტებს, არამედ სულ უფრო მზარდ „კერძო“ სასწავლებლებსაც.

უამრავი სახელმწიფო სუბსიდია და სესხის პროგრამა ბევრ ადამიანს სოციალური რესურსების უზარმაზარი რაოდენობის მათთვის დაბალი საპროცენტო განაკვეთით გამოყენების შესაძლებლობას აძლევს. 1970 წლიდან რამდენიმე ასეული პროცენტით გაიზარდა ფედერალური დახმარება უმაღლესი განათლებისათვის. ამან კოლექტებს სწავლის გადასახადის ნახტომისებურად გაზრდის და პროფესორებისათვის უფრო მდარე ხარისხის სწავლების პროცესში სულ უფრო მეტის გადახდის საშუალება მისცა.

ბუნებრივია, ყველა, ვინც ასეთი შეღავათებით სარგებლობს, ამ ისტორიებისა და რეკლამების ინიციატორია. ის ამით ცდილობს გადასახადების გადამხდელთა ფულით სარგებლობის გახანგრძლივებას, მაგრამ ჩვენ სულელები ვიქნებით, თუ გავაგრძელებთ მათთვის განუსაზღვრელი რაოდენობის თანხაზე ქვითრების გამოწერას.

თუ თქვენ ამ ფაქტებს ეკონომიკის კუთხიდან შეხედავთ, ამას გაცვლას უწოდებენ, პოლიტიკაში კი – სიძუნწეს. როგორც ჩანს, თუკი ამ საკითხს უბრალოდ სხვა კუთხით მივუდგებით, დეფიციტი აღარ იქნება.

შეჯამება

მოცემული ტექსტის მიღმა ქვეტექსტის უფრო ღრმა შინაარსის დანახვამდე და მის მიმართ საკუთარი მოსაზრების ჩამოყალიბებამდე, თქვენ ზუსტად უნდა გარკვეოთ და გაიგოთ, რეალურად რას ამბობს ავტორი. ტექსტის შინაარსის წვდომისა და მისი ძლიერი და სუსტი მხარეების დანახვის საუკეთესო საშუალებაა ტექსტის შეჯამება ანუ ძირითადი პუნქტების, მოსაზრებების დაწმენდა, გამოიჯენა, გამოყოფა და საკუთარი სიტყვებით გადმოცემა.

თქვენ მოგიწევთ დავალებების შესრულება, რომელშიც მცირე ზომის შეჯამებას მოგთხოვენ, ამასთან, შეჯამება კვლევითი (სამეცნიერო სტატია, საკურსო თუ საბაკალავრო) ნაშრომისა და ისეთი სხვა ტიპის ნაწერების არსებითი, მნიშვნელოვანი ნაწილია, რომელშიც წყაროების გამოყენება დაგჭირდებათ. თუმცა, ამ შემთხვევაში, წაკითხულის უკეთ გაგების მიზნით მის შეჯამებაზე ვისაუბრებთ.

შეჯამება მოცემული ტექსტის ძირითადი მოსაზრებების შემღებინებადგვარად მოკლედ, რამდენიმე წინადადებით გადმოცემას გულისხმობს. როდესაც რამდენიმე აბზაცის ან მოკლე სტატიის

შეჯამებაა საჭირო, ის არ უნდა აღმატებოდეს ორიგინალური (მთლიანი) ტექსტის ერთ მეხუთედს. უფრო დიდი მოცულობის ნაშრომისთვის, როგორცაა წიგნის

ერთი თავი ან მთლიანად წიგნი, მიღებული შეჯამება საწყის ტექსტთან შედარებით საკმაოდ მცირე ზომის უნდა იყოს. შეჯამების მონახაზის შექმნის პროცესის აღწერა მოცემულია ცხრილში N6.4.

ცხრილი N6.4. შეჯამების მონახაზის შექმნის პროცესის აღწერა

- ☒ მოძებნეთ და გაარკვიეთ იმ სიტყვებისა და ცნებების მნიშვნელობები, რომლებიც ხელს გიშლიან ავტორის მიერ დაწერილი ტექსტის შინაარსისა და მასში მოცემული კავშირების დანახვაში.
- ☒ დაამუშავეთ ტექსტი და გამოყავით ნაწილები (ქვეთავები, სექციები) – ცალკეული აბზაცები ან აბზაცთა ერთობლიობები, რომლებიც ერთ თემას შეეხება. რათა უფრო ნათლად გამოიკვეთოს, თუ როგორ უკავშირდება ნაშრომის ნაწილები ერთმანეთს, შეეცადეთ, შინაარსი გრაფიკულად გამოსახოთ (პირამიდის სახით) ან მონახაზი გააკეთოთ (იხ. წერისთვის მოსამზადებელი ეტაპი).
- ☒ უკვე გარჩეული ნაწილები ერთი-ორი წინადადებით შეაჯამეთ. ყურადღება ამ ნაწილის ძირითად პუნქტებზე გაამახვილეთ და გამოტოვეთ მაგალითები, ფაქტები და დასაბუთებები.
- ☒ ერთი-ორი წინადადებით ჩაწერეთ ავტორის ძირითადი იდეა.
- ☒ დაწერეთ ერთი მთლიანი (და თუ საჭიროა მეტიც) აბზაცი, რომელიც ძირითადი იდეით დაიწყება და დასაბუთების ფუნქციას ნაშრომის თითოეული ნაწილის შეჯამებისას დაწერილი წინადადებები შეასრულებენ. ეს აბზაცი მოკლედ (შემჭიდროვებულად) და ზედმიწევნით უნდა აღწერდეს მთლიან ნაშრომს.
- ☒ წერეთ თქვენი სიტყვებით. წერისას ნაშრომის შინაარსი იმ სიტყვებით უნდა გადმოსცეთ, რომელიც თქვენთვის იქნება გასაგები, ამიტომ ყოველთვის თქვენი სიტყვებით წერეთ და ნუ შეეცდებით თქვენთვის უცხო და უჩვეულო სიტყვების გამოყენებას.

ერთი აბზაცის შეჯამებაც კი შეიძლება რთული და შრომატევადი იყოს.

შენიშვნა: საკუთარი სიტყვებით შეჯამებისას დარწმუნდით, რომ პლაგიატორი არ ხართ. შეჯამების თქვენი სიტყვებით წერისას თუ რაიმეს სხვათა მიერ დაწერილს იყენებთ, აუცილებლად უნდა მიუთითოთ წყარო, რომლიდანაც იღებთ ამ აზრს, იდეასა თუ პოზიციას.

სავარჯიშო N6.2: დაუბრუნდით წინა სავარჯიშოში მოცემულ ტექსტს და თქვენი სიტყვებით დაწერეთ მისი ერთაბზაციანი შეჯამება.

კრიტიკული პასუხის ფორმირება

წაკითხულის შინაარსის – ავტორის მიერ ნათქვამის – წვდომისა და გააზრების შემდეგ თქვენ უკვე შეგიძლიათ ტექსტთან მიბრუნება და იმის გარკვევა, თუ რა არ უთქვამს ავტორს პირდაპირ, მაგრამ იგულისხმბა, რა ივარაუდა, ანდა რა მოსაზრება შემოგვთავაზა. კითხვის ამ ეტაპზე თქვენი ყურადღება ავტორის განზრახვაზე ან/და მიზანზე და ამ მიზნის მიღწევის ხერხებზე გადადის. წასაკითხი ტექსტის თავისებურებებიდან და კითხვის მიზნიდან გამომდინარე, თქვენ არკვევთ, თუ როგორ ასაბუთებს ავტორი საკუთარ პოზიციას, როგორაა ტექსტი ორგანიზებული, როგორი ენით წერს იგი და როგორია ტექსტის სხვა ელემენტები.

კრიტიკული აზროვნება და კითხვა ოთხ ოპერაციას გულისხმობს: ესენია ანალიზი, ინტერპრეტაცია, სინთეზი და (ხშირად) შეფასება. მიუხედავად იმისა, რომ ეს ოპერაციები ქვემოთ თანმიმდევრულადაა განხილული, რეალურად ისინი მჭიდროდ ურთიერთქმედებენ და ფარავენ ერთმანეთს. პირველი სამი ოპერაცია ხშირად გაერთიანებულია და მათ ერთად ანალიზს უწოდებენ, ხოლო შეფასება განიხილება, როგორც ამ პროცესის შედეგი.

ანალიზი

საკითხის უკეთ გაგების მიზნით მიმართავენ მის შემადგენელ ნაწილებად (ელემენტებად) დაყოფას, დაშლას. წასაკითხ ტექსტში ამ ელემენტების გამოხიზრვისათვის დასვით შეკითხვა, რომელშიც

ტექსტის ანალიზის მიზანი იქნება მოცემული: – რატომ გაინტერესებთ, ან რის გარკვევას ცდილობთ. ეს შეკითხვა ერთგვარი გამადიდებელი შუშის ფუნქციას შეასრულებს – ის გამოკვეთს ზოგიერთ შტრიხს და შეუმჩნევლად დატოვებს დანარჩენებს. ქვემოთ (იხ. ცხრილი N6.5) საილუსტრაციოდ მოცემულია კითხვები, რომელთა დასმაც შესაძლებელია ჟურნალ “სარკის” მიმართ; ასევე, აღნიშნულია, ამ ჟურნალთან დაკავშირებულ რომელ ნაწილს, ელემენტს შეეხება თითოეული მათგანი.

როგორც მაგალითიდან ჩანს, ანალიზის მიზნით კითხვების გამოყენებით თქვენი ყურადღება ტექსტის რელევანტურ ანუ სათანადო მახასიათებლებზე წარმართება, ირელევანტური კი ყურადღების მიღმა რჩება. მაგალითად, ჟურნალ “სარკის” მიერ გარკვეული მომსახურების გამოყენებისკენ ბიძგის შესახებ კითხვაზე პასუხის გასაცემად თქვენი ყურადღება ისეთ დებულებებზე უნდა შეაჩეროთ, რომლებიც მომსახურებისა და გართობის საშუალებების მოხმარებას შეეხება: – სილამაზის სალონების, კლუბებისა თუ სოლარიუმების სარეკლამო ფოტოებზე, იმ ცნობილი ადამიანების ინტერვიუებზე, რომლებიც უკვე სარგებლობენ შემოთავაზებული მომსახურებით და კმაყოფილნი არიან. ამასთან, თქვენ უნდა გამოტოვოთ („გადაახტეთ“) ის დებულებები, რომლებიც მცირედით ან საერთოდ არ ეხება მოხმარების თემას. მაგალითად, კონკრეტული ოჯახის ამადლეველები ისტორია ან რომელიმე ცნობილი წყვილის მოგონებები პირადი ცხოვრებიდან.

ცხრილი N6.5. კონკრეტულ ელემენტებზე მიმართული კითხვები ანალიზისთვის.

| კითხვები ანალიზისთვის | ელემენტები |
|---|---|
| <ul style="list-style-type: none"> • ქმნის თუ არა ჟურნალი “სარკე” სტერეოტიპებს? • სთავაზობს თუ არა ჟურნალი დადებით როლურ მოდელებს თავის მკითხველებს? • ჟურნალში მოცემული სტატიები და მათი თანმხლები ფოტოები უბიძგებენ თუ არა მკითხველს, რომ გახდეს შეთავაზებული მომსახურებისა და გართობის საშუალებების მომხმარებელი? | <ul style="list-style-type: none"> • სტერეოტიპები: ექსპლიციტური და იმპლიციტური სტერეოტიპები ან გამოწვევები ჟურნალში. • როლური მოდელები: ტექსტი და ფოტოები დადებითი ან უარყოფითი როლური მოდელების ფუნქციას ასრულებენ. • ბიძგი მოხმარებისთვის: მომსახურებისა და გართობის საშუალებების მოხსენიება, მომხმარებლებზე აქცენტის გაკეთება, შეთავაზებული მომსახურებისა და ბედნიერების ან წარმატების გათანაბრება. |

ინტერპრეტაცია

ცხადია, რომ მთელის ელემენტების იდენტიფიცირება პროცესის მხოლოდ დასაწყისია. ამიტომ ამ ეტაპის ბუნებრივი გაგრძელებაა თითოეული ელემენტისა და მათგან შექმნილი მთელის მნიშვნელობისა თუ მნიშვნელოვნების ინტერპრეტირება. ინტერპრეტაცია, როგორც წესი, გულისხმობს მოცემულ საკითხზე ავტორის დაშვების, მოსაზრებისა თუ რწმენის წვდომას (მტკიცებულებებზე დაყრდნობით დასკვნების გამოტანას).

სიტყვა დაშვება აქ უფრო ვიწრო მნიშვნელობით გამოიყენება, ვიდრე ყოველდღიურ მეტყველებაში, რომელშიც ის შეიძლება მოლოდინს (“ვვარაუდობ, რომ ანაზღაურებს”), სპეკულაციას (“ეს ნაკლებად დასაშვებია”), ანდა შეცდომას (“ანგარიში ვარაუდებით იყო სავსე”) აღნიშნავდეს. უფრო ზუსტად თუ განვმარტავთ, დაშვება არის ის, რაც ინდივიდის ვარაუდით, მართალი და გარდაუვალია. თითოეულ ადამიანს თავისი მოსაზრებები აქვს. ადამიანები ასეთი დაშვებების გარემოცვაში ცხოვრობენ.

მიუხედავად იმისა, რომ ასეთი ყოვლისმომცველია, დაშვებები ყოველთვის არ არის პირდაპირ და გასაგებად მოცემული. მომხსენებელი ან ავტორი, შესაძლოა, გულისხმობდეს, რომ მისი აუდიტორია ან მკითხველი უკვე იცნობს მის დაშვებებს და მიღებული აქვს ისინი, თუმცა შეიძლება აუდიტორიამ ან მკითხველმა სრულიად არაფერი იცოდეს ამ დაშვებების შესახებ ანდა მომხსენებელი/ავტორი სრულიად შეგნებულად თავს იკავებდეს საკუთარი დაშვებების დეკლარირებისგან აუდიტორიის/მკითხველის მიერ

მიუღებლობის შიშის გამო. სწორედ ამიტომაც საჭირო კრიტიკულად წაკითხვის დროს ავტორისეული დაშვებების ინტერპრეტირება.

სინთეზი

თუ ანალიზისა და ინტერპრეტაციის პროცესით დაკმაყოფილებით და აქ შეწყვეტთ ტექსტის კრიტიკულად წაკითხვას, მხოლოდ ცალკეული ელემენტებისა და შესაძლო მნიშვნელობების გროვა შეგრჩებათ ხელში და ვერ შეძლებთ მოცემული ტექსტის, როგორც ერთი მთლიანობის აღქმას. სინთეზის ეტაპზე ნაწილების ან ცალკეული ერთეულების ურთიერთდაკავშირება ხდება. თქვენ კავშირებისა და დაშვებების შესახებ დასკვნების გამოტანით ახალ მთლიანობას ქმნით.

სინთეზის საშუალებით თქვენ რაღაც ახალს, საწყისი მასალისგან განსხვავებულს ქმნით. მაგალითად, ჟურნალ “სარკის” მკითხველებისთვის ის გართობის საშუალებაა, ხოლო თქვენ, კრიტიკულად წაკითხვის შემდეგ (როდესაც თქვენ გაანალიზებთ, ინტერპრეტირებთ და სინთეზირებთ მოახდინეთ) ეს ჟურნალი (ყოველ შემთხვევაში, მისი ის კონკრეტული ნაწილი, რომელიც დაამუშავეთ) მომხმარებელთა კულტურის ფორმირების მნიშვნელოვან საშუალებად აღიქვით. ეს განსხვავება კრიტიკულად წაკითხვიდან გამომდინარეობს.

ქვემოთ მოცემულია ანალიზის, ინტერპრეტაციისა და სინთეზისთვის გამოსადეგი კითხვები (იხ. ცხრილი N6.6).

ცხრილი N6.6. კითხვები ანალიზის, ინტერპრეტაციისა და სინთეზისთვის

- რა მიზნით კითხულობთ?
- რა კითხვები გიჩნდებათ ნაშრომთან დაკავშირებით? რომელი კითხვები გაინტერესებთ ყველაზე მეტად ან რომელი კითხვები იძლევა ყველაზე მეტ შესაძლებლობას? რა ელემენტები უნდა იქნეს დეტალურად განხილული? შედეგად, რომელი ელემენტების იგნორირებაა შესაძლებელი?
- რა ინტერპრეტაციას აძლევთ ელემენტების მნიშვნელობასა და მნიშვნელოვნებას როგორც ინდივიდუალურ დონეზე ანუ ცალკეულ ელემენტთან, ისე _ მთლიან ნაშრომთან მიმართებით? რა დაშვებები გაქვთ ნაშრომის თაობაზე? ავტორის დაშვებების თაობაზე?
- როგორ ახდენთ მათ სინთეზს? რა მიმართებაა ელემენტებს შორის? რა მიმართებაა ამ კონკრეტულ ნაშრომსა და სხვა შრომებს შორის?
- რა დასკვნას აკეთებთ ნაშრომის შესახებ? რას მატებს ეს დასკვნა ნაშრომს?

შეფასება

ხშირად კრიტიკულად კითხვა და წერა მხოლოდ ანალიზით, ინტერპრეტაციითა და სინთეზით შემოიფარგლება. თქვენ განმარტავთ ავტორის ნათქვამის თქვენეულ გაგებას, მაგრამ თავად არაფერს ამბობთ. კრიტიკულად კითხვისა და წერისას მხოლოდ მაშინ უნდა განაცხადოთ და დაიცვათ თქვენი პოზიცია ნაშრომის ხარისხისა და მნიშვნელოვნების შესახებ, როდესაც მისი *შეფასება*ც მოგეთხოვებთ. შეფასებაში ერთად შეკრებთ თქვენს მოსაზრებებს, განმარტავთ, თუ რატომ არიან ისინი ზოგადად მისაღებნი და მათ დებულებების ფორმით აყალიბებთ; ამასთან, თავად ასაბუთებთ თქვენს თითოეულ მოსაზრებას ორიგინალური ტექსტის ციტირების საშუალებით.

შეფასება კომპეტენტურობის გარკვეულ დონეს მოითხოვს. შეიძლება იფიქროთ, რომ გაკლიათ ცოდნა და გამოცდილება იმისათვის, რომ სხვისი ნაშრომის ლოგიკასა და აზრთა დინებას მიჰყვეთ, განსაკუთრებით მაშინ, როდესაც ტექსტი რთულია ან მისი ავტორი კარგად ცნობილი პიროვნებაა. სრულიად მართალია, რაც უფრო მეტად ხართ ინფორმირებულნი და მეტი იცით მოცემულ სფეროში, მით უკეთ წაიკითხავთ კრიტიკულად, მაგრამ ისიც გახსოვდეთ, რომ კეთილსინდისიერად კითხვა და ანალიზი შინაგან დარწმუნებულობას შეგძენთ და შეძლებთ იმის გარჩევას, თუ როგორ წერია რეალურად, თქვენ როგორ აღიქვამთ დაწერილს და ამაში ხელს არ შეგშლით თქვენი გამოცდილება, დაკვირვებები და დამოკიდებულებები.

ქვემოთ მოცემულია სხვადასხვა ტიპის ნაშრომის შეფასებისთვის გამოსადეგი კითხვები (იხ. ცხრილი N6.7).

ცხრილი N6.7. კითხვები შეფასებისთვის

- რა რეაქცია გაქვთ ნაშრომზე? კონკრეტულად რას ეხმაურებით ნაშრომში?
- შეესაბამება თუ არა ნაშრომი ძირითად იდეას? არის თუ არა ფაქტები, მაგალითები და სხვა მტკიცებულებები ნათლად და ადეკვატურად მოცემული?
- მიაღწია თუ არა ავტორმა დასახულ მიზანს? არის თუ არა ეს მიზანი ღირებული?
- არის თუ არა ავტორი ავტორიტეტული, გულწრფელი და იმსახურებს თუ არა ნდობას?
- არის თუ არა ნაშრომი მთლიანი? შეესაბამება თუ არა მისი ყველა ნაწილი ძირითად იდეას? არის თუ არა ის თანმიმდევრული – გასაგებად მიჰყვება თუ არა მისი ნაწილები ერთმანეთს?
- თუ ნაშრომი შეიცავს ფერად გრაფიკებს, სქემებს, მულტიმედიის ელემენტებს (ელექტრონული ვერსიის შემთხვევაში), ეს ელემენტები ნაშრომის შინაარსს ამდიდრებენ და ავსებენ, თუ უბრალოდ აქსესუარის ფუნქციას ასრულებენ?
- მთლიანობაში რამდენად ღირებულია ნაშრომი? რა ღირებულება აქვს მას უფრო ფართო კონტექსტში განხილვისას?
- ეთანხმებით თუ არა ნაშრომში მოცემულ მოსაზრებებს? შეგიძლიათ დაასაბუთოთ ან უარყოთ ისინი?

სავარჯიშო N6.3: წაკითხეთ ქვემოთ მოცემული დებულებები მასობრივი ინფორმაციის საშუალებების შესახებ და გაიაზრეთ არა მარტო მათი შინაარსი, არამედ ის მიზეზებიც, რომელთა გამოც შეიძლება ავტორს ასე ეფიქრა და ნიმუშის მიხედვით წერილობით გარჩიეთ თითოეული მათგანი.

ნიმუში:

- დებულება ყოველ წელს უფრო და უფრო მეტი წიგნის გამომცემლობის გაუჩინარება ხდება, რადგან დიდი კომპანიები შთანთქავენ პატარებს.
- ანალიზი რატომ გააკეთა ავტორმა ეს განაცხადი? გარკვეული სიტყვები მიუთითებს ავტორის მიზანზე: უფრო და უფრო მეტი გამომცემლობა; რადგან, დიდი კომპანიები შთანთქავენ პატარებს.
- ინტერპრეტაცია “უფრო და უფრო მეტი” ნიშნავს, რომ სხვა კომპანიებს მოუწიათ გაქრობა. “რადგან” აკონკრეტებს მიზეზს. შთანთქავს გულისხმობს მომხმარებლის მტაცებლურ ქცევას. ავტორის დაშვება: დიდი კომპანიები იქცევიან, როგორც მტაცებელი ცხოველები. დიდი კომპანიების ამგვარი ქცევა იწვევს პატარების გაქრობას, რაც უფრო მეტი კომპანიებია, მით უკეთესი.
- სინთეზი ავტორი ყურადღებას ამახვილებს დიდი კომპანიების მტაცებლურ ქცევაზე, რომელთაც აკისრებს პასუხისმგებლობას პატარა გამომცემლობების გაუჩინრებასა და მათი რიცხვის ტოტალურ შემცირებაზე.
- შეფასება დებულება მიმართულია დიდი გამომცემლობების წინააღმდეგ, რომლებსაც ეკისრებათ პასუხისმგებლობა კომპანიათა რიცხვის საერთო შემცირებაზე. მაგრამ არის კი მხოლოდ დიდი გამომცემლობები პასუხისმგებელი ამაზე? და ბოლოს, რატომაა კომპანიათა რიცხვის შემცირება ცუდი?
 1. ჟურნალ-გაზეთები ინფორმაციის მიღების უკეთესი საშუალებაა, ვიდრე ტელევიზია, რადგან ისინი კითხვას საჭიროებენ და არა უბრალოდ ყურებას.
 2. ვირტუალური („ონლაინ“) ურთიერთობა საფრთხეს უქმნის პირისპირ ურთიერთობის უნარს.

კრიტიკის სტრუქტურა

ტექსტის კრიტიკულად წაკითხვის შემდეგ იწერება მისი კრიტიკა. კრიტიკა” ტექსტის ფორმალიზებული, კრიტიკული შეფასებაა. ის, ასევე, პასუხიცაა, თუმცა კრიტიკულად წერა მეტად სკურპულოზური სამუშაოა, ვიდრე იმის თქმა, რომ ტექსტი “დიდებული”, “საინტერესო” ან “არადაამაკმაყოფილებელია”. ჩამოთვლილი შეფასებები რეაქციებია, თუმცა ისინი საკითხს ყველასთვის გასაგებს ვერ ხდებიან, ამიტომ თქვენ უნდა ახსნათ, თუ როგორ მიხვედით ამ დასკვნებამდე.

თუ კრიტიკულად კითხვის ზემოთ აღწერილ პროცესს შევაჯამებთ, შეიძლება ითქვას, რომ კრიტიკის დაწერამდე თქვენ უნდა გაარკვიოთ, რა თქვა ავტორმა, რამდენად კარგად შეძლო საკუთარი მოსაზრებების გადმოცემა, რა დაშვებები უდევს საფუძვლად მის არგუმენტებს, რა საკითხებია განხილული, რა გამოყენება შეიძლება მოეძებნოს ამ საკითხებს.

კრიტიკაში, იქნება ეს დადებითი, თუ უარყოფითი შეფასება, სამართლიანად და გასაგებად უნდა შეჯამდეს ტექსტი. ასევე, მოცემული უნდა იყოს თქვენი საკუთარი მოსაზრებები.

კრიტიკული შეფასების წერისას აუცილებლად მოგიწევთ თქვენი ცოდნის, რწმენისა და ვარაუდის გადასინჯვა, შესაბამისად, კრიტიკა ახალ ცოდნას შეგძენთ.

კრიტიკა შეიძლება ოთხ ნაწილად დაიყოს, ესენია: შესავალი, შეჯამება, თქვენი პასუხი ტექსტზე და დასკვნა (იხ. ცხრილი N6.8).

ცხრილი N6.8. კრიტიკული ესეს სტრუქტურა

შესავალი

- ნაშრომის სათაური და ავტორის სახელი;
- ნაშრომის წყარო, საიდან იქნა აღებული, სად დაიბეჭდა;
- საკითხის ზოგადი მიმოხილვა და ავტორის ძირითადი არგუმენტები.
- ნაშრომის შესახებ ინფორმაციის მიწოდება მკითხველისთვის, რათა მან უკეთ აღიქვას განსახილველი ტექსტი. ეს მასალა შეიძლება მოიცავდეს:
 - იმის ახსნას, თუ რატომაა ეს საკითხი ამაჟამად საინტერესო და რატომ დაიწერა მასზე ეს ნაშრომი;
 - ბიოგრაფიული ცნობები ავტორის შესახებ;
 - პირობები, ვითარება, რომელშიც დაიწერა მოცემული ნაშრომი;
 - მითითება სავარაუდო მკითხველზე.
- საკითხის შესახებ შესაძლო არსებული ურთიერთსაპირისპირო შეხედულებები;
- მითითება იმაზე, თუ როგორ დაყოფთ ნაშრომს სადისკუსიოდ, რა ელემენტებს განიხილავთ;
- თქვენი პოზიცია ნაშრომის მიმართ.

შეჯამება

- ავტორის თვალსაზრისის შეჯამება; ნაშრომის მოკლე მიმოხილვა – ძირითადი მოსაზრებები;
- ავტორის მიზანი.

პასუხი ტექსტზე

- ავტორის რომელ შეხედულებებს ეთანხმებით;
- რომელს არ ეთანხმებით;
- რატომ? ერთად შეაჯამეთ ეს მიზეზები და მოიტანეთ თქვენი არგუმენტები; ამ ნაწილში, ასევე, შეიძლება პასუხის გაეცეს შემდეგ კითხვებს:
 - რამდენად ღირებულია ნაშრომი?
 - რას იძლევა ეს ნაშრომი ახალს?
 - რამდენად საინტერესოა ნაშრომი?
 - რა წვლილი შეიძლება შეიტანოს ამ ნაშრომმა მკითხველის პროფესიულ ზრდაში?

დასკვნა

- დასკვნა მთელი ტექსტის ვალიდურობის შესახებ;
- მხოლოდ თქვენული შეფასებების შეჯამება;
- რამდენად წარმატებულად მიაღწია ავტორმა დასახულ მიზანს;
- რამდენად ღირებულია ნაშრომი, მისი ძლიერი და სუსტი მხარეები.

წყარო: <http://homepage.uhwo.hawaii.edu/~lwriting/critique.htm>. ბოლო ნახვა: 25.05.2007

სავარჯიშო N6.4: დაწერეთ იმ სტატიის კრიტიკა, რომელიც მოცემულია სავარჯიშოში N6.1.

თავი 7. პლაგიატი

რა არის პლაგიატი

პლაგიატი ინტელექტუალური ქურდობაა და გულისხმობს ერთი ადამიანის მიერ ნებისმიერი სხვა ადამიანის სიტყვებისა თუ მოსაზრებების გამოყენებას ამ ადამიანის (ანუ ორიგინალური აზრისა თუ სიტყვების ავტორის) წვლილის სწორად წარმოჩენის გარეშე ან მისი იგნორირებით. პლაგიატის გამო შეიძლება არ ჩაგითვალონ შესრულებული დავალება, გავლილი კურსი ან სამსახურიდანაც კი დაგითხოვონ (Campbell, 2007, აზ. 1).

ტერმინი „პლაგიატი“ ლათინური plagiatus-დან მომდინარეობს და ადამიანთა მოტაცებას ნიშნავდა. ალექსანდერ ლინდლი თავის ნაშრომში „პლაგიატი და ორიგინალურობა“ (1952) მას განსაზღვრავს, როგორც „ავტორობის მცდარ დაშვებას: ესაა სხვა ადამიანის გონების ნაყოფის საკუთარ ნაშრომად გასაღების მცდარი ქმედება“. ამრიგად, როდესაც აკადემიურ წერაში ადამიანი სხვისი ნაშრომიდან ერთ ფრაზას, მთლიან წინადადებას, რამდენიმე წინადადებასა თუ მთლიან აბზაცს იღებს, უცვლელად ან არსებითად სახეცვლილად გადააქვს ის თავის ნაშრომში ავტორისა და ნაშრომის წყაროს მიუთითებლად, ის პლაგიატორია. პლაგიატთან არა მარტო მაშინ გვაქვს საქმე, როდესაც ადამიანი საკუთრად ასაღებს სხვა ადამიანის წინადადებებსა თუ კონკრეტულ ფრაზებს, არამედ მაშინაც, როდესაც სხვის არგუმენტებს საკუთრად წარმოაჩენს (Carter, 2007, აზ. 1).

შეიძლება იფიქროთ, რომ აკადემიურ წერაში შეუძლებელია პლაგიატის გარეშე ნაშრომის შესრულება, ვინაიდან ნებისმიერი დავალების შესრულებისას პირველი, რასაც ნებისმიერი თქვენგანი აკეთებს, დავალების შესაბამისი ლიტერატურის მიმოხილვაა საჭირო ინფორმაციის, იდეების, არგუმენტებისა თუ მაგალითების მოსაძიებლად (Carter, 2007, აზ. 2).

ცხადია, არავინ იბადება, ვთქვათ, დავით აღმაშენებლის მეფობის პერიოდის საქართველოს ცხოვრების დეტალების ანდა ფიზიკის ფუნდამენტური აქსიომების თანდაყოლილი ცოდნით. ამიტომ, ბუნებრივია, რომ როდესაც რომელიმე კონკრეტულ თემაზე გაქვთ დასაწერი ნაშრომი, თქვენ სხვათა ნაშრომებს მიმართავთ ინფორმაციისთვის და ზოგჯერ ერთი სიტყვისთვისაც კი. ეს ჩვეული პრაქტიკაა სტუდენტებისა თუ მეცნიერების მუშაობისას, თუმცა ეს ავტომატურად არ ნიშნავს პლაგიატს.

როდესაც წერილობით ნაშრომში სხვათა მოსაზრებების, ფრაზებისა და წინადადებების გამოყენება სათანადო წესების დაცვით ხორციელდება, მაშინ სრულიად შესაძლებელია პლაგიატისგან თავის არიდება.

ციტირება და პერიფრაზირება

ციტირება ერთი ადამიანის მიერ საკუთარ ნაშრომში ნებისმიერი სხვა ადამიანის სიტყვების გამოყენებას ნიშნავს. ციტირების დროს აუცილებელია სხვისი ნაშრომიდან ამოღებული ტექსტის ბრჭყალებში ჩასმა და სათანადო წესების დაცვით ტექსტის წყაროს მითითება.

პერიფრაზი ერთი ადამიანის მიერ საკუთარ ნაშრომში ნებისმიერი სხვა ადამიანის მოსაზრებების საკუთარი სიტყვებით გადმოცემას ნიშნავს. სწორედ ამ ხერხს იყენებენ ადამიანები ყველაზე ხშირად თავიანთ ნაშრომებში უკვე გამოქვეყნებული მასალების გამოყენებისას (Writing Tutorial Services, Indiana University, 2004).

პერიფრაზი მხოლოდ სიტყვების გადანაცვლებას არ ნიშნავს. სხვათა ნაშრომის შეჯამება და პერიფრაზი ხშირად ორიგინალური ტექსტის ავტორის ნააზრევის ხელახალ გააზრებას, საკუთარი კულტურისა და სამეცნიერო ენის თავისებურებების გათვალისწინებასა და ლექსიკურ მარაგთან მორგებას გულისხმობს (Campbell, 2007, აზ. 3).

მიუხედავად იმისა, რომ პერიფრაზის დროს საკუთარ სიტყვებს იყენებთ, მაინც აუცილებელია ინფორმაციის წყაროს ზუსტად მითითება, რადგან იდეა, აზრი, ძირითადი ინფორმაცია თქვენ არ გეკუთვნით (Writing Tutorial Services, Indiana University, 2004).

მისაღები და მიუღებელი პერიფრაზი

ქვემოთ მოცემულია ორიგინალური ტექსტი ჯოი უილიამსის წიგნის “ლიზი ბოდენი: ოჯახი და დანაშაული 1890-იან წლებში – შემთხვევის აღწერა” პირველი გვერდიდან:

ინდუსტრიის განვითარება, ქალაქებისა და მოსახლეობის ზრდა მე-19 საუკუნის ბოლოს ამერიკის ისტორიაში განვითარებისა და წინსვლის სამი ყველაზე თვალსაჩინო მაგალითია. მას შემდეგ, რაც ახალი, დიდი და ორთქლზე მომუშავე ქარხნები აღმოსავლეთ ამერიკის პეიზაჟის ჩვეულ მახასიათებლად იქცა, მიწათმოქმედი ფერმერები ამ ქარხნების მუშებად იქცნენ. ამავე ქარხნებში ემიგრანტთა მოზღვავებული ტალღისთვის შეიქმნა სამუშაო ადგილები. ინდუსტრიალიზაციამ დიდი ქალაქის (როგორცაა ფოლ რივერი, მასაჩუსეტსი, სადაც ბორდენების ოჯახი ცხოვრობდა) ურბანიზაციაც მოიტანა თან. სწორედ ეს ქალაქები იქცა როგორც წარმოების, ისე – კომერციული საქმიანობისა და ვაჭრობის ცენტრებად.

მიუღებელი პერიფრაზი, პლაგიატის მაგალითი:

ინდუსტრიის განვითარება, ქალაქებისა და მოსახლეობის ზრდა მე-19 საუკუნის ბოლოს ამერიკის განვითარების სამი ძირითადი ფაქტორია. მას შემდეგ, რაც ქვეყნის აღმოსავლეთ ნაწილში ორთქლზე მომუშავე კომპანიები უფრო შესამჩნევი გახდა, მიწათმოქმედი ფერმერები ამ ქარხნების მუშებად იქცნენ. ამავე ქარხნებმა უზრუნველყო სამუშაო ადგილები ემიგრანტთა მოზღვავებული ტალღისთვის. დიდი ქალაქის (როგორცაა ფოლ რივერი სადაც ბორდენების ოჯახი ცხოვრობდა) ინდუსტრიალიზაციამ ის როგორც წარმოების, ისე – კომერციული საქმიანობისა და ვაჭრობის ცენტრად აქცია.

ეს ნაწყვეტი ორი მოსაზრების გამო განიხილება, როგორც პლაგიატობის მაგალითი:

- ავტორმა მხოლოდ რამდენიმე სიტყვა და ფრაზა შეცვალა და რამდენიმე წინადადება გადაანაცვლა;
- ავტორმა არ დაასახელა არც ერთი მოსაზრებისა თუ ფაქტის წყარო.

ყურადღება მიაქციეთ, რომ ეს აბზავი იმის გამოცაა პრობლემური, რომ მასში შეცვლილია ზოგიერთი წინადადების მნიშვნელობა. მაგალითად, გამოყენებულია ფრაზა “ორთქლზე მომუშავე კომპანიები”, რითაც სრულიად დაკარგულია ორიგინალურ ტექსტში ქარხნებზე გაკეთებული აქცენტი.

მისაღები პერიფრაზი:

ფოლ რივერი, სადაც ბორდენების ოჯახი ცხოვრობდა, მე-19 საუკუნის ამერიკის ტიპური ჩრდილო-აღმოსავლური ინდუსტრიული ქალაქი იყო. ორთქლზე მომუშავე წარმოების განვითარებას მუშახელის მიწათმოქმედებიდან მანუფაქტურულ წარმოებაზე გადასვლა მოჰყვა, რამაც, თავის მხრივ, მოსახლეობის ზრდა და დიდი ურბანული დასახლებების წარმოქმნა გამოიწვია. ფოლ რივერი სწორედ ერთ-ერთი ასეთი ინდუსტრიული და კომერციული ცენტრი იყო (უილიამსი, გვ. 1).

ეს ნაწყვეტი მისაღები პერიფრაზია, რადგან ავტორი:

- ზუსტად ტექსტში მოცემულ ინფორმაციას იყენებს და მას საკუთარი სიტყვებით გადმოსცემს;
- მკითხველს აცნობს წყაროს, საიდანაც ეს ინფორმაცია ამოიღო.

მისაღები პერიფრაზისა და ციტირების კომბინირებული მაგალითი:

ფოლ რივერი, სადაც ბორდენების ოჯახი ცხოვრობდა, მე-19 საუკუნის ამერიკის ტიპური ჩრდილო-აღმოსავლური ინდუსტრიული ქალაქი იყო. ორთქლზე მომუშავე წარმოების განვითარების შედეგად “მიწათმოქმედი ფერმერები ამ ქარხნების მუშებად იქცნენ” და ემიგრანტებისთვისაც შეიქმნა სამუშაო ადგილები. ამასთან, მოსახლეობის ზრდამ დასახლებული პუნქტების ზომების ზრდა გამოიწვია. ფოლ რივერი ერთ-ერთი ასეთი დასახლება იყო, რომელიც “იქცა როგორც წარმოების, ისე კომერციული საქმიანობისა და ვაჭრობის ცენტრად” (უილიამსი, გვ. 1).

ეს ნაწყვეტი მისაღება, რადგან ავტორი:

- ზუსტად გადმოსცემს მოცემული ორიგინალური ტექსტიდან აღებულ ინფორმაციას;
- ტექსტში მოცემული იდეების წყაროს ასახელებს;
- ბრჭყალების გამოყენებითა და გვერდის დასახელებით მიუთითებს, თუ რომელი ფრაზები აქვს უშუალოდ ორიგინალური ტექსტიდან აღებული.

ყურადღება მიაქციეთ, რომ ავტორს ეს ფრაზები ან წინადადებები საკუთარ ნაშრომში ბრჭყალებში ჩასმის გარეშე რომ გამოეყენებინა, პლაგიატთან გვექნებოდა საქმე. სხვა ადამიანის ფრაზებისა თუ წინადადებების საკუთარ ნაშრომში გამოყენება ბრჭყალებში ჩასმის გარეშე მაშინაც კი განიხილება პლაგიატად, როდესაც ნაშრომში მითითებულია ის წყარო, რომლიდანაც მან ეს ფრაზა თუ წინადადება ამოიღო (Writing Tutorial Services, Indiana University, 2004).

სავარჯიშო N7.1: წაიკითხეთ ქვემოთ მოცემული სიტუაცია, უპასუხეთ კითხვებს და შესრულეთ დავალება (Гудвин Дж, 2004, с. 89)

სტუდენტი წერდა საკურსო ნაშრომს ტყუილის შესახებ და კითხვობდა პოლ ეკმანის წიგნს “ტყუილი”. ის გაეცნო გავრცელებულ სიტუაციას, როდესაც ადამიანი რეალურად სიმართლეს ამბობს, მაგრამ ამ დროს ნერვიულობს და ისე ჩანს, თითქოს იტყუებოდეს. ქვემოთ მოცემულია რამდენიმე ამონარიდი წიგნიდან:

...სიმართლის არდაჯერების კიდევ ერთი მნიშვნელოვანი წყაროა ე.წ. ოტელოს შეცდომა. ეს მაშინ ხდება, როდესაც ერთი ადამიანი ცდილობს მეორის ტყუილში გამოჭერას, ის ვერ აცნობიერებს, რომ თუ სიმართლის მთქმელი ადამიანი ნერვიულობს ან სტრესულ სიტუაციაში იმყოფება, შეიძლება მოეჩვენოს, რომ ის იტყუება.

...პატიოსან ადამიანებს შეიძლება ეშინოდეთ, რომ არ დაუჯერებენ და ეს შიში შეიძლება ტყუილში გამოჭერის შიშად აღიქვან.

...ამ შეცდომას ოტელოს შეცდომა ვუწოდებ, რადგან მკვლელობის სცენა შექსპირის ტრაგედიაში ასეთი შეცდომის მშვენიერი და ძალზე ცნობილი შემთხვევაა... (Ekman, 1985; p. 169-170).

სტუდენტის საკურსო ნაშრომში წაიკითხავდით შემდეგ აბზაცს:

სიმართლის არდაჯერება კიდევ ერთი პრობლემაა ტყუილის ამოცნობისას. ზოგჯერ ადამიანი, რომელიც ვინმეს ტყუილში გამოჭერას ცდილობს, არ ითვალისწინებს, რომ თუ სიმართლის მთქმელი ადამიანი სტრესულ სიტუაციაშია ან ნერვიულობს, შეიძლება მოეჩვენოს, რომ ეს ადამიანი იტყუება. ეს ფენომენი ოტელოს შეცდომის სახელითაა ცნობილი. ამრიგად, ზოგჯერ შეიძლება ადამიანი სიმართლეს ამბობდეს, მაგრამ ამ დროს ეშინოდეს, რომ არავინ დაუჯერებს. ამის შედეგად ის ისე ჩანს, როგორც ადამიანი, რომელსაც ეშინია, რომ ტყუილში გამოიჭერენ.

როდესაც სტუდენტს შემოწმებული ნაშრომი დაუბრუნდა, ის შოკირებული იყო: პროფესორმა იგი პლაგიატობაში დაადანაშაულა და არადამაკმაყოფილებელი შეფასება დაუწერა.

კითხვები

- როგორ ფიქრობთ, რატომ მოხდა ასე?
- როგორ უნდა დაეწერა სტუდენტს იგივე აბზაცი ისე, რომ ის პროფესორს პლაგიატობაში არ დაედანაშაულებინა?

დავალება: დაწერეთ აბზაცის სწორი ვარიანტი.

როგორ ავარიდოთ თავი პლაგიატს

იმისათვის, რომ პლაგიატობის საფრთხე არ დაგემუქროთ, ყოველთვის დაცავით ქვემოთ მოცემული სამი ძირითადი წესი:

- თუ ნებისმიერი სხვა ადამიანის იდეებს იყენებთ, ზუსტად დაასახელეთ წყარო;
- თუ თქვენს ნაშრომში ბუნდოვნად ჩანს, როგორ გამოიყენეთ ესა თუ ის წყარო, ისე შეცვალეთ მისი მოტანის ფორმა, რომ ეს სრულიად ცალსახად გასაგები გახდეს;
- თუ ვინმე დაგეხმარათ წერილობითი ნაშრომის შესრულებისას, აუცილებლად მოიხსენიეთ ის და გამოყავით, დააფასეთ მისი წვლილი (Georgetown University, 2007. აზხ. 2).

ქვემოთ მოცემულია ის კონკრეტული სტრატეგიები, რომლებიც დაგეხმარებათ პლაგიატობისგან თავის არიდებაში.



ყოველთვის ჩასვით ბრჭყალებში ნებისმიერი რამ, რასაც პირდაპირ ამოიღებთ ტექსტიდან, განსაკუთრებით, წერისთვის მოსამზადებელ ეტაპზე, როდესაც ჩანიშვნებს აკეთებთ;



გააკეთეთ პერიფრაზი, თუმცა გადაამოწმეთ, რომ პერიფრაზირების ნაცვლად უბრალოდ სიტყვების გადანაცვლება არ გამოგივიდეთ;

ყურადღებით წაიკითხეთ ტექსტი, რომლის პერიფრაზსაც აკეთებთ, შემდეგ ხელი დააფარეთ ტექსტს ან თვალელები დახუჭეთ, რათ თვალი არ გაგეცვთ და ორიგინალში ჩახედვის გარეშე თქვენი სიტყვებით ჩაწერეთ ტექსტი.



შეადარეთ პერიფრაზი ორიგინალს და დარწმუნდით, რომ არ გაქვთ გამოყენებული იგივე ფრაზები ან სიტყვები, ხოლო ინფორმაცია (ანუ შინაარსი) ზუსტადაა გადმოცემული.



თქვენ არ გჭირდებათ ისეთი ფაქტების წყაროს მითითება, რომლებიც საყოველთაოდ ცნობილი და რომელთა შესახებაც უამრავ წყაროს მოიძიებთ.

მაგალითი: “ჯონ კენედი აშშ-ის პრეზიდენტად 1960 წელს აირჩიეს”.

ეს წინადადება საყოველთაოდ ცნობილ ფაქტს აღწერს, ამიტომ თქვენ არ გევალება მისი დოკუმენტირება ანუ წყაროს მითითება, თუმცა აუცილებელია დოკუმენტირება მაშინ, როდესაც მოგაქვთ ისეთი ფაქტები, რომლებიც არ არის საყოველთაოდ ცნობილი და ისეთი იდეები, რომლებიც ფაქტების ინტერპრეტაციას გულისხმობენ.

მაგალითი: ორგანიზაცია ამერიკული ოჯახის კოალიციის ახალი წიგნის “*ოჯახის საკითხები და კონგრესი*” მიხედვით, პრეზიდენტ ბუშისა და კონგრესის ურთიერთობის შედეგად ვეტო დაედო ამ ორგანიზაციის მიერ წარდგენილ კანონპროექტს (6).

მოსაზრება იმის თაობაზე, რომ “პრეზიდენტ ბუშისა და კონგრესის ურთიერთობის შედეგად ვეტო დაედო ამ ორგანიზაციის მიერ წარდგენილ კანონპროექტს” ინტერპრეტაციაა და არა - ფაქტი. შესაბამისად, თქვენ უნდა მიუთითოთ კონკრეტული წყარო, საიდანაც

ამოიღეთ ეს მოსაზრება (Writing Tutorial Services, Indiana University, 2004).

სავარჯიშო N7.2: ქვემოთ მოცემულია პერიფრაზირებისა და ციტირების რამდენიმე ვარიანტი. შეადარეთ თითოეული მათგანი საწყის ნაწყვეტს. რომელია პლაგიატობის მაგალითი, არაზუსტი პერიფრაზირება ანდა ორივე ერთად? რომელია სწორი ვარიანტი? დაასაბუთეთ (Fowler H.R; Aaron J. E. & Anderson D., 2000).

ორიგინალური ტექსტი:

მე ვეთანხმები სოციოლოგებს, რომ ფსიქიატრიული იარლიყების მიწერა სახიფათოა. საზოგადოებას შეუძლია საშინელი ტკივილი მიაყენოს ადამიანებს ჯანმრთელობისა და ფსიქიკური აშლილობის, ფსიქიკური აშლილობისა და ცუდად მოქცევის ერთმანეთში არევითა და დისკრიმინაციით.

ჯორჯ ვაილანტი, ცხოვრებისადმი ადაპტაცია, გვ. 361.

ვარიანტები:

1. ჯორჯ ვაილანტის თანახმად, საზოგადოება ხშირად ტკივილს აყენებს ადამიანებს ფსიქიატრიული იარლიყების მიწერით, ფსიქიკური აშლილობის, ჯანმრთელობისა და ცუდად მოქცევის ცნებების ერთმანეთში არევით (361).
2. ჯორჯ ვაილანტის თანახმად, ფსიქიატრიული იარლიყების მიწერა (როგორცაა “ჰომოსექსუალიზმი” და “შიზოფრენია”) სახიფათოა. საზოგადოებას შეუძლია საშინელი ტკივილი მიაყენოს ადამიანებს ჯანმრთელობის ფსიქიკურ აშლილობასთან, ფსიქიკური აშლილობის ცუდად მოქცევასთან არევით... (361)
3. ჯორჯ ვაილანტის თანახმად, როცა ფსიქიატრიული იარლიყი ერთმანეთისგან გამიჯნავს ჯანმრთელობასა და ფსიქიკურ აშლილობას ან ფსიქიკურ აშლილობასა და ცუდად მოქცევას, ამას შეუძლია საშინელი ტკივილი მიაყენოს იმ ადამიანებს, რომელთაც ეს იარლიყი მიაწერეს (361).
4. ფსიქიატრიულ იარლიყს შეუძლია ცუდი გავლენა იქონიოს იმ ადამიანზე, რომელსაც ეს იარლიყი მიაწერეს, ამბობს ჯორჯ ვაილანტი. იარლიყი ვერ განასხვავებს ერთმანეთისგან ჯანმრთელობას, ავადმყოფობასა და განსხვავებულ ქცევას (361).
5. ისეთი იარლიყები, როგორცაა “ჰომოსექსუალიზმი” და “შიზოფრენია”, შეიძლება მტკივნეული აღმოჩნდეს, რადგან მათი საშუალებით შეუძლებელია ერთმანეთისგან განვასხვავოთ ჯანმრთელობა, ავადმყოფობა და განსხვავებული ქცევა (361).
6. “მე ვეთანხმები სოციოლოგებს, რომ ფსიქიატრიული იარლიყების მიწერა სახიფათოა. საზოგადოებას შეუძლია საშინელი ტკივილი მიაყენოს ადამიანებს ჯანმრთელობისა და ფსიქიკური აშლილობის, ფსიქიკური აშლილობისა და ცუდად მოქცევის ერთმანეთში არევითა და დისკრიმინაციით” (ვაილანტი, 361).

თავი 8. მართლწერის წესები და სავარჯიშოები

რიცხვითი სახელების მართლწერა

რაოდენობითი რიცხვითი სახელი:

- 1) ერთად იწერება ყველა რიცხვითი სახელი ერთიდან ასის ჩათვლით, აგრეთვე – ასეულთა სახელები (ოთხასი, ხუთასი, ათასი).
- 2) ცალ-ცალკე იწერება რაოდენობითი რიცხვითი სახელები, რომლებიც შედგება მარტივი ან რთული კომპონენტებისაგან: ხუთას ორმოცდარვა, ათას შვიდას ოცდაექვსი, ხუთი მილიონ ოთხი ათას შვიდასი.

რიგობითი რიცხვითი სახელის არაბული ციფრებით გამოსახვისას:

- 1) მაწარმოებელი მე- თავსართის შემდეგ დეფისი იწერება და შემდეგ სათანადო რიცხვი: მე-7; მე-15.
- 2) როცა მე- თავსართი რთული რიცხვითი სახელის უკანასკნელ ნაწილს მოუდის, მაშინ ჯერ სათანადო რიცხვი, შემდეგ დეფისი და ბოლოს -ე იწერება: 27-ე; 267-ე.
* შენიშვნა: “პირველი” არაბული ციფრით უნდა დაიწეროს 1-ლი; 1-ლს; 1-ლში.
- 3) რიგობითი რიცხვითი სახელის რომაული ციფრებით გამოსახვისას მაწარმოებელს არ ვწერთ, სწორია: XIX; XVII და არა: მე-XIX; მე-XVII.
- 4) რიცხვის ციფრით გამოხატვისას ბრუნვის ნიშანი (გარდა სახელობითისა) ციფრს დეფისით გამოეყოფა: 6-მა, 27-ს; XII-ს, XIV-ს.
- 5) თუ რიგობითი რიცხვითი სახელი არაბული ციფრითაა გადმოცემული, -ე მაწარმოებელი და ბრუნვის ნიშანი ერთად იწერება: 45-ემ, 27-ედ. ასეთივე წესით დაერთვის რიცხვით სახელს ნაწილაკი და თანდებული: 25-ეში, მე-9-ში, მე-10-ზე.
- 6) -ვე ნაწილაკდართული რიცხვითი სახელის ბრუნებისას გაბატონებულია შეზრდილი სახეობა: ოთხივე, ოთხივემ; დასაშვებია ასეთი ფორმებიც: ოთხსავე, ოთხისავე, ოთხმავე, მაგრამ მცდარი ფორმებია: ოთხთავე, ოთხთავენი, ოთხთავეს.

* შენიშვნა: დეფისი საჭიროა მაშინაც, როცა სხვადასხვა რიცხვითი სახელია შეერთებული: ათი-თერთმეტი, 80-90.

წილობითი რიცხვითი სახელი:

- 1) წილადის გამომხატველი სიტყვები იწერება ცალ-ცალკე: ერთი მეოთხედი, სამი მეხუთედი.
- 2) სწორი ფორმებია: ორ-ნახევარი, ხუთ-ნახევარი, ხუთლარ-ნახევარი.
(დ. თვალთვაძე; ნ. გაფრინდაშვილი; გვ. 48-50)

სავარჯიშო N8.1: გაასწორეთ შეცდომები.

1. XX-ე საუკუნეში ბევრი რამ აღმოაჩინეს.
2. ხუთას ოცდა რვა კაცი დაესწრო თათბირს.
3. 19-ე საუკუნე, დიდზე დიდი ასი წელი.
4. მე-15-ე რიგში ნოდარი იდგა.
5. სამიათას შვიდასოცდასამი ადამიანი მოვიდა სტადიონზე.
6. გიორგი X-ე დალონდა.
7. მე-45 ქარხანა შორს იყო.

სავარჯიშო №8.2: გამოსახეთ რიგობითი რიცხვითი სახელები არაბული ციფრებით.

1. ოცდამეერთე საუკუნეში ბევრი რამ მოხდებოდა.
2. გიორგი მეათე სართულზე ცხოვრობს.
3. პირველი სართული სახლს თითქმის არ ჰქონდა.
4. მეორე შვილი სად მუშაობს?
5. მეოთხე კლასი მეორე სართულზე განთავსდა.
6. ოცდამეორე სართულზე ასვლა ფეხით შეუძლებელია.
7. ხუთას ოცდამეცამეტე მხედარს სიკვდილი უნდოდა.

სხვათა სიტყვის მართლწერა

მოსაუბრე სხვა პირის ნათქვამის ან განზრახვის უცვლელად გამეორების გამოსახატავად ქართულში გამოყენებულია ნაწილაკები: -მეთქი, -თქო და -ო.

- 1) **-მეთქი** იხმარება პირველი პირის (მოსაუბრის) წინათ ნათქვამის ან განზრახვის განმეორებით გადმოსაცემად: ჩემთვის ვთქვი, ამ კაცს რა ემართება-მეთქი; ასე მეგონა, დამუნჯდა-მეთქი. მრავლობით რიცხვში -მეთქის ნაცვლად -ო ნაწილაკი იხმარება: ასე ვამბობდით _ დიდი კაცია, რადგან თავისი ღვაწლით ხალხის საქმე გააუმჯობესაო.
- 2) **-თქო** იხმარება პირველი პირის ნათქვამთან, როდესაც პირველი პირი მეორე პირს სთხოვს ან ავალებს, რომ თავისი ნათქვამი მესამე პირს გადასცეს: უთხარი, როცა ბებია კვდებოდა-თქო, შენ გლოცავდა-თქო; დაარწმუნე ყველა, რომ ბაში-აჩუკი მოვკალი-თქო.
- 3) **-ო** ნაწილაკი დაერთვის მესამე პირის ნათქვამს ან განაზრახს: ათასი მანეთიც რომ მომცეთ, მაინც არ გავყიდიო – შემოუთვალა პეტრემ პავლეს; ცხენის დაღუპვას ჩივის იმერელი, როგორ ვერ გადავარჩინეო.

-მეთქი და -თქო ნაწილაკები სიტყვისაგან დეფისით გამოიყოფა, ო წინადადების წევრთან ერთად იწერება.

სავარჯიშო №8.3: გაასწორეთ სხვათა სიტყვის გადმოსაცემად უმართებულოდ ნახმარი ფორმები.

1. – ათანასე მაღლიანი კაცია, არ იტყვის უარს. ან რატომ უნდა თქვას? მას არაფერი დაუშავებია და თქვენთვის კი დიდი შემწეობა იქნება, ან მაინცდამაინც რა საჭიროა გაუმხილოთ ათანასეს, რომ სოფონა გერად არის დაწერილი. ათანასემ ხომ ხელნაწერის კითხვა არ იცის... ერთი სიტყვით, შენ ამაზე მეტს ნურას ეტყვი: საქმეზე მწერალი მოგვიყვანეთ და დაგვესწარიო-თქვა. (ე. ნინოშვილი)
2. თუ გვითხონ, რაზე გესაჭიროებითო, თქვენ ასე უთხარით: მწერალი გვიკეთებს ქალაქს და იმან გვითხრა, საჭირო არიან, სხვა არა ვიცი-თქო. (ე. ნინოშვილი)
3. ჩვენ რომ მივედით, ვითომ ლოგინში იწვა და ეძინა. ისე ტკბილად ეძინა-თქვა, ისე მაგრა, რომ შეგვეცოდა და აღარ გავაღვიძეთ-მეთქი. (ლ. ქიაჩელი)
4. განა ამისთანა კაცის მოკვლა დიდი ცოდვა უნდა იყოს-თქვა? – ვფიქრობდი გულმოსული და ბრაზმორეული. (ილია)
5. მაშ, ღვთის სამართალმა აღარ უნდა გაიღვიძოს-თქვა? – ვამბობდი და უფრო ვბრაზდებოდი.
6. ცხენის დაღუპვას ჩივის, როგორ ვერ გადავარჩინე-თქო.

7. მასპინძელს ვეტყვი, საქმე გვაქვს, უსათუოდ ხვალ ადრიანად წასასვლელი ვარ-თქვა.
8. მე მაღლი მოვახსენე და სიცილით ვუთხარი: დღეს კიდეც გადავრჩი-თქო. (აკაკი)
9. ასე ვუთხარი თქვენთვის არც მოსვლა მიკითხავს და არც წასვლას გკითხავთო. (ე. ნინოშვილი)
10. – ასი მანეთიც რომ მოგცათ, არც ფულზე მოგყიდით და არც სამაგიეროზე გაგიცვლიდით, – შეუთვალა ბაგრატმა პასუხად. (ე. ნინოშვილი)

თანდებულისა და თანდებულისანი სიტყვების მართლწერა

-ზე, -ში, -თან თანდებულების დართვისას ზოგ სიტყვაში თავს იყრის ორი ერთნაირი თანხმოვანი (აქედან ერთი ფუძისეულია): ასპარეზზე, ბალიშში, ბარათთან.

-ში მიცემითში დასმულ სახელს დაერთვის და ბრუნვის ნიშანს აკარგვინებს სახელს: “წიგნ-ს-ში”!წიგნში; “სკოლა-ს-ში”!სკოლაში;

ცალკე მდგომ თანდებულსა და ზმნისართებთან სახელის შეწყობაში რომ შეცდომები არ დავუშვათ, უნდა დავიცვათ წესები:

1. **შორის, შუა** – უნდა ვიხმაროთ ყოველთვის მიცემით ბრუნვაში დასმულ სახელებთან: კლასელებს შორის, თვალსა და ხელს შუა.
2. **გარდა, იქით, აქეთ, უკან, შემდეგ, ქვეშ, გამო, წინაშე, წინ, მიერ, გაღმა, გამოღმა, წინათ, ზევით, ქვევით, ქვემოთ, მაგიერ, ნაცვლად, ახლოს, შორიახლო, მახლობლად, მსგავსად, მოშორებით, ირგვლივ, გარშემო, პირას, ძირას, შესახებ და სხვა** თანდებულ-ზმნისართები იხმარება ნათესაობით ბრუნვაში დასმულ სახელებთან: ამის გარდა, სახლის იქით, ერთი კვირის წინ, ამხანაგის მიერ.
3. ზემოთ ჩამოთვლილ ფორმაუცვლელ სიტყვებს შეწყობილი პირის ნაცვალსახელები არ უნდა ავურიოთ კუთვნილებით ნაცვალსახელებში. შენს, ჩვენს, თქვენს კუთვნილებითი ნაცვალსახელების ნათესაობითი ბრუნვის ფორმა და არა პირის ნაცვალსახელების, ამიტომ სწორია: **შენ მიერ, თქვენ წინ, ჩემ მიმართ, ჩემ გარდა, ჩვენ წინაშე** (და არა: შენს მიერ, თქვენს წინ, ჩემს მიმართ, ჩემს გარდა, ჩვენს წინაშე)
* შენიშვნა: იგივე წესი ვრცელდება შორის, შუა ზმნისართულ თანდებულებზეც: ჩვენ შორის, ჩვენ შუა, მე და შენ შორის, შენ და ჩემ შორის.
4. ერთი და იგივე თანდებული შეიძლება დაერთოს რამდენიმე სიტყვას. თუ თანდებული დაერთვის „და“ კავშირით შეერთებულ ორ სიტყვას, მაშინ ის მეორე სიტყვასთან დაისმება: ტურისტები ჩამოვიდნენ თბილისსა და ბათუმში, მაგიდასა და იატაკზე წიგნები ეყარა.
* შენიშვნა: ასეთ შემთხვევაში უთანდებულო სიტყვა ა ხმოვნით უნდა იყოს გავრცობილი.
5. **-გან** თანდებული დაერთვის ნათესაობითსა და მოქმედებით ბრუნვაში დასმულ სახელებს. ნათესაობითის შემთხვევაში სახელი მიუგებს კითხვაზე ვისგან ან რისგან: წერილი მივიღე მეგობრისგან, ხოლო მოქმედებითი ბრუნვა მიუგებს კითხვაზე საიდან: მანძილი სახლიდან სკოლამდე.
6. თანამედროვე ქართულში დანიშნულების აღმნიშვნელი თანდებული -თვის ხშირად გვხვდება სათაურში: „გოგოლის შეხედულებათა საკითხისათვის ხელოვნებაზე“, „დემოკრატიული აღზრდისათვის“. ასეთი სათაურები ხშირად გამოყენებულია წინადადების წევრად და რომელიმე ბრუნვაში უნდა ჩაისვას: ჟურნალ „დემოკრატიული აღზრდისათვის“ რედაქციას / „სახალხო განათლების“ რედაქციას. ქართულში „აღზრდისათვისის“ ფორმა არაბუნებრივია. რით შეიძლება ასეთი ფორმის შეცლა? ა) მსაზღვრელ-საზღვრულის რიგის შეცვლით: რედაქცია ჟურნალისა „დემოკრატიული აღზრდისათვის“, რედაქციამ ჟურნალისა „დემოკრატიული აღზრდისათვის“. ბ) მსაზღვრელ-საზღვრულის ჩვეულებრივი წყობით, ოღონდ სათაური გამოიყოს ტირეთი:

ჟურნალის – „დემოკრატიული აღზრდისათვის“ – რედაქციას.

7. ასეთივე ვითარებაა -**ზე**, -**ში**, -**თან** თანდებულებიან საკუთარ სახელებთან: ს. ჩიქოვანის პოემაში „სიმღერა დავით გურამიშვილზე“ (და არა: ს. ჩიქოვანის პოემა „სიმღერა დავით გურამიშვილზე“) (გ. შალამბერიძე, „ქართული მართლწერა“, თბ. 1965, გვ. 113-115)

სავარჯიშო №8.4: მცდარი ფორმები გაასწორეთ თანამედროვე სალიტერატურო ქართულის ნორმათა მიხედვით.

1. ცოტა ხნის შემდეგ ამოჰყო თავი ცხენმა და იწყო ცურვა გვერდიგვერდ. მხედარი ზურგზე ეკრა და თავს უჭერდა.
2. იმის ხელისმომკიდეს ეს შემთხვევა თავში არც კი მოსვლია, იქამდის გართულიყო საკუთარი მდგომარეობით.
3. მხოლოდ ხმის კანკალზე შეატყობდით, რომ საწყენი სიტყვები გულამდის ჩასწვდომოდა.
4. ყოველ სიტყვაზედ, ყოველ კითხვაზედ ლახვარი მიტრიალებს გულშიდ.
5. დერეფნის წინ, ერთი ოციოდ ნაბიჯზედ, უშველებელი კაკალი დგას.
6. გლეხკაცობის კვალობაზედ ოთარაანთ ქვრივს ბევრი შენატროდა.
7. ყინულად ქცეული ნაწური ჩურჩხელებსავით ეკიდა ხის ტოტებს.
8. – ქალაქითგან გეახლებით, ჩემო ბატონო, – უპასუხა თედომ.
9. მზე იქ წვერზედ შემდგარიყო.
10. არჩილი და კესოც გამოსულიყვნენ სახლიდამ.
11. ოთხი ურემი ოთხ კუთხივ მოსდგომოდა სათივეს.
12. ამ დროს გიორგის თოხი მხარზედ გაედო და მოდიოდა.
13. – პეტრე, აი, პეტრე! – დაუძახა შორიდამ თივის მდგმელს.
14. იმ მხრივ, საიდამაც გიორგი მოდიოდა, არჩილს წინ ურემი ეფარა.

სათაურების მართლწერა

1. თუ სათაური ერთ, ორ და მეტსიტყვიანია და სახელობითი ბრუნვის ფორმითაა გადმოცემული, ისევე იბრუნვის, როგორც საზღვრული, რომლის წინაც შეთანხმებული მსაზღვრელი დაისმის: *სახ.* წიგნი „ქართლის ცხოვრება“, *მოთხ.* წიგნმა „ქართლის ცხოვრებამ“, *მიც.* წიგნ „ქართლის ცხოვრებას“, *ნათ.* წიგნ „ქართლის ცხოვრების“, *მოქ.* წიგნ „ქართლის ცხოვრებით“, *კით.* წიგნ „ქართლის ცხოვრებად“, *წოდ.* წიგნო „ქართლის ცხოვრება(ვ)“, თუ მსაზღვრელი ხმოვანფუძიანია, მაშინ ის უცვლელია და იბრუნვის მხოლოდ საზღვრული.
2. თუ სათაური ნართანინი მრავლობითის („შერისხულნი“), ან რომელიმე ბრუნვის ფორმით („ვუმღერ სამშობლოს“) არის წარმოდგენილი, ან თანდებულებიანია („ასპინძისათვის“) და ან ვრცელია („დემოკრატიის განვითარების გზები საქართველოში“), მაშინ იბრუნვის მსაზღვრელი:

- სახ. შ. ნადირაშვილის მონოგრაფია „პიროვნების სოციალური ფსიქოლოგია“.
მოთხ. შ. ნადირაშვილის მონოგრაფიამ „პიროვნების სოციალური ფსიქოლოგია“.
მიც. შ. ნადირაშვილის მონოგრაფიას „პიროვნების სოციალური ფსიქოლოგია“.
ნათ. შ. ნადირაშვილის მონოგრაფიის „პიროვნების სოციალური ფსიქოლოგია“.
მოქ. შ. ნადირაშვილის მონოგრაფიით „პიროვნების სოციალური ფსიქოლოგია“.

ვით. შ. ნადირაშვილის მონოგრაფიად „პიროვნების სოციალური ფსიქოლოგია“.
წოდ. შ. ნადირაშვილის მონოგრაფია(ვ) „პიროვნების სოციალური ფსიქოლოგია“.

სწორია: ბესიკის ლექსში „ასპინძისათვის“ (და არა: ბესიკის ლექს „ასპინძისათვისში“).

* შენიშვნა: თანდებულები და ბრუნვის ნიშნები ბრჭყალების შიგნით უნდა დაიწეროს: დაწესებულება „კათარზისში“ (და არა: დაწესებულება „კათარზის“-ში).

* შენიშვნა: ქართულში სათაურის შემდეგ წერტილი არ იწერება.

(დ. თვალთვაძე, ნ. გაფრინდაშვილი, „მართლწერის წესები და სავარჯიშოები“, თბ. 2004წ. გვ. 56)

ქვემდებარისა და შემასმენლის შეთანხმება რიცხვში

ძველ ქართულში ნარიან მრავლობითში დასმული ქვემდებარე შემასმენელს ყოველთვის ითანხმებდა რიცხვში, -ებ-იან მრავლობითში დასმული არა. შემდეგ ნარიანი მრავლობითი -ებ-იანი მრავლობითით შეიცვალა. ამ საკითხთან დაკავშირებით უნდა ვიცოდეთ:

1. -ებ-იან მრავლობითში დასმულ სულიერი საგნის აღმნიშვნელ ქვემდებარეს შემასმენელი მრავლობით რიცხვში შეეწყობა: მოსწავლეები სწავლობენ, ძაღლები ყეფენ, ბუზები ბუზიან.
2. -ებ-იან მრავლობითში დასმულ უსულო საგნის აღმნიშვნელ ქვემდებარეს შემასმენელი მხოლოდ რიცხვში შეეწყობა: სახლები დგას, მდინარეები ადიდება, საავადმყოფოები აშენდა.
3. გაპიროვნების შემთხვევაში უსულო საგნის აღმნიშვნელ ქვემდებარეს შემასმენელი მრავლობით რიცხვში შეეწყობა: წუთები მიქრიან, ფოთლები ჩურჩულებენ.
4. მოქმედებითი გვარის ზმნით გადმოცემული შემასმენელი ქვემდებარეს შეეწყობა რიცხვში: ფაქტები გვარწმუნებენ, მაგალითები გვიჩვენებენ, ელსადგურები გვაძლევენ.
5. კრებით სახელებს შემასმენელი მხოლოდ რიცხვში შეეწყობა: ხალხი ღელავს, ახალგაზრდობა დროს ატარებს.
6. თუ ქვემდებარეს განსაზღვრებად ახლავს რიცხვითი სახელი (ისეთი სახელი, რომელიც ერთზე მეტს გულისხმობს), შემასმენელი მხოლოდ რიცხვში შეეწყობა: სამასმა არაგველმა თავი ისახელა, ბევრმა წყალმა ჩაიარა.
7. როცა შერწყმულ წინადადებაში რამდენიმე ქვემდებარე გვაქვს, ისინი შემასმენელს ისე შეერწყმიან, როგორც მრავლობითში დასმული ქვემდებარე. სულიერი: გია და ნიკა სწავლობენ; უსულო: სახლი და ოფისი აშენდა; გაპიროვნება: ნაკადული და მდინარე ჩუხჩუხებენ; მოქმედებითი გვარის აღმნიშვნელი ზმნა: ცდა და გამოკვლევა გვარწმუნებენ.
8. შედგენილი შემასმენლის შემთხვევაში:
 - ა) თუ შედგენილი შემასმენლის სახელად ნაწილად გამოყენებულია არსებითი სახელი, მაშინ იგი მრავლობით რიცხვში დასმულ ზმნურ ნაწილს მრავლობითის ფორმით უნდა შეეწყოს: ისინი სტუდენტები არიან, ამხანაგები მოსწავლეები არიან.
 - ბ) თუ შედგენილი შემასმენლის სახელად ნაწილად მიმღეობაა გამოყენებული, ის მხოლოდ რიცხვითი ფორმით შეეწყობა ზმნურ ნაწილს: მაყურებლები აღტაცებული იყვნენ, ისინი გაბრაზებული არიან.
 - გ) თუ მიმღეობა არსებით ან ზედსართავ სახელად არის ქცეული, ასეთ შემთხვევაში, ის მრავლობით რიცხვში დასმულ ზმნურ ნაწილს მრავლობითის ფორმით შეეწყობა: ჩემი უფროსი ძმები მასწავლებლები არიან, ჩვენ ახალი ქვეყნის მშენებლები ვართ.

* შენიშვნა: შედგენილ შემასმენელში „არიან“ მეშველი ზმნა არ შეიძლება შემოკლდეს და სახელად

ნაწილს შეუერთდეს. მცდარი ფორმებია: ისინი სტუდენტებია, ძმები მალღებია / უნდა იყოს: ისინი სტუდენტები არიან, ძმები მალღები არიან.

(გ. შალამბერიძე, „ქართული მართლწერა“, თბ. გვ. 125-127)

სავარჯიშო N8.5: მონახეთ ქვემდებარეები, გადაიყვანეთ მრავლობით რიცხვში და შეუწყვეთ შემასმენლები.

1. დილის ნიაგმა დაქროლა, ნისლი შეარყია, მოეშველა მზის შუქიც და ნისლმა აღშფოთებული საყვირივით, რომლისთვისაც განთიადს მოესწრო, წყნარად მთა-მთა დაიწყო პარვა. გამოჩნდა ხეობა და მასთან ერთად გველსავით დაკლაკნილი, გამხეცებული და აქაფებული თერგი. სოფლებიც მოძრაობაში მოსულიყვნენ. ყველგან ხალხი მიდი-მოდოდა, სოფლების წინ ჯგუფდებოდა და რაღაცას მღელვარებდა. ყოველ სოფელთან ხალხის შუა მოჩანდა სასოფლო დროშა, რომელიც ნიაგისგან წყნარად ფრიალებდა.

ამ ხანში წმინდის სამეზობლოზე ზარების რეკვა არ წყდებოდა. ერთბაშად ხალხი შეინძრა, გაისმა „გერგეტულას“ სიმღერა. გრგვინვასავით ბანის მიმცემმა ხალხმა ქუდები მოიხადა. მედროშენი დროშებით გაუძღვნენ წინა: უკან წამოჰყვა მოწიწებით ხალხი, რომელიც თავისი პატივისა და სახელის ნიშანს, სახალხო წმინდანს, ცეცხლშიაც წარბშეუხრელად გაჰყვებოდა (ა. ყაზბეგი).

2. ზედ საურმე გზის პირად იდგა ერთი ძველი საბძელი, გომურზე მიდგმული. გომურის ჩასავალში ჩარდახსავით იყო წინ წამოწეული. ამ საბძელის გარშემო ადამიანის კვალი არა ჩანდა. ის იყო, მგონია, აყრილის კაცისა, ან ამოწყვეტილისა თავმინებებული და პატრონივით დავიწყებული. რასაკვირველია, ხშირად შემხვედრია ამ საბძლისაკენ ავლა და ჩავლა, არც ერთხელ არც ერთი სულიერი მე იქ არ დამინახავს, თუ იქნებოდა ისიც ხანდახან ზურგწამხდარი, დაჭლევებული გლეხკაცის ცხენები, რომელიც უილაჯობით შორს ვერ წასულიყო და საბძელის გარშემო სჯიჯგნიდა გოლვისაგან გამხმარ ბალახს (ილია).

3. ჩქარა იბოვა პირველი ხე. ხელი შეავლო შტოებს და მიეაღერსა. ოდნავ შეირხნენ ფოთლები და ნამი დააპკურეს უცნობს.

ფრთხილი ნაბიჭით აჰყვა მგზავრი საურმე გზას. ნელა მიდიოდა, ნაბიჯს ითვლიდა. ხელით სინჯავდა შარას და კაკლის ხეების ნაწვიმარ შტოებს. წყვილიადა წამოწოლილიყო ყველგან. რა მოჩანდა ირგვლივ.

კოშკთან მისული შედგა. მკაფიოდ შემოესმა ძაღლის ყევა და ეს ყევა უცნობმა იცნო. კანკალით დაეშვა ქვემოთ და ხარატაანთ კარებს მიადგა.

ნაცვალსახელთა მართლწერის საკითხები

1. ხშირია კუთვნილებითი ნაცვალსახელების მისი და თავისი ხმარების აღრევის შემთხვევები. ორივე ნაცვალსახელი მესამე პირის (ის, მან, მას) კუთვნილებას გამოხატავს. თუ ობიექტი (კუთვნილების საგანი) ზმნით გამოხატული მოქმედების სუბიექტს ეკუთვნის, მაშინ უნდა გამოვიყენოთ თავისი: გიორგიმ თავისი წიგნი მათხოვა. როცა ობიექტი (კუთვნილების საგანი) სუბიექტის კუთვნილება არ არის, მაშინ ნაცვალსახელი მისი უნდა გამოვიყენოთ: გიორგიმ მისი (სხვისი) წიგნი მათხოვა. ასეთი შემთხვევების თავიდან ასაცილებლად (მისი თუ თავისი) ჩავუნაცვლოთ წინადადებაში სხვისი და თუ ის შეუფერებელი აღმოჩნდა, ამის შემდეგ გამოვიყენოთ შესაბამისი ნაცვალსახელი.

ნაცვალსახელი თავისი გამოიყენება მაშინ, როცა სუბიექტი მხოლოდით რიცხვშია დასმული, კრებითი სახელია ან მრავლის გამოხატველი ნაცვალსახელია: გიორგიმ თავისი, ბრბომ თავისი, ზოგმა თავისი.

თუ სუბიექტი მრავლობითი რიცხვის ფორმითაა გამოხატული, მაშინ უნდა ვიხმაროთ ნაცვალსახელი

თავიანთი: ნესტანმა და ნანამ თავიანთი კაბები იტალიურ მაღაზიაში შეიძინეს.

2. I პირის ნაცვალსახელს (მე-ს) თანდებულებიან მიცემითსა და ნათესაობითში ჩემ ენაცვლება (ჩემზე, ჩემკენ, ჩემთვის)
3. თანდებულებიან I და II პირის ნაცვალსახელებს ს არ დაერთვის (შენკენ, ჩემ მიერ, თქვენ შუა).
4. მათ პირის ნაცვალსახელია, **მათი** – კუთვნილებითი. **მათ** იხმარება ზმნასთან ერთად: მათ გააკეთეს, მათ ეცოტავათ. მათ პირის ნაცვალსახელი არ დაერთავს მოთხრობითი ბრუნვის ნიშანს, მცდარი ფორმებია: მათმა გააკეთეს, მათმა მიაღწიეს. კუთვნილებითი ნაცვალსახელი კი სახელს ახლავს და ბრუნვის ნიშანს დაერთავს: მათმა მონდომებამ, მათმა ნათქვამმა (და არა: მათ მონდომებამ, მათ ნათქვამმა).
5. ნაცვალსახელი **ჩვენგანი, თქვენგანი, მათგანი** აღნიშნავს ერთ რომელიმეს, ამიტომ სწორი ფორმებია: თითოეული ჩვენგანი, თითოეული თქვენგანი და არა: თითოეული თქვენთაგანი, თითოეული ჩვენთაგანი.
6. კუთვნილებით ნაცვალსახელებს (როგორც წესი, მსაზღვრულია) მიცემითში ს უნდა დაერთოს: ჩემს სახლს, შენს მეგობარს, მათს გაძლებას (და არა: ჩემ სახლს, შენ მეგობარს, მათ გაძლებას).
7. განსაზღვრებით და განუსაზღვრელობით, ასევე რიცხვითი სახელის შემცველ ნაცვალსახელებთან არსებითი სახელი მხოლოდით რიცხვში დაისმის: ყველა ბავშვი, რამდენიმე შენობა, იმდენი თევზი (და არა: ყველა ბავშვები, რამდენიმე შენობები, იმდენი თევზები).
8. **-ღაც** ნაწილაკდართული ნაცვალსახელების მრავლობითი რიცხვის ფორმებია ვიღაცები, რაღაცები, რაღაც-რაღაცები (და არა: ვიღაცეები, რაღაცეები).
9. ერთი და იგივე საზღვრულთან ასე იბრუნვის:
 - სახ. ერთი და იგივე სახლი
 - მოთხ. ერთმა და იმავე სახლმა
 - მიც. ერთსა და იმავე სახლს
 - ნათ. ერთისა და იმავე სახლის
 - მოქ. ერთი და იმავე სახლით
 - ვით. ერთ და იმავე სახლად
 - წოდ.

კომპოზიტების (რთული სიტყვების) მართლწერა

ერთგნებიანი კომპოზიტები

ერთად, უღეფისოდ, იწერება:

- ფუძეგაორმაგებული კომპოზიტები, რომელთაც ახალი, განსხვავებული მნიშვნელობა აქვთ: წამწამი, თავთავი...
- ფუძეგაორმაგებული კომპოზიტები, რომელთა ნაწილები მნიშვნელობამოკლებული მარცვლებია: ლაპლაპი, ციმციმი...
- ფუძეგაორმაგებული კომპოზიტები, რომელთა ფუძეში ბგერის შეცვლა ან დამატება ხდება: არემარე, ქოხმახი...
- „და“ კავშირით შეერთებული ფუძეგაორკეცებული კომპოზიტები: სხვადასხვა, პირდაპირ... და რიცხვითი სახელები 21-დან 100-მდე: ოცდაორი, სამოცდაოთხი...
- ორი სიტყვის შეერთების შედეგად მიღებული კომპოზიტები, მიუხედავად ფუძის შემადგენელი პირველი ნაწილის ბრუნვის ფორმისა: ჯარისკაცი, შვილიშვილი, ვარდისფერი...
- მრავალწევრიანი კომპოზიტები: თავგზააბნეული, თავქუდმოგლეჯილი...
- რთული სიტყვები, რომლებშიც პირველი წევრი ზმნისართი ან თანდებულია: ზეგავლენა,

თანაკლასელი...

- კომპოზიტები, რომლებშიც მსაზღვრელი კუთვნილებითი ნაცვალსახელია და მეორე ადგილზე დგას: დედაჩემი, მამათქვენი...
- კომპოზიტები, რომლებშიც ატრიბუტული მსაზღვრელის ფუძე შეზრდილია არსებითი სახელის ფუძეს: ქალბატონი, ლუკმაპური, ავდარი...
- -ა სუფიქსდართული ფუძეგაორკეცებული კომპოზიტები: ნარნარა, კამკამა...

მრავალცნობიანი კომპოზიტები

დეფისით იწერება:

- მნიშვნელობით ერთმანეთთან დაკავშირებული ფუძეების გაერთიანებით მიღებული რთული სიტყვები: დედ-მამა, და-ძმა, ოქრო-ვერცხლი...
- სინონიმური მნიშვნელობის კომპოზიტები: ძალ-ღონე, სიცილ-კისკისი...
- ანტონიმური მნიშვნელობის კომპოზიტები: დიდ-პატარა, სიკვდილ-სიცოცხლე...
- ფუძეგაორკეცებული რიცხვითი სახელები: ორ-ორი, შვიდ-შვიდი...
- ფუძეგაორკეცებული ზედსართავები: ცხელ-ცხელი, პატარ-პატარა...
- სახელის ფუძის გაორკეცებით მიღებული ბრუნვის ნიშნის უქონელი ზმნიზედები: ქუჩა-ქუჩა, მინდორ-მინდორ...
- ერთი და იმავე ფუძის მქონე ზმნისწინით განსხვავებული კომპოზიტები: მიიხედ-მოიხედა, აიარ-ჩაიარა...

ერთად იწერება:

- კუთვნილებითი კომპოზიტები, მიუხედავად ფუძეთა რაოდენობისა: მაღალქუსლიანი, ლამაზკაბიანი, სამსართულიანი...
- ორცნობიანი დეფისიანი კომპოზიტი, რომელსაც სიტყვის საწარმოებელი აფიქსი დაერთვის: დამძური, ცოლშვილიანი, უცოლშვილო...

(დ. თვალთვაძე, ნ. გაფრინდაშვილი, „მართლწერის წესები და სავარჯიშოები“, თბ. 2004წ. გვ. 62, 67)

სავარჯიშო N8.6: გაასწორეთ შეცდომები.

1. მე ის თბილისის ერთერთ ცნობილ რესტორანში დავპატიჟე.
2. ონისე და მათია ძმად ნაფიცები იყვნენ.
3. გუშინ ძმის შვილმა მიაგზო ეს არაკი.
4. სხვადა სხვა დარგის ცნობილი მეცნიერები ჩამოვიდნენ.
5. გიორგი თავ ქუდმოგლეჯილი გარბოდა.
6. არ სურდა ესმას თავადის-შვილის ცოლობა.
7. ის ძალიან გააოცა ფეხდა ფეხ მიმყოფმა მეგზურმა.
8. გოგიმ ვერ გაიგო მარიამის აზდა უბდა ლაპარაკი.
9. ვინ იცის, რატომ გარბოდა ივანე იარად ასხმული.
10. არავინ იცოდა რატომ არ დაწერა მეცნიერმა წლიური ანგარიში.
11. ორორი და სამსამი ლარით აბა, რას იყიდდი.

12. მისი ხვეწნამუდარა არავის მოუსმენია.
13. მას თავისი ცოლშვილი არ ანადვლებდა.
14. ასეთი კაშ-კაშა მზე იყო ერთი თვე.
15. რას მიედმოედო თვითონაც არ იცოდა.
16. ჩამი-ჩუმი არ ისმოდა.
17. ეს ტაეპი 20 მარცვლიანია.
18. 4 ადგილიანი კუპე დაჯავშნა.
19. ისინი თანა მშრომლები იყვნენ.
20. გლეხ კაცობა შრომობდა, მაგრამ უშედეგოდ.
21. ნავთ ქურა მაინც უნდა შეინახო.
22. იაგომ ყურიმოკრა ამ საუბარს.
23. ვინ იცის კიდევ რას ილაქ-ლაქებდა.
24. ისინი დღედა ღამე ერთად იყვნენ.
25. თავ-დაუზოგავი იყო ივანე.
26. ძალიან უყვარდა ქათ-ქათა თეთრეულში წოლა.
27. ყოველგვარი სიყვარული დედა-შვილურია.
28. ქუჩა ქუჩა დაეხეტებოდა გიორგი.
29. ხუთ სართულიან სახლში ცხოვრობდა ელენე.
30. ონისემ ცხენი გააჭენ გამოაჭენა.

პუნქტუაცია

მეტყველების კულტურისათვის ანუ მართლმეტყველებისა და მართლწერისათვის დიდი მნიშვნელობა აქვს სასვენი ნიშნების სწორად გამოყენებას. პუნქტუაცია (ლათ. punctum, წერტილი) სასვენი ნიშნების გამოყენების წესებს გულისხმობს. ის გამოხატავს წინადადების სხვადასხვა შინაარსს, გრაფიკულად გამოყოფს წინადადების ნაწილებს, მიგვანიშნებს, რა ურთიერთობაა წინადადების ნაწილთა შორის.

1. წერტილი

დასრულებული თხრობითი წინადადების ბოლოს წერტილი იწერება. მაგ: ქვეყანა დამშვიდდა. ქალი, კაცი და ბავშვი ყველა საქმეს კიდებდა ხელს.

წერტილს ვსვამთ შემასმენელიან (მაგ: დაიშალნენ სტუმრები.) და უშემასმენლო, სახელდებითი წინადადების ბოლოსაც (მაგ.: საღამო. მკრთალი სინათლე.).

წერტილს ვხმარობთ მაშინ, როცა რიცხვებს რიგის გამოსახატავად ვიყენებთ (მაგ.: ენათმეცნიერების დარგებია: 1. გრამატიკა. 2. სტილისტიკა.).

წერტილი სიტყვის შეწყვეტის (შემოკლების) ნიშანიც არის. სოფ. (სოფელი), ე.წ. (ეგრეთ წოდებული).

* შენიშვნა: წერტილს არ ვწერთ მოთხრობის, ლექსის, წერილის, სამეცნიერო სტატიის, ნაშრომის, ზღაპრის და ა.შ. სათაურების ბოლოს.

2. კითხვის ნიშანი

კითხვის ნიშანს ვწერთ კითხვითი წინადადების ბოლოს. მაგ.: რა მოხდა? ვინ მოვიდა? საიდან გაჩნდი აქ?

- ა) კითხვის ნიშანი დაისმის კითხვის შემცველი დამოკიდებული წინადადების ბოლოს, როცა მოუბარი გადმოსცემს თავის და სხვის ნათქვამს. მაგ.: ბოლოს ჰკითხა მან – ვინ ხარ, შვილო? ვინ არის აქ? – იკითხა მასპინძელმა.
- ბ) კითხვის ნიშანი დაისმის ნაწილაკიანი პირდაპირი სხვისი ნათქვამის ბოლოსაც. მაგ.: მან მკითხა – რა გინდა ჩემგან? ტყის მცველმა ჰკითხა – ვინა ხარ?
- გ) ზოგჯერ ერთად რამდენიმე კითხვა იყრის თავს, ასეთ შემთხვევაში მძიმეებს ვიხმართ, კითხვის ნიშანს კი წინადადების ბოლოს ვსვამთ. მაგ.: რა ფუთხრა, როგორ გავაგებინო, რას მივმართო?

3. ძახილის ნიშანი

ძახილის ნიშანი დაისმის:

- ძახილის წინადადების ბოლოს.
- ბრძანებითი წინადადების ბოლოს.
- მიმართვასთან, როცა ის ცალკეა ხმარებული (მაგ.: ძმებო! ამხანაგებო!) და მაშინაც, როცა ძლიერი გრძნობით გადმოიცემა (მაგ.: არ გეცოდები, ჩემო სოსია!)
- ძახილის ნიშანი იწერება შორისდებულთანაც, თუ მძაფრი გრძნობითაა წარმოთქმული: ვაიმე! ოჰ! ვა!
- ძახილის ნიშანი იხმარება მიგებით ნაწილაკთან, თუ ის ცალკეა და ძლიერ გრძნობას გამოხატავს: კი! დიახ!
- ძახილის ნიშანი იხმარება შთაბეჭდიელაბის გასაძლიერებლად გამეორებული შორისდებულის, მიმართვის ან ნაწილაკის ბოლოს: კარგი, კარგი! ეგრე იყოს!
- ზოგჯერ ტექსტში გვხვდება ფრჩხილებში ჩასმული (!) ძახილის ნიშანი, რაც მოყვანილი აზრისადმი მთქმელის დამოკიდებულებას (დაცინვას, გაკვირვებას, აღშფოთებას) გამოხატავს. მაგ.: ბევრს მიაჩნია, რომ დღეს საქართველოში მეცნიერება მოკვდა (!)

4. კითხვა-ძახილის ნიშანი

- ა) კითხვა-ძახილის ნიშანი (!?) დაისმის მაშინ, როცა წინადადებაში კითხვასთან ერთად გამოხატულია გაკვირვება ან აღტაცება: ნუთუ თვალები მატყუებენ?!
- ბ) კითხვა-ძახილის ნიშანი იხმარება წყვეტილად წარმოთქმული ისეთი არასრული წინადადების გამოსაყოფადაც, რომელიც გამოხატავს როგორც კითხვას, ისე გაკვირვებას: რაო?! რაო?!
- გ) ზოგჯერ ტექსტში გვხვდება ფრჩხილებში ჩასმული (!?) კითხვა-ძახილის ნიშანი. ამით ავტორს სურს გამოხატოს სხვისი ნათქვამის მიმართ ეჭვიცა და გაკვირვებაც: პარლამენტის თავმჯდომარეა (!?)

5. წერტილ-მძიმე

- ა) წერტილ-მძიმე ერთმანეთისაგან გამოყოფს (მიჯნავს) ერთნაირ ენობრივ ელემენტებს. წერტილ-მძიმე დაისმის რთულ ქვეწყობილ წინადადებაში, როდესაც მეორდება მთავარი წინადადების შემასმენელი: ახლა საჭირო იყო მხოლოდ ნაფიქრი საქმის ასრულება; საჭირო იყო მოენახა მისი მხსნელი; საჭირო იყო ორნაქმარევი უშვილო ქალი.
- ბ) წერტილ-მძიმე დაისმის დამოუკიდებელ წინადადებებს შორის, რომლებიც ერთ რთულ წინადადებად არიან გაერთიანებული უკავშიროდ: ავარდა კორიანტელი; ყველა მტვრით დაიფარა.
- გ) წერტილ-მძიმე დაისმის ჩამონათვალთა ბოლოს:

წერის ზოგადი მიზნები:

- 1) მკითხველის გართობა;
- 2) გრძნობებისა და მოსაზრებების გამოხატვა;
- 3) მკითხველისათვის რაიმეს ახსნა;
- 4) მკითხველის დარწმუნება.

6. მრავალწერტილი

- ა) მრავალწერტილი იწერება დაუმთავრებელი აზრის, გაწყვეტილი წინადადების ბოლოს: ჩვენ ხედვად და სმენად უღონონი ვართ და იქ კი... იქ კი რამოდენა ღონე ყოფილა შექმნისა... გიორგი...
- ბ) მრავალწერტილი დაისმის წინადადებაში ან თვით სიტყვებში მღელვარებით ან სხვა რაიმე მიზეზით (ენის მოკიდება) გამოწვეული შეფერხების გამოსახატავად: გიორგი მაჯობე... ვკვდები. – სიზ...მარ...ში? გაოცებით იკითხა ერისთავმა და პირი გააღო.
- გ) მრავალწერტილი დაისმის ციტატის თავში ან ბოლოში, თუ ციტირებული დასაწყისი ან ბოლო არ ემთხვევა წინადადების დასაწყისს ან ბოლოს დედანში: ილია წერდა: "... თუ მთქმელსა და გამგონეს ერთმანეთის ენა არ ესმით, იქ არც თქმაა და არც გაგონება..."
- დ) მრავალწერტილი დაისმის ციტატაში რომელიმე სიტყვის ან წინადადების გამოტოვების აღსანიშნავად: "კაცია ადამიანში" ვკითხულობთ: "მაჭანკალი ... გახლდათ ერთი მოხუცებული, დარბაისელი, ლამაზი და ქვრივი დედაკაცი".

7 ორწერტილი

- ა) ორწერტილი დაისმის შერწყმულ წინადადებაში ერთგვარი წევრების წინ – ყველა მე ჩამომეკიდა: მამასახლისი, გზირი.
- * შენიშვნა: თუ განმაზოგადებელი სიტყვა ერთგვარ წევრებს მოსდევს, ტირე დაიწერება. (მაგ.: დამჭნარი დიცი, შუპა, შამბი, არყი და ცაცხვი – ყველანაირად შფოთავდნენ.).
- ბ) ორწერტილი დაისმის წინადადების ბოლოს, რომელსაც მოსდევს პირდაპირი ან ირიბი ნათქვამი: ყმაწვილმა კაცმა მიიწია მისკენ და ხმადადაბლებით ჰკითხა: – თქვენ მართლა ემებთ სადედინაცვლო ქალს?
- გ) ორწერტილი დაისმის ციტატის წინ. ილია წერდა: "ჩვენთვის ღმერთს არა დაუშავებია რა, არა დაუზოგვია რა, არა დაუკლია რა; თუ ქვეყანაზე ერთი-ორი კუთხეა იმისთანა, რომ კაცს ეთქმოდეს, – ქრისტე ღმერთმა თავისი კალთა უხვებისა დაიბერტყაო, იმათში უკანასკნელი საქართველო არ არის."
- დ) ორწერტილი დაისმის უკავშირო რთული წინადადების ბოლოს, რომელსაც მოსდევს ერთი ან რამდენიმე წინადადება და მასში ახსნილია, დაკონკრეტებულია ის, რაზედაც საჭიროა საუბარი

მთავარ წინადადებაში: “ქვეყანაზე ორი მოპირისპირე ძალა არსებობს: სიმდიდრე და სიღარიბე, ძლიერი და სუსტი”.

ე) ორწერტილი დაისმის მთავარ წინადადებასთან მაშინაც, როცა მომდევნოში მოცემულია მიზეზი, შედეგი, საფუძველი იმისა, რის შესახებაც მასშია საუბარი: შაჰ-აბაზი ცეცხლითა და მახვილით შემოიჭრა კახეთს და მუსრი გაავლო: ციხე-ქალაქები დააქცია, სოფლები ააოხრა.

8. მძიმე

ა) მძიმე დაისმის შერწყმული წინადადების ერთნაირ წევრებს შორის: აივანზე დარჩნენ ბესარიონი, პელაგია და სოლომონი. გოჩას დაღონებული, გაფითრებული, სვედიანი თვალები ზღვისკენ მიეპყრო.

ბ) მძიმე დაისმის მაჯგუფებელი (მაგ.: ხან უცნაური ვარ, ხან ბრძენი), მაცალკევებელი (მაგ.: ან მომაცილეთ ბორკილი, ან ხმლით მომჭერით თავი) კავშირების წინ, თუ მაკავშირებელი სიტყვა გამეორებულია.

გ) მძიმე დაისმის მაგრამ, ოღონდ, ხოლო, თუ, თუმცა, თორემ მაპირისპირებელი კავშირების წინ: ჩვენ თუნდ სულ ერთ დღეს დავიხოცებით, ოღონდ შენ იყავ, მეფევ, დღეგრძელო!

დ) მძიმე დაისმის წინადადებაში გამეორებული სიტყვების წინ: ძიძიას შესტროფოდნენ ბევრნი, ძალიან ბევრნი.

ე) მძიმე დაისმის შედარების დროს, კავშირებთან როგორც, თითქოს, ვიდრე: ხელები წინ გაიშვირა, თითქოს უნდოდა ხელში აეყვანა ვინმე.

ვ) მძიმეებით გამოიყოფა გამეორებული სიტყვები და გამოთქმები:

1. **განკერძოებული განსაზღვრება:** ამ სახლს წალმით დახურული მარანი ედგა, ოთხკუთხივ ღია და ფარდალალა.
2. **განკერძოებული გარემოება:** თბილისის სამხრეთით, ორმოცი ვერსის მანძილზე, არის მოზრდილი სოფელი.
3. **დანართი:** მარინე, კაცის უფროსის ქალიშვილი, კართან იდგა.
4. **მიმართვა:** ახლა კი, ამხანაგებო, დავლიოთ ჩვენი მასპინძლის სადღეგრძელო!
5. **ჩართული:** ჩართულ სიტყვებად ხშირად გამოყენებულია: ამრიგად, ამგვარად, ასე ვთქვათ, ასე რომ, დავუშვათ, ერთი სიტყვით, რა თქმა უნდა, რასაკვირველია, მაგალითად, ვფიქრობ, სხვათა შორის, ჩემი აზრით, ერთი მხრივ და სხვ. ეს საკითხი, ჩემი აზრით, ისევ მოითხოვს განხილვას. ჩემთვის, რა თქმა უნდა, მოულოდნელი არ იყო.
6. **მიგებითი ნაწილაკი:** 1. დადებითი – კი, ჰო, დიახ და 2. უარყოფითი – არა, ვერა. – ჰო, იმას ვამბობდი. – არა, ვერ წამოვალ. – კი, ბატონო!
7. **შორისდებულები:** ოჰ, ეჰ, უჰ, ვაჰ, ვაი, ფუ, ვიშ, ჰოი, უი, ვაშა და სხვ. მძიმით გამოიყოფა: ოჰ, შენა ხარ? ვაი, რა ცარიელია ეს სავსე ქვეყანა უადამიანოდ!
8. მძიმე დაისმის რთულ ქვეწყობილ წინადადებაში უკავშიროდ შეერთების დროს: თერგი რბის, თერგი ღრიალებს, კლდენი ბანს ეუბნებიან.
9. მძიმე დაისმის ქვეწყობილ წინადადებაში მთავარსა და დამოკიდებულ წინადადებას შორის.

- 1) დამოკიდებული წინადადება მთავრის შემდეგ: ბუნდოვნად ახსოვდა, რომ ის და კირილე ცხენებზე შესხეს და სადღაც გააქანეს.
- 2) მთავარი წინადადება დამოკიდებულის შემდეგ: ვინც მოყვარესა არ ეძებს, იგი თავისა მტერია.
- 3) დამოკიდებული წინადადება მთავარში მოქცეული: სწორედ იმ დროს, როცა ორი დარბაისელი მამა-შვილი ბუხრის წინ საყვედურობდნენ, თეიმურაზ მეფე მართლა ჩაკეტილში იჯდა.

9. ტირე

- ა) ტირე იწერება წინადადების რომელიმე გამოტოვებული წევრის (ქვემდებარე, შემასმენელი, დამატება, კავშირი) ადგილას: ელფერობით ვარდი არის, სინაზით კი — მორცხვი ია. თვალი მქონია — მინახავს, ყური მქონია — მსმენია.
- ბ) ტირე იწერება განმაზოგადებელი სიტყვების წინ. კაცი, ქალი, დიდი, პატარა, ერი, მღვდელი — მისთვის სულ ყველა ერთი იყო. წაიღებდნენ ხელსაწყოებს — ცულს, ნაჯახს, თოხს.
- გ) ტირე იწერება დანართის წინ, თუ ის წინადადების ბოლოშია, ხოლო თუ წინადადებაში მოქცეული, ორივე მხრიდან ტირეებით გამოიყოფა. ჩემი ოჯახი — წინანდელი, აწინდელი და მომავალი — იცოდე, საძირკველია ჩვენი ცხოვრების.
- დ) ტირეებით გამოიყოფა წინადადებები, სიტყვები, რომლებიც ტექსტში ჩართულია მისი ახსნისა და შევსების მიზნით: ამას წინათ — სულ ორი კვირა არ იქნება — კინაღამ სოფლის სასამართლომ გომურში არ დაამწყვდია.
- ე) ტირე იწერება ორ წინადადებას შორის, თუ მეორეში გამოხატული აზრი მკვეთრად უპირისპირდება პირველს: იკრა პეტრემ ჯიბეს ხელი და — ორივე მოჭრილი ჰქონდა.
- ვ) ტირე იწერება მძიმის შემდეგ, როდესაც ჩართული წინადადება ვრცელია: ჩვენც — აი, ამოგდო ღმერთმა ავი კაცის ქოქი — ერთ რუსს გაუფრიგდით, რვა მანეთი მივეცი, რომ ქალაქში ჩავყვანეთ.
- ზ) ტირე იწერება მძიმის შემდეგ, როდესაც რთულ ქვეწყობილ წინადადებაში მთავარ წინადადებას წინ უძღვის რამდენიმე დამოკიდებული წინადადება: რა იყო ეს მიზეზი, საიდან ქროდა ნიავი, რომელსაც, მას, როგორც ნადირს, სუნს აყრიდა და აკრთობდა, — მოხუცი ვერ მიმხვდარიყო.
- თ) ტირე იწერება დიალოგებში პერსონაჟთა მეტყველების და ავტორის რემარკების გამოსაყოფად:
 - შენი სახელიც მითხარი — მკითხა მან.
 - აკი, გითხარი უკვე! — ახლა მე ვუპასუხე.
 - სადაური ხარ? — ისევ მკითხა მან.
- ი) ტირე იწერება საკუთარ სახელებს შორის, რომელთა ერთობლიობა ქმნის რაიმე მოძღვრების ან სამეცნიერო დაწესებულების დასახელებას: მარქსიზმ-ლენინიზმი, სასწავლო-სააღმწერდლო პროგრამა.

10. ფრჩხილები

1. ფრჩხილებში ჩაისმის:

- ა) სიტყვები, რომლებიც წინადადებაში ჩართულია გადმოცემული აზრის განსამარტავად, დასაზუსტებლად: აღმოჩნდა, რომ მამაჩემმა დაგვიტოვა ქოხი, დამსხვრეული ტახტი, ერთი

ძველი ჭილოფი, ერთი დაგლეჯილი ფარდაგი (დედაჩემის მზითვები), ერთი ძველი ლოგინი, სამი ჩინური ჯამი, ერთი ქვაბი და ორი შამფური.

ბ) სიტყვები და წინადადებები, რომლებიც მოყვანილია დამატებითი შენიშვნის სახით: როგორ მომიწონებს კატო (კატო მოსეს მეუღლეს ერქვა სახელად), როცა გეტყვი ამ ამბავს.

* შენიშვნა: ფრჩხილებში მოცემულ წინადადებას აზრობრივი კავშირი არ აქვს ამ წინადადებასთან.

2. არის შემთხვევები, როცა მოცემული წინადადება აზრობრივ კავშირს ამყარებს წინადადებასთან, მაგრამ დამატებითი, მეორეხარისხოვანი შენიშვნის სახით: თანასწორი იარაღით ბრძოლას არ გავექცევი (რომ გავექცე, სადამდის უნდა ვირბინო?).

ა) სტენოგრაფიულ ანგარიშებში ფრჩხილებში ჩაისმის ფრაზები, რომლებიც მიუთითებენ მსმენელთა დამოკიდებულებასა და აზრზე: ორატორის გამოსვლა დასრულდა (მოდრაობა დარბაზში).

ბ) ფრჩხილებში ჩაისმის ციტირებული ავტორის სახელი, გვარი და ნაშრომის სათაური ციტატის ბოლოს: “ცდის პირები უნდა ყოფილიყვნენ ინფორმირებული იმ ზეგავლენის შესახებ, რაც შეეძლო მათზე მოეხდინა ექსპერიმენტს” (ბაუმრიდი).

გ) ფრჩხილებში ჩაისმის რემარკები დრამატულ ტექსტში: ანდუყაფარი (ოთახიდან) – ვინ ლაპარაკობს მანდა?

11. ბრჭყალები

ა) ბრჭყალებში ჩაისმის ციტატები. ილია წერს: “ქრისტე ღმერთი ჯვარს ეცვა ქვეყნისათვის და ჩვენც ჯვარს ვეცვით ქრისტესთვის”.

ბ) ბრჭყალებში ჩაისმის გაზეთების, ორგანიზაციების, დაწესებულებების და ა.შ. სახელწოდებები და სათაურები: სამკითხველო დარბაზში მაგიდაზე ეწყო გაზეთები: “კვირის პალიტრა”, “ალია”, ჟურნალები — “ანაბეჭდი” და “სარკე”.

გ) ბრჭყალებში ჩაისმის ირონიულად გამოყენებული სიტყვები: ოსმა შეცდომა „შეისწორა” – მე წაგაქციეს, სენი წილი მე, მენა.

დ) ბრჭყალებში ჩაისმის ბარბაროზები და მოძველებული სიტყვა-გამოთქმები: შემაწუხე ამდენი კითხვით, „პოჟოლუსტა” დამეხსენი.

სავარჯიშო N8.7: დასვით სასვენი ნიშნები.

1. რიტუალის საფუძველი ონტოგენეზისში ყალიბდება ყოველდღიურად დედა-შვილის მისაღმებიდან რაც განვითარების სრულიად სხვადასხვა საფეხურზე მდგომი არსებებისათვის სასიცოცხლოდ აუცილებელი ემოციური მოთხოვნილებაა. დროის გარკვეული ინტერვალი ამგვარი მზრუნველობის გამოვლინება ბავშვს უქმნის თავისი როგორც სასურველი არსების განცდას და ამზადებს იმისთვის რომ შემდგომში გაუმკლავდეს სეპარაციისა და მიტოვებულობის განცდას. დედას ამგვარი რიტუალიზაცია ეხმარება გადალახოს ამბივალენტურობა ერთი მხრივ ბავშვის განუწყვეტელი მოთხოვნებით გამოწვეულ დისკომფორტს და მეორე მხრივ თავგადაკლული და მზრუნველი დედის განცდას შორის როგორც ის ცდილობს რომ იყოს (ჩიტაშვილი მ., 1998.).

2. 1932 წელს კი იუნგი წერს არ მქონია არც ერთი შემთხვევა, რომ ყველა ჩემი პაციენტი თავისი ცხოვრების მეორე ნახევარში ეს არის დაახლოებით 35 წლის ზემოთ არ ყოფილიყოს დაკავებული ცხოვრებაზე საჭირო რელიგიური შეხედულებების მივით. შეიძლება სრულიად სარწმუნოდ ითქვას რომ თითოეული გახდა ავად რადგან დაკარგეს მაცოცხლებელი რელიგია რომელიც ასაკის მიუხედავად ამყარებს მიმდევრებს და არც ერთი ბოლომდე არ განკურნებულა მანამდე სანამ არ დაუბრუნდა თავის რელიგიურ შეხედულებებს. (იუნგი, 1932, გვ. 334)

3. თავისთავად ავტორიტარიზმის არა ტოლერანტურობისა და კონსერვატიზმის სკალების ინტერპრეტირებისას გამოიყენება ცვლადების ისეთი სისტემები როგორცაა ინტელექტი, განათლება სოციალურ-ეკონომიკური სტატუსი და ნაციონალური რეგიონი. ყველა ამ შემთხვევაში კონსერვატიზმის გამოყენება სრულიად სხვადასხვა კონტექსტით შეიძლება შეგვხვდეს.

4. ვებერი ახდენს მსოფლიო რელიგიების კლასიფიკაციას მისი აზრით ინდოეთი არის თეორიულად და პრაქტიკულად სამყაროსადმი ყველაზე მტრულად განწყობილი რელიგიური ეთიკის აკვანი. კონფუციანელობა პირიქით სამყაროს მიმღებლობით ხასიათდება. ისეთი რელიგიები როგორებიცაა ისლამი და ქრისტიანობა სამყაროს იღებენ მისი გაუმჯობესების პირობით.

5. ები სეიქსეზი სტატიაში ღმერთის ხატი-განვითარებასთან განვითარებასთან დაკავშირებული პერსპექტივა მსჯელობს ღმერთის ხატის არსისა და მასთან დაკავშირებული ფსიქოლოგიური კანონზომიერებების რაობის შესახებ და ამ დამოკიდებულებათა თვალსაჩინო ილუსტრირებას ახდენს პეკის ანა-მარია რიზულტოს ჰიუსტონ სმიტისა და საკუთარი ფსიქოთერაპიული პრაქტიკიდან მოყვანილი მაგალითებით (ჩიტაშვილი მ., 1998).

6. ბერლინის ხელშეკრულებამ ჩვენ ერთი დიდი სიკეთე შეგვძინა და ამ მხრით შარშანდელი წელიწადი ჩვენთვის ფრიად ღირსახსოვარია: ჩვენი ძმები ჩვენი სისხლხორცი ჩვენთან ერთად “მებრძოლი შავის ბედისა” ჩვენის გმირების ბუდე ჩვენის უწინდელის განათლებისა და სწავლის აკვანი ჩვენი ძველი საქართველო, – დღეს ჩვენ შემოგვიერთდა, და თუ კარგად მოექცევინ – ვის ხელთაც აწ იმათი ბედია, ჩვენთან იქნება კიდევ სამუდამოდ. წარსულმა ომმა ბევრი სისხლი დანსთქა ქართველობასა, ბევრმა ვაჟკაცმა დასდო თავი ბევრმა ჩვენმა ოფიცერმა თავისი ყმაწვილკაცობის დღენი დაღია ამ ომში, ბევრი წავიდა-მეთქი ამ წუთისოფლიდამ თვისტომთაგან დაუტირებელი ბევრი დაიხოცა სახელოვანის სიკვდილით, – და მათი სახელი არც კი არავინ ახსენა და აღიარა. საწყალნო ვერე გულგმირად თავდადებულნო ყმაწვილკაცნო თქვენ საცა ჭირი იყო პირველნი იყავით ნებით თუ უნებლიედ და საცა ლხინი იყო უკანასკნელნი!... სახელი და დიდება თქვენც რომელნიც ბედმა სიკვდილისაგან გიხსნათ. (ილია)

თავი 9. დოკუმენტის ფორმატი სოციალურ

მეცნიერებებში ამერიკის ფსიქოლოგიური

ასოციაციის (APA) სტილით⁶

დოკუმენტის შედგენის ფორმალური მახასიათებლები

თავფურცელი

თავფურცელზე მოცემული უნდა იყოს ნაშრომის სრული დასახელება, თქვენი სახელი და გვარი, კურსის დასახელება, ხელმძღვანელის გვარი და სახელი, თარიღი. გარდა ამისა, როგორც თავფურცელზე (თუმცა, ქართულად შესრულებულ ნაშრომებში ეს კომპონენტი ყოველთვის არ არის მოცემული), ისე მთელ ნაშრომში ფურცლის ზედა მარჯვენა მხარეს მოცემული უნდა იყოს ნაშრომის მიმდინარე (ანუ შემოკლებული) სათაური და გვერდის ნომერი.

ნიმუში

1/2 დაძლევის სტრატეგიები 1

5 პოზიცია

ოთხი ხაზი

დაძლევის სტრატეგიებისა და
პიროვნული პროფილის ურთიერთმიმართება

ავტორი: სახელი, გვარი

ფსიქოლოგია 03

ხელმძღვანელი: სახელი, გვარი

თბილისი, 2007

ხაზებს შორის ორმაგი ინტერვალი, ცენტრში

აბსტრაქტი

ნაშრომის პირველი ნაწილი, რომელსაც აბსტრაქტი ეწოდება, აჯამებს კვლევის საკითხს, მეთოდს, შედეგებსა და დასკვნას. ჩვეულებრივ, ის ერთი აბზაციითაა წარმოდგენილი ცალკე გვერდზე და დაახლოებით 100 სიტყვას მოიცავს, რომელშიც პირველი სტრიქონი არ არის შეწეული.

⁶ ქვეთავი მომზადებულია შემდეგ წყაროზე დაყრდნობით: Publication Manual of the American Psychological Association, 5th edition.

აბსტრაქტი

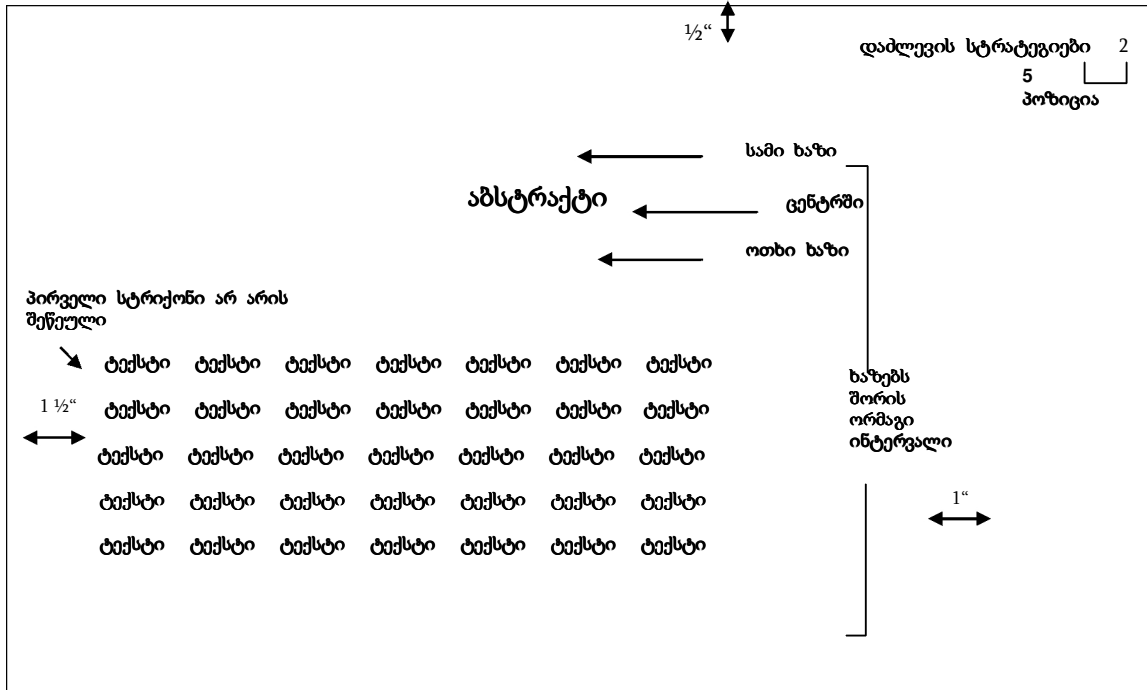

შესავალი

ნაშრომის ძირითადი ნაწილი იწყება ნაშრომის სრული დასახელებით (არასავალდებულო) და შესავლით (რომლის მითითებაც არ ხდება). შესავალი მოკლედ წარადგენს საკვლევ პრობლემას, მეთოდს, ინფორმაციულ ფონს (საკითხთან დაკავშირებით არსებულ სხვა კვლევებს) და კვლევის მიზანს.
ნაშრომის პირველი გვერდი

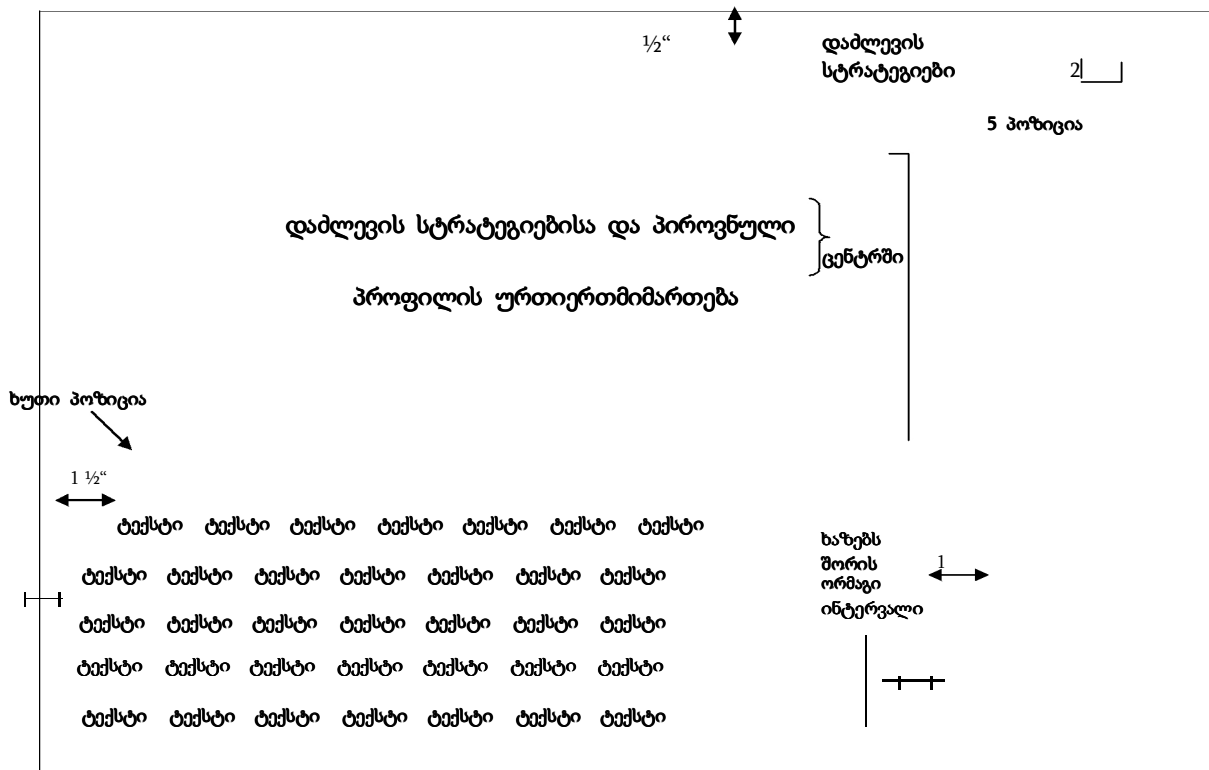

მეთოდი

ნაშრომის შემდეგი ნაწილი, რომელსაც „მეთოდი“ ეწოდება, გვაწოდებს დეტალურ ინფორმაციას ცდის პირების, ცდის მასალის, ხელსაწყოების, ინსტრუმენტების (მაგალითად, კითხვარების) და პროცედურის შესახებ. დასახელება „მეთოდი“ ილუსტრაციის თვალსაზრისით, პირველ ქვესათაურს წარმოადგენს. როდესაც მეორე და მესამე ქვესათაურების მოტანაა საჭირო, გამოიყენეთ ქვემოთ მოცემული ფორმატი, ხაზებს შორის ორმაგი ინტერვალით:

პირველი ქვესათაური

მეორე ქვესათაური

*მესამე ქვესათაური, რომელიც უკვე ტექსტთან ერთადაა მოცემული.
ნიმუში*

შედეგები

შედეგების ნაწილში შეჯამებულია კვლევაში მოპოვებული მონაცემები. მოცემულია მათი ანალიზი და

| | |
|---|--|
| | დაძლევის სტრატეგიები? * |
| ტექსტი ტექსტი ტექსტი ტექსტი ტექსტი ტექსტი ტექსტი ტექსტი ტექსტი ტექსტი | |
| ტექსტი ტექსტი ტექსტი ტექსტი ტექსტი ტექსტი ტექსტი ტექსტი ტექსტი ტექსტი | |
| ტექსტი ტექსტი ტექსტი ტექსტი ტექსტი ტექსტი ტექსტი ტექსტი ტექსტი ტექსტი | |
| შერჩევა | <p>მეთოდი</p> <p>ხაზებს შორის ორმაგი ინტერვალი</p> |
| ტექსტი ტექსტი ტექსტი ტექსტი ტექსტი ტექსტი ტექსტი ტექსტი ტექსტი ტექსტი | |
| ტექსტი ტექსტი ტექსტი ტექსტი ტექსტი ტექსტი ტექსტი ტექსტი ტექსტი ტექსტი | |
| ტექსტი ტექსტი ტექსტი ტექსტი ტექსტი ტექსტი ტექსტი ტექსტი ტექსტი ტექსტი | |

ის ცხრილების, გრაფიკებისა და დიაგრამების სახითაა წარმოდგენილი.

შედეგების განხილვა (Discussion)

შედეგების განხილვა წარმოადგენს ნაშრომის შემდეგ ნაწილს, რომელშიც მოცემულია მონაცემთა ინტერპრეტაცია და დასკვნები. როდესაც განხილვა ძალიან მოკლეა, ის შეიძლება გავაერთიანოთ ნაშრომის წინა ნაწილთან სათაურით: შედეგები და დისკუსია.

ნაშრომის სხვა ფორმალური მახასიათებლები: - მანძილი, გვერდების ნუმერაცია, ილუსტრაციები

- მინდორი: მარცხნივ – 1,5", ზემოთ – 0,5", დანარჩენი – 1";

- გვერდების ნომრები – მიმდინარე სათაურთან – მარჯვენა ზედა კუთხეში;
- ცხრილებისა და გრაფიკების დანომვრა.

ლიტერატურის ციტირების წესები

APA-ის სტანდარტის მიხედვით

ამონარიდის მოტანა

40 სიტყვაზე ნაკლები

40 სიტყვაზე ნაკლები ამონარიდი ბრჭყალებში უნდა ჩაისვას და ტექსტში უნდა იყოს ჩართული.

ჯორჯ ვაილანტი ეთანხმება სოციოლოგებს, რომ „ფსიქიატრიული იარაღების მიწერა სახიფათოა. საზოგადოებას შეუძლია ადამიანებს საშინელი ტკივილი მიაყენოს ჯანმრთელობის და ფსიქიკური აშლილობების, ფსიქიკური აშლილობის და განსხვავებული ქცევის ერთმანეთში არევიითა და დისკრიმინაციით.“

40 სიტყვაზე მეტი

40 სიტყვაზე მეტი ამონარიდი ბრჭყალებში არ უნდა ჩაისვას და ტექსტში არ უნდა იყოს ჩართული. ის გამოეყოფა ძირითად ტექსტს ზემოთ და ქვემოთ ხაზებს შორის ორმაგი ინტერვალით, ხოლო ციტატის სტრიქონებს შორის ერთმაგი ინტერვალით.

1994 წელს გამოცემულ წიგნში „მსოფლიოს მწვერვალზე“ ჟურნალისტი რებეკა სტეფენსი ევერესტზე ასვლას აღწერს:

ხუთი პოზიცია → *ევერესტის რომანტიკა – აი, რა მზიბლავდა და მიზიდავდა. მწვერვალზე ხუთი რომ ავედით, სულ ცოტა, ორასი ან სამასი ადამიანი მაინც ვიყავით – სხვადასხვა ეროვნების, სარწმუნოებისა და რასის წარმომადგენელი. თითოეულ ჩვენგანს მწვერვალზე ასვლის დაუძლეველი სურვილი ამოდრავებდა. ევერესტი ყველაზე მაღალი ადგილია მსოფლიოში და უამრავი მიზეზი არსებობს, რომელიც მისკენ ისევე იზიდავს ადამიანებს, როგორც ჩრდილოეთ თუ სამხრეთ პოლუსისკენ და ოკეანის სიღრმეებისკენ.*

ავტორთა ციტირება

1. ავტორი, რომელსაც არ მოიხსენიებთ ტექსტში

მილგრემის ექსპერიმენტის ერთ-ერთი კრიტიკოსი აღნიშნავდა, რომ ცდის პირები „უნდა ყოფილიყვნენ ინფორმირებულნი იმ ზეგავლენის შესახებ, რაც შეეძლო მათზე მოეხდინა ექსპერიმენტს“ (ბაუმრინდი, 1968, გვ. 44).

როდესაც არ მოიხსენიებთ ავტორს, ფრჩხილებში ჩასვით მისი გვარი და წყაროს გამოცემის თარიღი. როდესაც პირდაპირი ციტირება ხდება და არა – პერიფრაზირება ან შინაარსის მოკლედ გადმოცემა, მაშინ გვერდებიც უნდა მიეთითოს. შემადგენელი კომპონენტი, ზემოთ მოყვანილი მაგალითის მსგავსად, ერთმანეთისგან წერტილებით უნდა გამოიყოს). ეს ლიტერატურა ისე მიუთითეთ, რომ გასაგები იყოს, თუ რომელი წყარო მიუთითეთ და ისე, რომ ეს ხელს არ უშლიდეს ნაშრომის წაკითხვას. ზემოთ მოცემულ ვარიანტს ასეთი ფორმაც შეიძლება მიეცეს:

მილგრემის ექსპერიმენტის ერთ-ერთი კრიტიკოსის შეხედულებით (ბაუმრინდი, 1968), ცდის პირები „უნდა ყოფილიყვნენ ინფორმირებულნი იმ ზეგავლენის შესახებ, რომელიც შეეძლო მათზე მოეხდინა ექსპერიმენტს“ (გვ. 34).

2. ავტორი, რომელსაც მოიხსენიებთ ტექსტში

ბაუმრინდი (1968) აღნიშნავდა, რომ მილოგრემის ექსპერიმენტის ცდის პირები “უნდა ყოფილიყვნენ ინფორმირებულნი იმ ზეგავლენის შესახებ, რაც შეეძლო მათზე მოეხდინა ექსპერიმენტს (გვ. 34).

როდესაც თქვენ მიუთითებთ ავტორის გვარს, აღარ არის საჭირო მისი მითითება ფრჩხილებში. ავტორის გვარის გვერდით მიუთითეთ თარიღი. თუ მოგაქვთ ციტატა იგივე წყაროდან იმავე აბზაცში, მაშინ აღარ არის საჭირო დამოწმების გამეორება, რამდენადაც ისედაც ნათელია, რომ იმავე წყაროს ეყრდნობით, მაგალითად:

ბაუმრინდი ექსპერიმენტის ლოგიკურ დასაბუთებასაც აკრიტიკებს.

3. ნაშრომი, რომელსაც ორი ავტორი ჰყავს

პეპინსკი და დესტეფანო (1987) მიუთითებენ, რომ მასწავლებელთა მეტყველებაში ხშირად ვლინდება მათი ფარული მისწრაფებები.

ერთ-ერთი კვლევის თანახმად (პეპინსკი და დესტეფანო, 1987), მასწავლებელთა მეტყველებაში ხშირად ვლინდება მათი მისწრაფებები.

როდესაც გამოყენებული ლიტერატურის მითითება ინგლისურ ენაზე ხდება, ტექსტში

ავტორების გვარები “და” კავშირით უკავშირდება ერთმანეთს, ხოლო ფრჩხილებში ორი ავტორის დაკავშირებისას „&” სიმბოლო გამოიყენება, მაგალითად, (Pepinsky & DeStefano, 1987).

4. ნაშრომი, რომელსაც ხუთი ავტორი ჰყავს

პეპინსკი, დუნი, სმიტი, რენტი და კორსონი (1993) აღწერენ, თუ როგორ ვლინდება შეხედულებები ჟესტებით.

პირველი ციტირების შემთხვევაში ხუთივე (ან სამივე) ავტორის გვარის მითითება ხდება, როგორც ეს ზემოთ მოყვანილ მაგალითშია ნაჩვენები, ხოლო მეორედ ამავე ავტორთა მოხსენიებისას მხოლოდ პირველი ავტორის გვარი და “და სხვ.” უნდა მიუთითოთ.

პეპინსკის და სხვ., კვლევაში (1993) ჟესტები თავის დაქნევასაც მოიცავს და თვალებით კონტაქტსაც.

როდესაც ორი ან მეტი წყარო გამოქვეყნებულია ერთსა და იმავე წელს, ამ შემთხვევაშიც იმავე წესით ხდება შემოკლება და იმდენი ავტორის გვარი უნდა მიუთითოთ, რამდენიც საჭიროა წყაროების ერთმანეთისგან გასარჩევად (მაგალითად, პეპინსკი, დუნი და სხვ., 1993) და (პეპინსკი, ბრედლი და სხვ., 1993).

5. ნაშრომი, რომელსაც ექვსი ან მეტი ავტორი ჰყავს.

ერთ-ერთი კვლევა (რუტტერი და სხვ., 1996) ცდილობს განსხვავებების ახსნას მოზარდების მაგალითზე.

ექვსი ავტორის შემთხვევაში, პირველი ციტირების დროსაც კი მხოლოდ პირველი გვარი მიუთითეთ, რომელსაც მოსდევს “და სხვ.,”. თუ ერთსა და იმავე წელს გამოცემული ორი წყარო გვაქვს, შემოკლება იმავე წესის მიხედვით ხდება, როგორც მე-4 პუნქტშია მოცემული.

6. ნაშრომი, რომელიც ავტორთა ჯგუფს ეკუთვნის.

ადრეული წინასწარმეტყველება არ აღმოჩნდა დასაბუთებული (ლორენცის კვლევა, 1997).

ინსტიტუტის, სააგენტოს, კორპორაციის ან ავტორთა სხვა ჯგუფის შემთხვევაში, ჯგუფის სახელწოდება აღინიშნება, როგორც ინდივიდუალური სახელი.

7. უცნობი ავტორის ნაშრომი

ერთ-ერთ სტატიამი ("სიკვდილის უფლება", 1997) აღნიშნულია, რომ . . .

ანონიმური ნაშრომის შემთხვევაში ავტორის გვარის ნაცვლად ნაშრომის სათაური მიუთითეთ. სათაური ბრჭყალებში უნდა ჩაისვას (თუმცა, გამოყენებული ლიტერატურის ჩამონათვალში სათაური ბრჭყალებში არ ჩაისმის).

8. ერთისა და იმავე ავტორის ორი ან მეტი შრომა

დაახლოებით 7 წლის ასაკში ბავშვები აქტიურად იყენებენ ჟესტებს საკუთარი მონაცვლის ეფექტურობის გასაძლიერებლად (Gardner, 1973a).

ერთისა და იმავე ავტორის ორი ან მეტი წყაროს მითითების შემთხვევაში თარიღით მკითხველს აწოდებთ ინფორმაციას იმის შესახებ, თუ რომელ წყაროზე საუბრობთ, მაგრამ თუ ორივე ნაშრომი ერთსა და იმავე წელს არის გამოქვეყნებული, ამ შემთხვევაში წელი ასოებითაც აღინიშნება (როგორც ეს ზემოთ მაგალითშია ნაჩვენები). ასევე, აღინიშნება გამოყენებული ლიტერატურის ჩამონათვალშიც.

9. სხვადასხვა ავტორის ორი ან მეტი შრომა

ორი კვლევის (მარკონი და ჰამბლენი, 1990; ჰერკოვიცი, 1994) შედეგები აჩვენებს, რომ..

ასეთ შემთხვევაში წყაროების მითითება ანბანური თანმიმდევრობით ხდება.

10. არაპირდაპირი წყარო

დამადასტურებელი საბუთები ჩნდება ვონდის ექსპერიმენტებში (ციტირებულია კვლევაში: მარკონი და ჰამბლენი, 1990).

სიტყვა "ციტირებული" მიუთითებს, რომ ვონდის მითითებული კვლევა მოპოვებულია (აღმოჩენილია) მარკონისა და ჰამბლენის კვლევაში. გამოყენებული ლიტერატურის ჩამონათვალში კი მხოლოდ მარკონი და ჰამბლენი უნდა მიუთითოთ.

11. ელექტრონული წყაროები

ფერგუსონი და ჰოპკინსი (1998) არ მონაწილეობდნენ თვალსაჩინო მტრულობის ექსპერიმენტში (აბზ. 7).

ელექტრონული წყაროების ციტირება ექვემდებარება ზემოთ აღნიშნულ ციტირების სტანდარტებს. მითითებული უნდა იყოს ავტორის გვარი და გამოქვეყნების თარიღი. მხოლოდ ამ შემთხვევაში, ამონარიდის მოტანისას, სტატიისა და წიგნებისაგან განსხვავებით, გვერდის ნაცვლად აბზაცის ნომერი უნდა მიუთითოთ.

სქოლიო და შენიშვნა

სქოლიო

სქოლიო ავსებს და ამდიდრებს ტექსტში მოცემულ ძირითად ინფორმაციას. სქოლიოში არ უნდა იყოს მოცემული რთული, არარელევანტური ანდა არაარსებითი ინფორმაცია. ვინაიდან სქოლიო მკითხველის ყურადღებას იქცევს, ტექსტში მისი ჩართვა მხოლოდ მაშინაა რეკომენდებული, როდესაც ის აძლიერებს, ამყარებს ძირითად ტექსტში მიმდინარე მსჯელობას თუ გამოთქმულ აზრს.

ეს მცირე ნაწყვეტები, ფაქტობრივად, მოუთითებს აბსტრაქტულობაზე, რომელიც დამახასიათებელია მთლიანად მსხვილმასშტაბიანი გამოკითხვისათვის, რომელთა ანალიზი რეალურად არსებული ადამიანების გამოცდილებისა და არჩევანისგან დამოუკიდებლად ხორციელდება.

სქოლიოში მხოლოდ ერთი აზრი უნდა იყოს მოცემული. თუ ერთზე მეტ აზრს აწვდის ერთ ან მათემატიკური ფორმულა მოგყავთ, მაშინ უმჯობესი იქნება, რომ ეს ძირითად ტექსტში ან/ და დანართში გააკეთოთ და არა სქოლიოში. სქოლიოში, ასევე, შეიძლება მიუთითოთ, რომელ სხვა ავტორთან შეიძლება ამა თუ იმ მასალის მოძიება.

მიიჩნევენ რა გამოკითხვათა შედეგებს სარგებლიანობის მოტივის უშუალო საზომად, გუტმანმა და მისმა კოლეგებმა ამერიკის 1976 წლის საპრეზიდენტო არჩევნებისთვის შეიმუშავეს ინდიფერენტულობის საზომი (სხვაობა ამ სკალაზე ფორდისა და კარტერის მაჩვენებლებს შორის) და გაუცხოების საზომი (კანდიდატის პრიორიტეტის სკალაზე აბსოლუტური დონე). მიჩიგანის უნივერსიტეტის 1972-1976 წლების მონაცემების ანალიზის შედეგად მათ დაადგინეს, რომ ხმის მიცემის ალბათობაზე სტატისტიკურად მნიშვნელოვანი გავლენა ჰქონდა სარგებლიანობის აბსოლუტურ დონეს, მაგრამ არა კანდიდატთა შედარების სხვაობას.

კარგად შესრულებულ ნაშრომში არსებითი ინფორმაცია ძირითად ტექსტში უნდა იყოს მოცემული და არა – სქოლიოში.

ცხრილის თანმხლები შენიშვნა

ცხრილის თანმხლები შენიშვნა თავსდება ცხრილის ქვემოთ, სადაც ახსნილია ცხრილში წარმოდგენილი მონაცემები ან მოცემულია დამატებითი ინფორმაცია მათ შესახებ.

ცხრილი N9.1. ლიბერალური დემოკრატიის ზრდა 1990-1995 წლებში

| | ლიბერალური დემოკრატიები | | მსოფლიოს მოსახლეობა | |
|------|-------------------------|-------------------------|------------------------|---------------------------------------|
| | ქვეყნები | მოსახლეობა (მილიონებით) | რაოდენობა (მილიონებით) | დემოკრატიულ სახელმწიფოში მცხოვრებთა % |
| 1990 | 4 | 130 | 1608 | 8 |
| 1910 | 9 | 163 | n.a. | n.a. |
| 1920 | 18 | 371 | 1860 | 20 |
| 1930 | 15 | 346 | 2008 | 18 |
| 1940 | 12 | 217 | 2294 | 10 |
| 1950 | 26 | 869 | 2516 | 34 |
| 1960 | 32 | 1169 | 3019 | 39 |
| 1970 | 31 | 1263 | 3693 | 34 |
| 1980 | 35 | 1636 | 4450 | 37 |
| 1990 | 39 | 2070 | 5246 | 39 |
| 1995 | 40 | 2263 | 5765 | 39 |

შენიშვნა: დემოკრატიული ქვეყნების მონაცემთა წყარო იყო ლონდონის ეკონომიკის სკოლის სამთავრობო პოლიტიკის კვლევის განყოფილების მასალები. მონაცემები მსოფლიოს მოსახლეობის შესახებ იხ.: Borrie, 1970: 6, 1950-წლიდან კი – “გაერო: მსოფლიო მოსახლეობა – მოლოდინი და პერსპექტივები”.

ცხრილები და სურათები

ცხრილები

ცხრილები თუ ტექსტური მასალა

ცხრილები მკვლევარს დიდი რაოდენობით მონაცემების კომპაქტურად, მოხერხებულად წარმოდგენის საშუალებას აძლევს. ცხრილებში, როგორც წესი, კონკრეტული რიცხობრივი მონაცემები გარკვეული თანმიმდევრობით დალაგებულ სვეტებად და მწკრივებადაა წამოდგენილი, რაც აიოლებს მათ ურთიერთშედარებას.

რამდენიმე მოსაზრების გამო ხელსაყრელია, რომ წინასწარ გაიაზროთ და გადაწყვიტოთ, რამდენ ცხრილს ჩართავთ ნაშრომში; კერძოდ:

1. თუ ნაშრომში დიდი რაოდენობით ცხრილები გეყენებათ, მკითხველს შეიძლება გაუჭირდეს მათი დახარისხება და თვალი ველარ მიადევნოს თქვენს აზრებს.
2. არათანაბარი გადანაწილება ცხრილებსა და ტექსტს შორის – ბევრი ცხრილი და მცირე მოცულობის ტექსტი – შეიძლება პრობლემების წინაპირობა გახდეს ნაშრომის ფორმალური მხარის გაფორმებისას, როდესაც ვერბალური ნაწილი ხშირად წყდება ცხრილით, მკითხველს უჭირს ხოლმე ტექსტის თანმიმდევრულად აღქმა და ავტორის ლოგიკური ჯაჭვისთვის თვალის მიდევნება.
3. ცხრილების ჩასმა ართულებს ნაშრომის ფორმალურ ორგანიზებას და ამიტომ ცხრილებით მდიდარი ნაშრომის დაბეჭდვა უფრო ძვირი ჯდება, ვიდრე ცხრილებით ნაკლებად დატვირთული ტექსტია.

ამიტომ ტექსტის გასამარტივებლად ცხრილების სახით მხოლოდ ყველაზე არსებითი, შინაარსთან უშუალოდ დაკავშირებული მონაცემები მოიტანეთ.

ნაკლებეფექტური ვარიანტი:

ნორმალური მოზარდის ფსიქოლოგიური მე-ს აღწერისას მოზარდთა 91% ეთანხმება დებულებას: „ნორმალურ პირობებში თავს მშვიდად ვგრძნობ“, გამოკითხულ მოზარდთა 90% სიამოვნებას იღებს ცხოვრებისგან; გამოკითხულთა იგივე რაოდენობა, ჩვეულებრივ, აკონტროლებს თავს, 86% თავს ჯანმრთელად და ძლიერად გრძნობს, ერთი პროცენტით ნაკლები მოზარდები, ძირითადად, ბედნიერები არიან და, ბოლოს, მხოლოდ 83%-ს ანიჭებს კარგი ხუმრობა სიამოვნებას, როდესაც სევდიანი და მოწყენილია.

უფრო ეფექტური ვარიანტი:

მკითხველისთვის გაცილებით იოლი იქნება ამ შედეგების აღქმა და გააზრება, როდესაც ისინი ცხრილში მოცემული, თუმცა როდესაც მონაცემები უჩვეულოდ ცოტაა (ერთი სვეტი ან მწკრივი), მაშინ უმჯობესია, რომ ისინი ტექსტში ჩართოთ და არ გაიტანოთ ცალკე ცხრილად.

განსაზღვრეთ იმ მონაცემთა რაოდენობა, რომლის მოტანაც აუცილებელია ტექსტში მიმდინარე მსჯელობის გასაგებად და შემდეგ გადაწყვიტეთ, ცხრილის ან გრაფიკის სახით წარმოადგენთ მათ თუ ტექსტში ჩართავთ. არაარსებითი ან უკიდურესად დეტალიზებული მონაცემები შეიძლება საერთოდ ამოიღოთ ნაშრომიდან ანდა დანართში გაიტანოთ.

ცხრილები, რომლებშიც რაოდენობრივი მონაცემებია წარმოდგენილი, მხოლოდ მაშინაა ეფექტური, როდესაც მონაცემები გასაგებად, ნათლად და იოლად აღსაქმელადაა ორგანიზებული. ცხრილში შესადარებელი ერთეულები (მაგალითად, საშუალო, სტანდარტული გადახრა, შერჩევის ზომა და ა.შ.) ერთმანეთის გვერდით უნდა განთავსდეს. ამ პრინციპის მიხედვით, სხვადასხვა მაჩვენებელი ცხრილის

სხვადასხვა ნაწილში თავსდება. ცხრილში 9.3. სწორედ ამ პრინცი პითაა მონაცემები დალაგებული. ცხრილი N9.2. ნორმალური მოზარდის ფსიქოლოგიური მე

| დებულება | მოზარდთა პროცენტი, რომელიც ეთანხმება თითოეულ დებულებას |
|--|--|
| ნორმალურ პირობებში თავს მშვიდად ვგრძნობ. | 91 |
| სიამოვნებას ვიღებ ცხოვრებისაგან. | 90 |
| ჩვეულებრივ, თავს ვაკონტროლებ. | 90 |
| თავს ჯანმრთელად და ძლიერად ვგრძნობ. | 86 |
| ძირითადად, ბედნიერი ვარ. | 85 |
| კარგი ხუმრობა მაშინაც მანიჭებს სიამოვნებას, როცა | 83 |
| სევდიანი, მოწყენილი ვარ. | |

შენიშვნა: ცხრილი აღებულია რ. გერიგი, ფ. ზიმბარდო "ფსიქოლოგია და ცხოვრება", 2007 ცხრილი N9.3. შექმული ნამცხვრების საშუალო რაოდენობა

| | შეზღუდავი კვება | შეზღუდული კვება | განსხვავება |
|----------------------------|-----------------|-----------------|-------------|
| გემრიელი ნამცხვრები | | | |
| საკონტროლო ჯგუფი | 6.2 | 5.1 | -1.1 |
| მშფოთვარე ჯგუფი | 5.1 | 7.6 | +2.5 |
| უგემური ნამცხვრები | | | |
| საკონტროლო ჯგუფი | 3.0 | 2.6 | -0.4 |
| მშფოთვარე ჯგუფი | 2.7 | 3.7 | +1.0 |

შენიშვნა: ცხრილი აღებულია რ. გერიგი, ფ. ზიმბარდო, "ფსიქოლოგია და ცხოვრება", 2007

ცხრილისა და ტექსტის ურთიერთმიმართება

ინფორმაციული ცხრილი ავსებს ტექსტს და არ იმეორებს მას. მკითხველს ტექსტში უნდა მიუთითოთ ცხრილზე და უთხრათ, თუ რას მიაქციოს ყურადღება. ტექსტში მხოლოდ ცხრილის ყველაზე გამოკვეთილი ნაწილები გაარჩიეთ. თუ ცხრილში მოტანილ მთელ მასალას ტექსტში გაარჩევთ, მაშინ ცხრილი აღარაფერში გჭირდებათ.

დარწმუნდით, რომ ცხრილი თავისთავად გასაგები უნდა იყოს. თითოეული ცხრილი ტექსტში უნდა იყოს ინტეგრირებული, მაგრამ ტექსტის გარეშეც სრულიად გასაგები უნდა იყოს. განმარტეთ ყველა აბრევიატურა (გამონაკლისია ისეთი სტატისტიკური აბრევიატურები, როგორიცაა *M*, *SD* და *df*), გამოკვეთილი ტექსტისა თუ ფრჩხილების მნიშვნელობა. ყოველთვის მიუთითეთ საზომი ერთეულები.

ცხრილის მითითება ტექსტში. ტექსტში ცხრილები მათი ნომრებით მოიხსენიეთ:

როგორც არის ცხრილში N8 მოცემული, ცდის პირთა...

გამოკითხულთა ნახევარი აღიარებს (იხ. ცხრილი N8), რომ...

არ გამოიყენოთ ფრაზები “ზემოთ/ქვემოთ მოცემულ ცხრილში” ან “32-ე გვერდზე წარმოდგენილ ცხრილში”, ვინაიდან ნაშრომის სხვადასხვაგვარი ფორმატირებისას ყოველთვის შეიძლება შეიცვალოს როგორც ცხრილის ადგილმდებარეობა ტექსტში, ისე – გვერდების ნუმერაცია.

ცხრილების ურთიერთიმართება

შეეცადეთ, რომ არ გაიმეოროთ მონაცემები სხვადასხვა ცხრილში და ერთად წარმოადგინოთ. ჩვეულებრივ, მონაცემთა იდენტური მწკრივები ან სვეტები არ უნდა მეორედებოდეს ორ ან მეტ ცხრილში.

ერთ ნაშრომში წარმოდგენილი ყველა ცხრილი ერთნაირად უნდა იყოს ფორმატირებული, რათა გაიოლდეს მათი აღქმა და მათში წარმოდგენილი მონაცემების შედარება. გამოიყენეთ ერთნაირი ფორმატი, დასახელება, სათაურები და ტერმინოლოგია (მაგალითად, *საშუალო მაჩვენებელი* ან *ცენტრალური ტენდენციის მაჩვენებელი*).

ცხრილების დანომვრა

ცხრილები ყოველთვის ინომრება არაბული ციფრებით.

ცხრილი N2, ცხრილი N3 ცხრილი N4 და ა.შ.

და არა: ცხრილი 2, ცხრილი 2a, ცხრილი 2b და ა.შ.

ცხრილების დასახელება

თითოეულ ცხრილს მოკლე, მაგრამ გასაგები და ახსნითი სათაური უნდა ჰქონდეს.

ზედმეტად ტელეგრაფული:

კოლეჯის ძირითად საგანსა და შედეგებს შორის დამოკიდებულება (გაუგებარია, რა ტიპის მონაცემებია ცხრილში წარმოდგენილი).

ზედმეტად დეტალიზებული:

კოლეჯის სტუდენტების მიერ ძირითად საგანში – ფსიქოლოგიაში, ფიზიკაში, ინგლისურსა და მათემატიკაში მიღებული საშუალო ქულები A, B და C ტესტებში (აქ მეორდება ცხრილის ნაწილების სათაურებით გადმოცემული ინფორმაცია).

კარგი:

კოლეჯის სხვადასხვა ძირითად საგნებში სტუდენტების მიერ მიღებული საშუალო შეფასებები.

ცხრილში ან მის რომელიმე სათაურში მოცემული აბრევიატურა შეიძლება ცხრილის დასახელებაში ფრჩხილებში იყოს მოტანილი.

თემატური აპერცეპციის ტესტით (TAT) მიღებული შედეგები.

აბრევიატურა, რომელსაც უფრო გრძელი ახსნა სჭირდება, ან რომელიც არ უკავშირდება ცხრილის დასახელებას, შეიძლება ცხრილის თანმხლებ შენიშვნაში გადაიტანოთ. ცხრილის სათაურის დეტალის დასაზუსტებლად არ გამოიყენება სქოლიო.

მონაცემთა წარმოდგენა სხვადასხვა ცხრილის ტიპების სახით

ცხრილებში, ძირითადად, რიცხვები, ანუ რაოდენობრივი მონაცემებია წარმოდგენილი (მაგალითისთვის იხ. ცხრილი N9.3) თუმცა ცხრილში შეიძლება თვისებრივი მონაცემების გატანაც. ამ შემთხვევაში გვექნება ე.წ. სიტყვიერი ცხრილები.

სიტყვიერ ცხრილებში მოცემულია ხოლმე თვისებრივი შედარებები ან აღწერილობითი ინფორმაცია. მაგალითად, სიტყვიერი ცხრილი შეიძლება ძალზე ინფორმაციული იყოს მკითხველისათვის რამდენიმე კვლევის შედეგად მიღებული მახასიათებლების ურთიერთშედარებისას (იხ. ცხრილი N9.4), ან შეიძლება ასეთ ცხრილში მოცემული იყოს კითხვები და მათზე მიღებული პასუხები (მაგალითისთვის იხ. ცხრილი N9.2), ანდა რომელიმე თეორიის ელემენტები (იხ. ცხრილი N 9.5).

ცხრილი N9.4. ატრიბუციაზე დამოკიდებული ემოციური რეაქციები ემოციური რეაქციები

| ატრიბუცია | წარმატება | მარცხი |
|------------------|---|--|
| შესაძლებლობა | კომპეტენტურობა დარწმუნებულობა სიამაყე | არაკომპეტენტურობა ბრძოლაზე უარის თქმა დათრგუნულობა |
| ძალისხმევა | შემსუბუქება კმაყოფილება მოდუნება | ბრალეულობის განცდა სირცხვილი შიში |
| სხვათა მოქმედება | მადლიერება | ბრაზი მრისხანება |
| ბედი | გაკვირვება სინდისის ქენჯნა | გაკვირვება გაოცება |

შენიშვნა: ცხრილი აღებულია რ. გერიგი, ფ. ზიმზარდო, „*ფსიქოლოგია და ცხოვრება*“, 2007

სიტყვიერი ცხრილის ტექსტი მოცემული დისკუსიის /მსჯელობის ილუსტრაციაა, მასში არ უნდა მეორდებოდეს ამ დისკუსიის/ მსჯელობის ელემენტები.

სიტყვიერ ცხრილებს იგივე ფორმალური მახასიათებლები აქვთ, როგორებიც რაოდენობრივი მონაცემების ცხრილებს – ცხრილის ნომერი და დასახელება, სათაურები და შესაძლო შენიშვნები. სასურველია, რომ სვეტების სათაურები მოკლე და მარტივი იყოს. თითოეულ უჯრაში ახალი სტრიქონი შეწყულად იწერება.

სიტყვიერი ცხრილის ყველა ნაწილში სტრიქონებს შორის მანძილი ორი ხაზი უნდა იყოს.

ცხრილი N9.5. ხუთფაქტორიანი მოდელი

| ფაქტორი | ბიპოლარული განსაზღვრება |
|-------------------------|--|
| ექსტრავერსია | ლაპარაკის მოყვარული, ენერგიული და ასტერიული წყნარის, თავშეკავებისა და მორცხვის საპირისპიროდ |
| თანხმობისათვის მზაობა | თანამგრძობი, კეთილი და მოსიყვარულე ცივის, კაპასისა და სასტიკის საპირისპიროდ |
| პატიოსნება | ორგანიზებული, პასუხისმგებლიანი და ფრთხილი უყურადღებოს, ფრივოლურისა და უპასუხისმგებლოს საპირისპიროდ |
| ნეიროტიციზმი | სტაბილური, მშვიდი და კმაყოფილი შფოთიანის, არასტაბილურისა და ტემპერამენტუიანის საპირისპიროდ |
| გამოცდილებისადმი ღიაობა | კრეატიული, ინტელექტუალური და გონებაგახსნილი მარტივის, ზედაპირულისა და უგუნურის საპირისპიროდ |

შენიშვნა: ცხრილი აღებულია რ. გერიგი, ფ. ზიმბარდო, „ფსიქოლოგია და ცხოვრება“, 2007

ნებისმიერო ტიპის ცხრილში მინიმალურად უნდა უყოს წარმოდგენილი მხოლოდ ჰორიზონტალური ხაზები (მაგალითისათვის იხ, ცხრილი N1.3, ცხრილი N1.4 და ცხრილი N1.5)

ცხრილის შეფასების კითხვარი

- ✓ აუცილებელია ცხრილი?
- ✓ მთელი ცხრილი – დასახელება, სათაურები და შენიშვნა – ორმაგი (ერთნახევარი) ინტერვალითაა გაკეთებული?
- ✓ ნაშრომში ყველა შესაძარებელი ცხრილი ერთნაირი ფორმატითაა წარმოდგენილი?
- ✓ ცხრილის დასახელება მოკლე და ახსნილია?
- ✓ ახსნილია ყველა აბრევიატურის, დახრილი შრიფტის, გამუქებული შრიფტისა და ფრჩხილების მნიშვნელობები?
- ✓ წაშლილია ვერტიკალური ხაზები?
- ✓ ცხრილის სიგანე შეესაბამება ჟურნალის სვეტს თუ გვერდის ზომას?
- ✓ ცხრილზე მითითება გაკეთებულია ტექსტში?

სურათები

რამდენად გჭირდება სურათი

APA-ის სტანდარტით შესრულებულ ნაშრომებში ცხრილისგან განსხვავებული ნებისმიერი ტიპის ილუსტრაციას სურათი (figure) ეწოდება. სურათი შეიძლება იყოს დიაგრამა, გრაფიკი, ფოტო, ნახატი ან სხვა გამოსახულება.

ჟურნალებში რაოდენობრივი მონაცემების აღსაწერად ხშირად ცხრილებს ანიჭებენ ხოლმე უპირატესობას, ვინაიდან მათში ზუსტი, კონკრეტული ინფორმაციაა მოცემული, სურათებზე, კი, ჩვეულებისამებრ, მკითხველმა უნდა შეაფასოს მონაცემის მნიშვნელობა; თუმცა, მეორე მხრივ, სურათზე ერთი შეხედვითაც კარგად ჩანს შედეგების პატერნი. ისინი განსაკუთრებით გამოსადეგია ორ ცვლადს შორის მიმართების (ან ამ მიმართების არარსებობის) და არაწრფივი დამოკიდებულების აღსაწერად. გარდა ამისა, კარგად მომზადებული სურათი შეიძლება ტექსტზე უფრო სტრუქტურირებულად ან თვალსაჩინოდ გადმოგვეცემდეს ამა თუ იმ შედეგსა თუ ცნებას.

ნაშრომის შექმნისას სურათის გამოყენების გადაწყვეტილების მიღებისას გამოსადეგია შემდეგ კითხვებზე პასუხის გაცემა:

- რა აზრის გადმოცემა გასურთ სურათით?
- აუცილებელია სურათის გამოყენება? თუ ის იმეორებს ტექსტს, მაშინ არ გჭირდებათ. თუ ავსებს ტექსტს ან ლაკონურად გადმოსცემს ხანგრძლივ მსჯელობას, მაშინ ის ინფორმაციის გადმოცემის ოპტიმალური საშუალება შეიძლება იყოს.
- თქვენი მიზნისთვის რომელი ტიპის სურათია (გრაფიკი, დიაგრამა, რუკა, ფოტო თუ სხვა რამე) ყველაზე ადეკვატური? შესაძლებელია თუ არა მარტივი გრაფიკით გადმოიცეს თქვენი აზრი და არ დაგჭირდეთ ძვირადღირებული ფოტოების გამოყენება?

სურათის სტანდარტები

კარგი სურათის სტანდარტია სიმარტივე, თვალსაჩინოობა და თანმიმდევრულობა. კარგი სურათი:

- ავსებს ტექსტს და არ იმეორებს მას;
- მხოლოდ არსებით ფაქტებს აღწერს;
- არ მოიცავს ვიზუალურად ყურადღების გამფანტავ დეტალებს;
- მარტივია წასაკითხად – მისი ელემენტები (ტიპი, ხაზები, დასახელებები, სიმბოლოები და ა.შ.) საკმარისად დიდი ზომისაა, რომ ნაბეჭდი სახით წაკითხვადი იყოს;
- მარტივია გასაგებად – მისი მიზანი თვალსაჩინოდაა მოცემული;
- კონსისტენტურია – ერთ ნაშრომში ერთნაირი სტილით შესრულებული მსგავსი სურათებია. სხვა სიტყვებით, ერთნაირი ზომის ასოებით გაკეთებული წარწერები, ერთნაირი სისქის ხაზები და ერთი ტიპის ვიზუალური მახასიათებლები აქვთ;
- დეტალურად დამუშავებული და მომზადებულია.

სურათის ტიპები

მკითხველისთვის მონაცემების წარსადგენად სხვადასხვა სახის სურათები შეიძლება გამოვიყენოთ. ზოგჯერ საჭირო ტიპის სურათის არჩევა მარტივია, ზოგჯერ კი – არა. კარგად მომზადებული სურათები შედეგების მთლიან პატერნს დასამახსოვრებელს ხდის.

სურათი N2

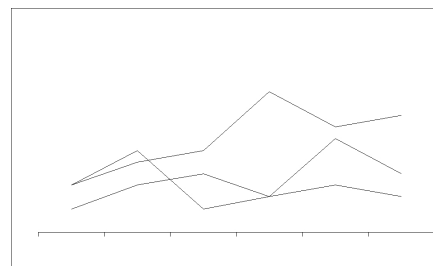

გრაფიკი მონაცემთა სიმრავლებს შორის მიმართებებს – შედარებასა და განაწილებას – გვიჩვენებს ანდა შეიძლება გვიჩვენებდეს, მაგალითად, მათ აბსოლუტურ მნიშვნელობებს, პროცენტულ განაწილებასა თუ ინდექსებს. გრაფიკში ხაზები გასაგებად უნდა იყოს მოცემული და მასში არ უნდა იყოს ზედმეტი დეტალები. ინფორმაცია ჰორიზონტალურ და ვერტიკალურ ღერძებზე მზარდი თანმიმდევრობით და შედარებადი ერთეულებით უნდა იყოს წარმოდგენილი.

- **გაფანტვის გრაფიკი** ცალკეული წერტილებისგან შედგება, რომლებიც ერთი მოვლენის ცალკეულ ან ორი ცვლადის (აბსცისასა და ორდინატაზე გადაზომილ) მნიშვნელობებს წარმოადგენენ (იხ. სურათი N1) . წერტილების მნიშვნელოვანი კლასტერები კორელაციებს ასახავენ. მაგალითად, დიაგონალის გასწვრივ დაჯგუფებული წერტილები წრფივ კორელაციას გამოსახავენ, ხოლო თუ წერტილები ზუსტად დიაგონალის წრფეზე ლაგდებიან, მაშინ კორელაციის კოეფიციენტი მის მაქსიმალურ მნიშვნელობას +1-ს უტოლდება.

- **წრფივი გრაფიკი** ორ რაოდენობრივ ცვლადს შორის დამოკიდებულების საჩვენებლად გამოიყენება. დამოუკიდებელი ცვლადი ჰორიზონტალურ ღერძზე გადაიზომება, დამოკიდებული კი – ვერტიკალურზე (იხ. სურათი N2). ღერძებზე დანაყოფები საზომის ერთეულებს გვიჩვენებს. ღერძებით აღნიშნული სკალები შეიძლება იყოს წრფივი, ლოგარითმული ან ლოგარითმულ-წრფივი.

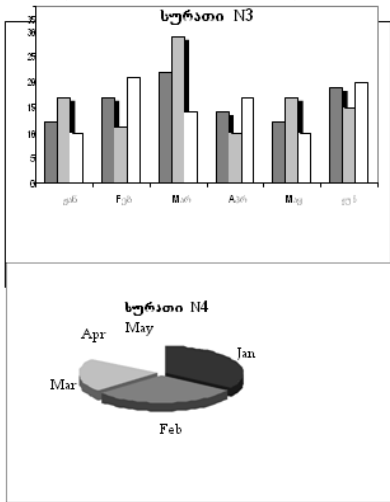

- **სვეტებიანი გრაფიკი** გამოიყენება მაშინ, როდესაც დამოუკიდებელი ცვლადი კატეგორიალურია (მაგალითად, სხვადასხვა ექსპერიმენტული სიტუაცია. იხ. სურათი N3).

- **წრიული დიაგრამა (pie)** პროცენტული განაწილებისა და პროპორციის საჩვენებლად გამოიყენება. შესადარებელი ერთეულების რაოდენობა ხუთს არ უნდა აღემატებოდეს. სეგმენტები კლებადი თანმიმდევრობით უნდა იყოს დალაგებული, ყველაზე დიდი სეგმენტი კი ვერტიკალური ხაზიდან იწყებოდეს.

სურათის იდენტიფიცირება და ტექსტში მოხსენიება

სურათები არაბული ციფრებით აღინიშნება და ინომრება ტექსტში მოხსენიების თანმიმდევრობით (ანუ სურათი N1, სურათი N2 და ა.შ.) სურათს ნომერი ეწერება ზედა მარჯვენა კუთხეში.

ტექსტში მოხსენიების წესები:

როგორც მე-2 სურათზეა ნაჩვენები, ეს დამოკიდებულება. . .

მათ შორის აღმოჩნდა მჭიდრო კავშირი (იხ. სურათი N2).

არ გამოიყენოთ ფრაზები „ზემოთ მოცემულ სურათზე“ ან „მე-12 გვერდზე მოცემულ სურათზე“, ვინაიდან სურათის მდებარეობა და გვერდების ნუმერაცია შეიძლება შეიცვალოს.

სურათის ნომერს თან უნდა ახლდეს დასახელება, რომელიც უნდა იყოს საკმაოდ დეტალური და ამომწურავი.

გამოყენებული ლიტერატურა

გამოყენებული ლიტერატურის ნუსხა შრომაში მითითებული ყველა წყაროს შესახებ ამომწურავ ინფორმაციას გვაწვდის. ავტორმა დაკვირვებით უნდა შეარჩიოს ის ლიტერატურა, რომელსაც დასაბუთებისათვის გამოიყენებს და ჩამონათვალში მხოლოდ ის წყარო უნდა მოიტანოს, რომელიც კვლევუს დროს ან შრომის მომზადებისას იყო გამოყენებული.

მიაქციეთ ყურადღება, რომ გამოყენებულ ლიტერატურაში მითითებულია ტექსტში მოტანილი წყარო, ხოლო ბიბლიოგრაფიაში კი – ლიტერატურა, რომელიც შეიძლება წარმოადგენდეს ინფორმაციულ ან ისტორიულ ფონს აღნიშნული შრომის გასაგებად, ბიბლიოგრაფიაში შეიძლება მითითებული იყოს ლიტერატურა, რომლის საჭიროა საკითხის უფრო ღრმად შესასწავლად, როგორც საკითხავი მასალა მომავლისათვის. ის შეიძლება აღწერით სენიშვნებსაც მოიცავდეს. APA-ის ჟურნალები მოითხოვს გამოყენებული ლიტერატურის ნუსხას და არა ბიბლიოგრაფიას.

ტექსტში გამოყენებული ლიტერატურა ციტირებულია ავტორის გვარი-თარიღის სისტემით და ანბანური თანმიმდევრობით ნუსხაშია მითითებული. აუცილებელია, რომ ტექსტში ციტირებული ლიტერატურა მიეთითოს ჩამონათვალშიც და, შესაბამისად, ნუსხაში მითითებული თითოეული წყარო მოტანილი იყოს ტექსტშიც. საინდეფიკაციო მინიშნებები ორივე ადგილას აბსოლუტურად იდენტური უნდა იყოს. წყაროს შესახებ მოტანილი ინფორმაცია ზუსტი და ამომწურავი უნდა იყოს, ვინაიდან ნუსხის მითითება ხდება იმ მიზნით, რომ მკითხველმა, საჭიროების შემთხვევაში, წყაროს მოძიება და გამოყენება შეძლოს. ჩამონათვალში აუცილებლად უნდა მივუთითოთ: ავტორი, გამოცემის წელი, სატურის, გამომცემლობა.

APA-ის სტილით გამოყენებული ლიტერატურის ჩამონათვალი მოცემულია ბოლო გვერდზე (ახალი გვერდიდან) და მოიცავს სრულ და ამომწურავ ინფორმაციას თითოეული წყაროს შესახებ. გვერდების დანომვრის პრინციპები იგივეა, რაც წინა გვერდების შემთხვევაში (მარჯვენა ზედა კუთხე).

გამოყენებული ლიტერატურის ნუსხა

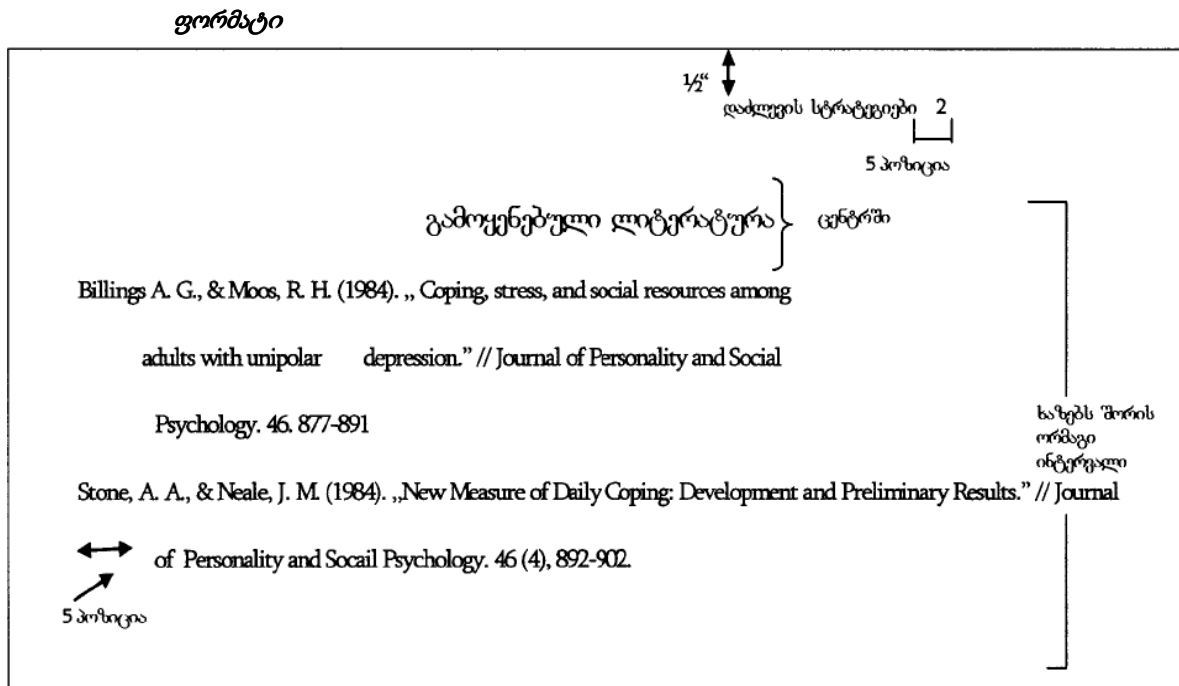

ორგანიზაცია

წყაროების მითითება ანბანური თანმიმდევრობით გვარების მიხედვით ხდება. თუ შრომის ავტორი არ არის აღნიშნული, მაშინ მითითება სათაურის პირველი სიტყვების მიხედვით ხდება.

ხაზებს შორის ინტერვალი

ხაზებს შორის ორმაგი ინტერვალი (თუმცა ქართულში ერთნახევარიც დასაშვებია _ შესატანხმებელია ხელმძღვანელთან).

აბზაცის პირველი შეწეული სტრიქონი (indentation)

თითოეული სტრიქონისთვის შესაბამისი აბზაცი უნდა იქნეს გამოყენებული. APA-ის სტილით რეკომენდებულია თითოეული წყაროს პირველი სტრიქონისთვის 5–7 პოზიციის გამოტოვება.

Rodrigues, R. (1982). A hanger of memory: The education of Richard Rodriguees. Boston: Godine.

თუმცა არსებობს მეორე ვარიანტიც: როცა მითითებულ ლიტერატურაში პირველ სტრიქონში პირველი სიტყვა, პირიქით, გამოწეულია და მეორე სტრიქონი 5 პოზიციით შეწეულია.

Rodrigues, R. (1982). A hanger of memory: The education of Richard Rodriguees. Boston: Godine.

ჰკითხეთ ხელმძღვანელს, რომელი ვარიანტის გამოყენება გევალებათ.

ავტორები

პირველად უნდა მიუთითოთ ავტორის გვარი, შემდეგ სახელი (ერთმანეთისგან მძიმეებით გამოიყოფა). როგორც წესი, სახელის (ასევე, მეორე სახელის) მისათითებლად ინიციალები გამოიყენება. ბოლო ავტორის გვარის წინ & კავშირი იწერება.

გამოცემის თარიღი

გამოცემის წელი უნდა მიუთითოთ ფრჩხილებში ავტორის ან ავტორების გვარების გვერდით. ჩვეულებრივად, ეს არის ხოლმე წელი, მაგრამ ზოგიერთი ტიპის გამოცემებისთვის (მაგალითად, ჟურნალები და საგაზეთო სტატიები) უნდა მიუთითოთ თვე და, იშვიათ შემთხვევაში, დღეებიც.

სათაური

ინგლისურ ენაზე წიგნის ან სტატიის სათაურის მითითების შემთხვევაში, დიდი ასოთი იწერება მხოლოდ სათაურის პირველი სიტყვა, ქვესათაურის პირველი სიტყვა და საკუთარი სახელები. სხვა ყველა დანარჩენი სიტყვა იწერება პატარა ასოებით. სტატიის სათაური ბრჭყალებში არ უნდა ჩაისვას.

გამოცემის ადგილი

წყაროსთვის, რომელიც პერიოდულ გამოცემას არ წარმოადგენს, უნდა მიუთითოთ გამოცემის ადგილიც. თუ გამომცემელი რომელიმე კონკრეტულ უნივერსიტეტს წარმოადგენს და ქალაქის (ან პროვინციის) დასახელება მითითებულია უნივერსიტეტის სახელწოდებაშიც, მაშინ მისი გამეორება საჭირო აღარ არის.

გამომცემლობის დასახელება

არაპერიოდული წყაროებისთვის გამომცემლობის მითითებაც აუცილებელია. გამოცემის ადგილის შემდეგ ორწერტილი და შემდეგ გამომცემლობის დასახელება უნდა მიუთითოთ. ზოგიერთი გამომცემლობისათვის შესაძლებელია შემოკლებული ვარიანტიც გამოიყენოთ (William Morrow-ის ნაცვლად Morrow). შესაძლოა გამოტოვოთ სიტყვები: გამომცემელი, კომპანია და ა.შ. ("CO.," "Inc.," "Publisher"). თუმცა ასოციაციების, კორპორაციების და უნივერსიტეტის გამოცემლობების მითითებისას სრული სახელწოდებები უნდა აღინიშნოს და ამ შემთხვევაში გამომცემლობის დასახელების გამოტოვება არ ხდება (მაგალითად, "Harvard University Press").

გვერდების ნუმერაცია

წიგნების ან გაზეთების გვერდების მითითებისას აბრევიატურა – "გვ." – მიუთითეთ. გვერდებისთვის ყველა ციფრი მოიტანეთ: "667-668."

წიგნები

1. წიგნი, რომელსაც ერთი ავტორი ჰყავს

Rodriguez, R. (1982). *A Hanger of Memory: The Education of Richard Rodrigueus*. Boston: Godine.

ავტორის სახელის სრული მითითების ნაცვლად მისი ინიციალი უნდა მიუთითოთ, თუმცა მისი სახელი წყაროს დასახელებაშიც იკითხება. დიდი ასოთი სათაურის და ქვესათურის მხოლოდ პირველი სიტყვა და საკუთარი სახელია მოცემული.

2. წიგნი, რომელსაც ორი ან მეტი ავტორი ჰყავს

Nesselroade, J.R., & Baltes, P.B. (1999). *Longitudinal research in behavioral studies*. New York: Academic Press.

ავტორების გვარებს ერთმანეთისგან & გამოყოფს.

3. წიგნი, რომელსაც რედაქტორი ჰყავს

Dohrenwend, B. S., & Dohrenwend, B. P. (Eds.). (1994). *Stressful life events: Their nature and effects*. New York: Weley.

რედაქტორთა სახელები მიუთითეთ, როგორც ავტორის სახელი და გვარი, მაგრამ ფრჩხილებში შემოკლებული ფორმით მოცემული უნდა იყოს: „(რედ.)“. ინგლისურ-ენოვანი წყაროს მითითების შემთხვევაში თუ რედაქტორი ერთია: „(Ed)“, თუ რამოდენიმე – „(Eds.)“. იქვე, ფრჩხილებში უნდა მიუთითეთ გამოცემის წელიც.

4. წიგნი, რომელსაც მთარგმნელი ჰყავს

Trajan. P. D. (1927). *Psychology of animals* (H.Simone, Trans.). Washington, DC: Halperin.

5. წიგნი, რომლის ავტორი მკვლევართა ჯგუფია

Lorenz Research. (1997). *Research in social studies teaching*. Baltimore: Arrow Books.

როცა წიგნის ავტორი ავტორთა ჯგუფია, როგორცაა, მაგალითად, მკვლევართა ჯგუფი, სახელმწიფო სააგენტო, კორპორაცია და ა.შ. ასეთ შემთხვევაში, ჯგუფის სახელი უნდა მიუთითოთ, როგორც ინდივიდუალური საკუთარი სახელი. გამოყენებული ლიტერატურის ნუსხაში კი ანბანური თანმიმდევრობით სწორედ ეს სახელი უნდა გაითვალისწინოთ.

6. წიგნი, რომლის ავტორი უცნობია

Mariam-Webster's collegiate dictionary (10th ed.). (1997). Springfield, MA: Mariam-Webster.

თუ წიგნის ავტორი უცნობია უნდა მიუთითოთ წიგნის სახელწოდება ანბანური თანმიმდევრობით.

7. ერთი და იმავე ავტორის ორი ან მეტი შრომა, რომელიც ერთსა და იმავე წელსაა გამოქვეყნებული

Gardner, H. (1973a). *The arts and human Development*. New York: Weliy.

Gardner, H. (1973b). *Ithe guest for mind: Pieaget, Levi-Strauss, and the structuralist movement*. New York: Knopf.

როდესაც გამოყენებულია ერთი და იმავე ავტორის ერთსა და იმავე წელს გამოქვეყნებული შრომა, ისინი უნდა მიუთითოთ ანბანური თანმიმდევრობით, სათაურის პირველი სიტყვის მიხედვით და გამოცემები უნდა გამოირჩეს ერთმანეთისგან ასოების (ა, ბ და ა.შ.) საშუალებით.

მაგრამ თუ უთითებთ ერთი და იმავე ავტორის ორ სხვადასხვა შრომას, რომლებიც ერთსა და იმავე წელს არ არის გამოქვეყნებული, ასეთ შემთხვევაში, ჯერ უნდა მიუთითოთ უფრო ადრე გამოქვეყნებული შრომა.

8. წიგნი, რომელიც ხელახლა გამოიცა

Bollinger, D.L. (1975). *Aspects of language* (2nd ed). NewYork. Harcourt Brace Jovanovich.

ხელახალი გამოცემის თარიღი სათაურის შემდეგ უნდა მიუთითოთ. შემდეგ გამომცემლობა უნდა აღინიშნოს.

9. წიგნი, რომელიც ერთზე მეტი ტომისაგან შედგება

Lincoln, A. (1953). *The collected works of Abraham Lincoln* (R.P. Basler, Ed.). (Vol.5). New Brunswick, NJ: Rutgers University Press.

Lincoln, A. (1953). *The collected works of Abraham Lincoln* (R.P. Basler, Ed.). (Vols.1-8). New Brunswick, NJ: Rutgers University Press.

10. სტატია ან თავი რედაქტირებული წიგნიდან

Paykel, E. S. (1994). Life stress and psychiatric disorder: Applications of the clinical approach. In B.S. Dorhewend & B.P. Dorhenwend (Eds.), *Stressful life events: Their nature and effects* (pp. 239-264). New York Weliy.

გამოცემის თარიღი აუცილებლად უნდა აღინიშნოს. სტატიის ან თავის სათაურის შემდეგ უნდა მიუთითოთ, რომელი წყაროდან არის ამოღებული ნაკვეთი. გვერდების ნუმერაცია უნდა მიუთითოთ ფრჩხილებში.

პერიოდული გამოცემები: სამეცნიერო ჟურნალები, ჟურნალები და გაზეთები

11. სტატია ყოველწლიური ჟურნალიდან

Emery, R.E. (1992). Marital turmoil: interpersonal conflict and the children of discord and divorce. *Psychological Bulletin*, 92, 310-330

სტატიის სათაური ბრჭყალებში არ უნდა ჩაისვას. ჟურნალის სახელწოდება დახრილი უნდა იყოს.

12. სტატია ჟურნალიდან, რომელსაც ცალკეული ნომრები აქვს

Dacey, J. (198). Managment participation in corporate buy-outs. *Management Perspectives*, 7(4), 20-31

ჟურნალის ნომერი დახრილი არ უნდა იყოს, ის ფრჩხილებში უნდა ჩასვას.

13. სტატიის აბსტრაქტი

Emery, R.E. (1992). Marital turmoil: interpersonal conflict and the children of discord and divorce. *Psychological Bulletin*, 92, 310-330 (From Psychological Abstracts, 69, Item 1320)

როდესაც აბსტრაქტი და არა სტატიის სრული ტექსტია გამოყენებული, ფრჩხილებში მოწოდებულ უნდა იყოს ამომწურავი ინფორმაცია: სათაური, ტომის ნომერი, გვერდები, აბზაცის ნომერი. რამდენადაც სათაურში სიტყვა *აბსტრაქტი* არ ფიგურირებს, ამიტომ ის უნდა მიუთითოთ წყაროს სათაურსა და პერიოდიზაციას შორის, რომ ცხადი გახდეს, რა გამოიყენეთ.

14. სტატია ჟურნალიდან

Van Gelder, L. (1996, Desember). Countdown to motherhood: When should you have a baby? *Ms.*, 37-39, 74.

თუ ჟურნალს აქვს ცალკეული გამოცემები და ნომრები, აუცილებლად უნდა იყოს აღნიშნული. ასევე, ნომრის გამოცემის სრული თარიღი და სტატიის გვერდები უნდა იყოს დაფიქსირებული, ოღონდ აბრევიატურის (გვ.) გარეშე.

15. საგაზეთო სტატია

Lewis, P.H. (1999, January 21). Many updates cause profitable confusion. *The New York Times*, pp. D1, D5.

უნდა მიუთითოთ, როგორც გამოცემის წელი, ასევე, თვე და დღე. გვერდების მისათითებლად შეიძლება გამოიყენოთ აბრავიატურა: „გვ.“

16. ხელმოუწერელი სტატია

The right to die. (1976, October 11). *Time*, 121. 101

მიუთითეთ ჩამონათვალში ანბანური თანმიმდევრობით სტატიის სათაურის მიხედვით. ისევე, როგორ ანონიმური ავტორის წიგნის მითითების შემთხვევაში.

17. მიმოხილვა

Dinnage, R. (1987, November 29). Against the master and his men [Review of the book *A mind of her own: The life of Karen Horney*]. *The New York Times Book Review*, 10-11.

თუ მიმოხილვა დასათაურებული არაა, გამოიყენეთ ფრჩხილებში მოცემული ინფორმაცია, როგორც სათაური.

წიგნის მითითების შემთხვევაში სათაური დახრილი უნდა იყოს, ჟურნალების შემთხვევაში კი დასახელება დახრილი.

დანართი

დანართი ორ მიზანს ემსახურება. ის ავტორს მკითხველისთვის კითხვის შეუწყვეტლად დეტალური ინფორმაციის მიწოდებისა და წერის სტილის, წესების დაცვის საშუალებას აძლევს.

ჩვეულებრივად, დანართში მათემატიკური დასაბუთება, დიდი ცხრილები, კითხვარის ნიმუშები ან კვლევაში გამოყენებული სხვა ხელსაწყოები და კომპიუტერული პროგრამები აღწერილი.

ნაშრომი შეიძლება ერთ ან მეტ დანართს მოიცავდეს.

დანართის იდენტიფიკაცია და ტექსტში მოტანა

თუ ნაშრომს მხოლოდ ერთი დანართი აქვს, მას მხოლოდ დანართი ეწერება. თუ მას რამდენიმე დანართი აქვს, მაშინ უნდა მიუთითოთ: დანართი A, დანართი B და ა.შ. იმ თანმიმდევრობით, რა თანმიმდევრობითაც ის ტექსტშია მოტანილი. თითოეულ დანართს უნდა ჰქონდეს სახელწოდება. ტექსტში დანართები შესაბამისი სახელწოდებებითაა მოტანილი:

ორივე კვლევა ერთი და იგივე შედეგი აჩვენა (იხ. დანართი A და დანართი B).

ძირითადი ნაწილი და სათაურები

ტექსტის მსგავსად, დანართს აქვს სათაური და ქვესათაური (დანართის შიგნით სათაურის დონის განსაზღვრის მიზნით დანართი ტექსტისგან განცალკევებით უნდა იყოს მოცემული, მაგალითად, ძირითად ტექსტს შეიძლება ოთხდონიანი სათაური ჰქონდეს, მაგრამ თუ დანართს ორდონიანი სათაური აქვს, დასათაურება ხდება ისევე, როგორც ორდონიანი ძირითადი ტექსტის).

ძირითადი ტექსტის მსგავსად, დანართი შეიძლება მოიცავდეს ცხრილებს და სურათებს და, აგრეთვე, ვრცლად მოცემულ მათემატიკურ ფორმულებს. დანართის ცხრილები და სურათები უნდა დაინომროს. აგრეთვე, უნდა დაინომროს მათემატიკური ფორმულები, თუ ეს აუცილებელია შემდგომი მითითებისთვის. ცხრილების ნომერს თან უნდა დაერთოს დანართის დასახელებაც (მაგალითად, ცხრილი NA1).

იმ შემთხვევაში, როცა დანართი ერთია, დანართის ცხრილების და სურათების გადანომრვისას გამოიყენეთ ასო „A,“ რომ ძირითადი ტექსტის ცხრილებისგან და სურათებისგან გარჩევა შესაძლებელი იყოს. დანართში ციტირების წესები იგივეა, რაც ძირითადი ტექსტის შემთხვევაში: _ დანართის ყველა ცხრილი და სურათი მითითებული უნდა იყოს დანართში და დანომრილი უნდა იყოს მოტანის რიგის მიხედვით.

ცხრილები, რომლებიც დანართის სახითაა მოცემული

თუ ცხრილი მთლიანად დანართს წარმოადგენს, ცენტრში მოცემული დანართის სახელწოდება და სათაური ცხრილის ნომრის და სათაურის ჩანაცვლებასაც წარმოადგენს. მრავალდონიანი ცხრილები ცალკეული დანართების სახით მოიტანეთ. თუ ასეთი ცხრილები (მაგრამ არა ტექსტი) კომბინირებულია ერთ დანართში, დანომრეთ ცხრილები.

კითხვარები და ტესტები

თუ თქვენ გსურთ გამოაქვეყნოთ ახალი ტესტი APA-ის ჟურნალში, მაშინ საავტორო უფლებების მფლობელი იქნება APA (ავტორს, რომელსაც სურს, რომ რომ საავტორო უფლებები შეინარჩუნოს, უნდა მიუთითოს: „საავტორო უფლება [წელი] [ავტორის გვარი]).

თუ გსურთ მიუთითოთ სხვა ავტორის კითხვარი ან ტესტი, ამის უფლება წერილობითი ფორმით უნდა მოიპოვოთ.

ნაშრომის ფორმალური მახასიათებლების შესაფასებელი კითხვარი

ფორმატი

- წარმოდგენილი ნაშრომი შესრულებულია თუ არა A4 ფორმატის ფურცელზე?
- მთელ ნაშრომში ციტირების, გამოყენებული ლიტერატურის, ავტორის შენიშვნის, სქოლიოს, სურათების დასახელების და ცხრილის ყველა ნაწილის ჩათვლით, დაცულია თუ არა სტრიქონებს შორის ორმაგი (ქართულში – 1,5) ინტერვალი? არის თუ არა ნაშრომი მოწესრიგებული და გულდასმით გაფორმებული?
- მინდვრები არის თუ არა, სულ მცირე, 1" ანუ 2,54 სმ?

- ცალკე გვერდებზე არის თუ არა მოცემული თავფურცელი, აბსტრაქტი, გამოყენებული ლიტერატურა, ავტორის შენიშვნა, ცხრილები და სურათები (ერთი ცხრილი/სურათი ერთ გვერდზე) ცალკე გვერდებზე?
- თანმიმდევრულად არის თუ არა გადანომრილი გვერდები თავფურცლიდან გამოყენებული ლიტერატურის ჩათვლით?

თავფურცელი და აბსტრაქტი

- შედგება თუ არა სათაური 10-12 სიტყვისგან?
- თავფურცელზე მითითებულია თუ არა ინსტიტუტი/დაწესებულება, სადაც შესრულდა ნაშრომი?
- თავსდება თუ არა აბსტრაქტი 120 სიტყვაში?

აბზაცები და სათაურები

- არის თუ არა ერთი აბზაცი ერთ წინადადებაზე მეტი, მაგრამ არა უმეტეს ერთი ხელნაწერი გვერდისა?
- ქვესათაურები ზუსტად ასახავენ თუ არა ნაშრომის სტრუქტურას?
- ერთნაირი ქვესათაურები ერთნაირი ფორმატივითაა შესრულებული თუ არა?

აბრევიატურა

- ამოღებულია თუ არა ნაშრომიდან ყველა არაარსებითი და არასაჭირო აბრევიატურა? განმარტებულია თუ არა ყველა საჭირო და ნაშრომში შეტანილი აბრევიატურა?
- ცხრილებსა და სურათებში მოცემული აბრევიატურები ახსნილია თუ არა ცხრილის თანმხლებ შენიშვნასა თუ სურათის ლეგენდში?

გამოყენებული ლიტერატურა

- გამოყენებული ლიტერატურა ციტირებულია როგორც ტექსტში, ისე ბოლოში სათაურით “გამოყენებული ლიტერატურა”? სხვა სიტყვებით, რაც ტექსტშია მოცემული, მითითებულია ბოლოშიც და პირიქით?
- ტექსტში ციტირებული და გამოყენებული ლიტერატურის ჩამონათვალში მოცემული წყაროები ერთნაირადაა დაწერილი და თანხვდება თუ არა გამოცემის წლები?
- სრულად არის თუ არა მოცემული ჟურნალის დასახელებები?
- გამოყენებული ლიტერატურა დალაგებულია თუ არა ავტორთა გვარების მიხედვით ანბანური თანმიმდევრობით?

სქოლიო

- მითითებულია თუ არა ტექსტში ყველა სქოლიო?
- გადანომრილია თუ არა სქოლიოები თანმიმდევრულად და სწორადაა თუ არა ისინი განლაგებული ტექსტში?

ცხრილები და სურათები

- თითოეული ცხრილის სვეტებს აქვს თუ არა სათაური?
- ცხრილებში ამოღებულია თუ არა ყველა ვერტიკალური ხაზი?
- სურათების ელემენტები არის თუ არა საკმარისად დიდი ზომის, რათა სურათის ზომების შემცირების შემთხვევაში მაინც წაკითხვადი იყოს?
- თითოეული სურათი დანომრილია თუ არა თანმიმდევრულად და აქვს თუ არა მოკლე სათაური?

- ყველა სურათი და ცხრილი მოხსენიებულია თუ არა ტექსტში და დანომრილია თუ არა მოხსენიების რიგის მიხედვით?

ბოლო შენიშვნა

მიუხედავად იმისა, რომისტანდარტითAPA- მოგეთხოვებათ ნაშრომის შესრულება, კონკრეტული დეპარტამენტისა თუ პედაგოგის მოთხოვნა შესაძლოა, გარკვეულწილად, განსხვავდებოდეს- ისტანდარტისგანAPA. ამ შემთხვევაში უპირატესობა დეპარტამენტის/ მასწავლებლის მოთხოვნებს ენიჭება. ორივე – APA-ისა და დეპარტამენტის/მასწავლებლის – მოთხოვნების ცოდნა სტუდენტს ნაშრომის დამაკმაყოფილებლად მომზადების საშუალებას მისცემს. თუმცა გახსოვდეთ, რომ აკადემიური საზოგადოება შეთანხმებულია წერის სტილზე და ნამდვილად არ შეცვლის მას ერთი ინდივიდის ახირების გამო.

გამოყენებული ლიტერატურა

- არაბული ა., *ქართული მეტყველების კულტურა*, გამომცემლობა „უნივერსალი“, თბილისი, 2004.
- გუტბროდი ჰ., დანელია ნ. *საქმიანი ურთიერთობები*. გამომცემლობა „უნივერსალი“, თბილისი, 2006.
- თვალთვაძე დ., გაფრინდაშვილი ნ. *მართლწერის წესები და სავარჯიშოები*, თბილისი, 2004.
- შალამბერიძე გ., *ქართული მართლწერა*, გამომცემლობა „განათლება“, თბილისი, 1965.
- შანიძე ა., *ქართული ენის გრამატიკის საფუძვლები*, თსუ, თბილისი, 1973.
- Гудвин Дж., Исследование в психологии, методы и планирование. 3-е изд. Питер, 2004
- Carter D., *Beyond the Loan Word: Plagiarism and Academic Writing*. Published in <http://www.engelsk.au.dk/en/studies/exams/guides/plagiarism> (2000, Revised 07.05.2007). ბოლო ნახვა 15.08.2007
- Campbell S., *The Problem of Plagiarism* Published in <http://www-personal.umich.edu/~sdcamp/up540/writingtips.html> (last updated: February 22, 2007). ბოლო ნახვა 15.08.2007
- Fowler H. Ramsey; Aaron Jane E.; Anderson Daniel (2000). *The Little, Brown Handbook*. 8th edition. Addison-Wesley.
- Georgetown University. What is Plagiarism. Published in <http://gervaseprograms.georgetown.edu/hc/plagiarism.html> (2007). ბოლო ნახვა 15.08.2007
- Publication Manual of the American Psychological Association, 5th edition. Published by APA.
- Regina L Smalley., Mary K. Ruetten., & Joann Rishel Kozyrev (2000). *Refining Composition Skills*. Heinle & Heinle: Thomson Learning.
- Writing Tutorial Services, Indiana University, Bloomington, IN. Plagiarism: What It is and How to Recognize and Avoid It*. Published in <http://www.indiana.edu/~wts/pamphlets/plagiarism.shtml> (2004). ბოლო ნახვა 15.08.2007